



COMP
SPÓŁKA AKCYJNA

ul. Jutrzenki 116
02-230 Warszawa

Raport SARS 2010

(dla emitentów papierów wartościowych o działalności wytwórczej, budowlanej, handlowej lub usługowej)
Podstawa prawna: Rozporządzenie Ministra Finansów w sprawie informacji bieżących i okresowych przekazywanych przez emitentów papierów wartościowych oraz warunków uznawania za równoważne informacji wymaganych przepisami prawa państwa niebędącego państwem członkowskim z dnia 19 lutego 2009 r.

Zarząd Spółki **Comp S.A.**
podaje do wiadomości **roczne sprawozdanie z działalności Grupy Kapitałowej**
zawierające skonsolidowane sprawozdanie finansowe
według **Międzynarodowych Standardów Sprawozdawczości Finansowej**
obejmujący okres od **01.01.2010 do 31.12.2010**
w walucie: **PLN**

SPIS TREŚCI

Wybrane dane finansowe	3
Oświadczenia osób działających w imieniu Comp S.A.	5
Oświadczenie o zgodności z MSSF	6
Pismo Prezesa Zarządu.....	7
Skonsolidowane sprawozdanie finansowe sporządzone zgodnie z Międzynarodowymi Standardami Sprawozdawczości Finansowej za okres 01.01.2010 r. - 31.12.2010 r.....	9
Wprowadzenie do skonsolidowanego sprawozdania finansowego	9
Opis przyjętych zasad (polityki) rachunkowości oraz sposobu sporządzania skonsolidowanego sprawozdania finansowego.	22
Skonsolidowane Sprawozdanie z Całkowitych Dochodów.....	42
Skonsolidowane Sprawozdanie z Sytuacji Finansowej	43
Zestawienie Zmian w Skonsolidowanym Kapitale Własnym	45
Skonsolidowane Sprawozdanie z Przepływów Pieniężnych	46
Noty objaśniające do Skonsolidowanego Sprawozdania Finansowego	50
Sprawozdanie Zarządu z działalności Grupy Kapitałowej Comp S.A. w 2010 r.	114

Załączniki:

Opinia z badania Skonsolidowanego Sprawozdania Finansowego.

Raport z badania Skonsolidowanego Sprawozdania Finansowego.

Sprawozdanie Finansowe prezentuje dane za okres 1 stycznia 2010 – 31 grudnia 2010 r. i dane porównywalne za okres 1 stycznia 2009 – 31 grudnia 2009 r. w odniesieniu do Skonsolidowanego Sprawozdania z Całkowitych Dochodów i Skonsolidowanego Sprawozdania z Przepływów Pieniężnych oraz Zestawienia Zmian w Skonsolidowanym Kapitale Własnym oraz dla Skonsolidowanego Sprawozdania z Sytuacji Finansowej dane na dzień 31 grudnia 2010 roku oraz 31 grudnia 2009 roku.

Wybrane dane finansowe za okres 1 stycznia 2010 – 31 grudnia 2010 roku

Wybrane dane finansowe skonsolidowanego sprawozdania finansowego	w tys. zł		w tys. EURO	
	okres bieżący od 01.01.2010 do 31.12.2010	okres porównywalny od 01.01.2009 do 31.12.2009	okres bieżący od 01.01.2010 do 31.12.2010	okres porównywalny od 01.01.2009 do 31.12.2009
I. Przychody netto ze sprzedaży	259 917	240 731	64 909	55 460
II. Zysk (strata) z działalności operacyjnej	23 535	22 188	5 877	5 112
III. Zysk (strata) brutto	26 848	24 432	6 705	5 629
IV. Zysk (strata) netto	25 277	21 000	6 312	4 838
V. Zysk (strata) netto przypadający akcjonariuszom jednostki dominującej	25 427	20 231	6 350	4 661
VI. Całkowity dochód	25 608	25 166	6 395	5 798
VII. Przepływy pieniężne netto z działalności operacyjnej	(3 636)	45 236	(908)	10 422
VIII. Przepływy pieniężne netto z działalności inwestycyjnej	(9 204)	(27 241)	(2 298)	(6 276)
IX. Przepływy pieniężne netto z działalności finansowej	(437)	(10 377)	(109)	(2 391)
X. Przepływy pieniężne netto, razem	(13 277)	7 618	(3 316)	1 755
XI. Średnia ważona liczba akcji	4 554 027	4 747 899	4 554 027	4 747 899
XII. Rozwodniona liczba akcji	4 747 899	4 747 899	4 747 899	4 747 899
XIII. Zysk (strata) na jedną akcję zwykłą (w zł / EUR)	5,58	4,26	1,39	0,98
XIV. Rozwodniony zysk (strata) na jedną akcję zwykłą (w zł / EUR)	5,36	4,26	1,34	0,98

Wybrane dane finansowe skonsolidowanego sprawozdania finansowego	w tys. zł		w tys. EURO	
	stan na 31.12.2010	stan na 31.12.2009	stan na 31.12.2010	stan na 31.12.2009
XV. Aktywa razem	460 219	420 270	116 208	102 300
XVI. Zobowiązania i rezerwy na zobowiązania	126 909	84 140	32 045	20 481
XVII. Zobowiązania długoterminowe	22 596	7 505	5 706	1 827
XVIII. Zobowiązania krótkoterminowe	104 313	76 635	26 340	18 654
XIX. Kapitał własny	333 310	336 130	84 163	81 819
XX. Kapitał własny przypadający akcjonariuszom jednostki dominującej	331 995	332 313	83 831	80 890
XXI. Kapitał podstawowy (akcyjny)	11 870	11 870	2 997	2 889
XXII. Liczba akcji biorących udział w dywidendzie	4 415 547	4 747 899	4 415 547	4 747 899
XXIII. Rozwodniona liczba akcji	4 747 899	4 747 899	4 747 899	4 747 899
XXIV. Wartość księgowa na jedną akcję (w zł / EUR)	75,49	70,80	19,06	17,23
XXV. Rozwodniona wartość księgowa na jedną akcję (w zł / EUR)	70,20	70,80	17,73	17,23

Wybrane dane finansowe jednostkowego sprawozdania finansowego	w tys. zł		w tys. EURO	
	okres bieżący od 01.01.2010 do 31.12.2010	okres porównywalny od 01.01.2009 do 31.12.2009	okres bieżący od 01.01.2010 do 31.12.2010	okres porównywalny od 01.01.2009 do 31.12.2009
I. Przychody netto ze sprzedaży	202 610	194 098	50 597	44 716
II. Zysk (strata) z działalności operacyjnej	10 558	11 336	2 637	2 612
III. Zysk (strata) brutto	19 887	9 497	4 966	2 188
IV. Zysk (strata) netto	20 791	8 026	5 192	1 849
V. Całkowity dochód	20 832	7 252	5 202	1 671
VI. Przepływy pieniężne netto z działalności operacyjnej	(9 044)	40 171	(2 259)	9 255
VII. Przepływy pieniężne netto z działalności inwestycyjnej	(45)	(20 579)	(11)	(4 741)
VIII. Przepływy pieniężne netto z działalności finansowej	(4 896)	(10 618)	(1 223)	(2 446)
IX. Przepływy pieniężne netto, razem	(13 985)	8 974	(3 492)	2 068
X. Średnia ważona liczba akcji	4 554 027	4 747 899	4 554 027	4 747 899
XI. Rozwodniona liczba akcji	4 747 899	4 747 899	4 747 899	4 747 899
XII. Zysk (strata) na jedną akcję zwykłą (w zł / EUR)	4,57	1,69	1,14	0,39
XIII. Rozwodniony zysk (strata) na jedną akcję zwykłą (w zł / EUR)	4,38	1,69	1,09	0,39

Wybrane dane finansowe jednostkowego sprawozdania finansowego	w tys. zł		w tys. EURO	
	stan na 31.12.2010	stan na 31.12.2009	stan na 31.12.2010	stan na 31.12.2009
XIV Aktywa razem	350 954	330 972	88 618	80 564
XV. Zobowiązania i rezerwy na zobowiązania	94 146	71 505	23 772	17 405
XVI. Zobowiązania długoterminowe	20 450	6 952	5 164	1 692
XVII. Zobowiązania krótkoterminowe	73 696	64 553	18 609	15 713
XVIII. Kapitał własny	256 807	259 467	64 846	63 158
XIX. Kapitał podstawowy (akcyjny)	11 870	11 870	2 997	2 889
XXII. Liczba akcji biorących udział w dywidendzie	4 415 547	4 747 899	4 415 547	4 747 899
XXI. Rozwodniona liczba akcji	4 747 899	4 747 899	4 747 899	4 747 899
XXII. Wartość księgową na jedną akcję (w zł / EUR)	58,16	54,65	14,69	13,30
XXIII. Rozwodniona wartość księgową na jedną akcję (w zł / EUR)	54,09	54,65	13,66	13,30

Wybrane dane finansowe prezentowane w sprawozdaniu finansowym przeliczono na walutę EUR wg średniego kursu Narodowego Banku Polskiego w następujący sposób:

Kurs EURO przyjęty do obliczania wybranych danych finansowych wynosi: (zł)

Wyszczególnienie	okres bieżący	okres porównywalny
	stan na 31.12.2010	stan na 31.12.2009
kurs obowiązujący na ostatni dzień okresu przyjęty do obliczenia danych z pozycji od XV do XXI w danych skonsolidowanych i XIV DO XIX w danych jednostkowych	3,9603	4,1082
	01.01.2010 do 31.12.2010	od 01.01.2009 do 31.12.2009
kurs średni obliczony jako średnia arytmetyczna kursów obowiązujących na ostatni dzień każdego miesiąca w danym okresie - przyjęty do obliczenia danych z pozycji od I do X w danych skonsolidowanych i I do IX w danych jednostkowych	4,0044	4,3406

Oświadczenia osób działających w imieniu Comp S.A.

Działając w imieniu Comp S.A. oświadczamy,

- że wedle naszej najlepszej wiedzy, roczne skonsolidowane sprawozdanie finansowe oraz dane porównywalne, sporządzone zostały zgodnie z obowiązującymi zasadami rachunkowości oraz, że odzwierciedlają w sposób prawdziwy, rzetelny i jasny sytuację majątkową, finansową i skonsolidowany wynik finansowy Comp S.A. oraz sprawozdanie z działalności emitenta zawiera prawdziwy obraz rozwoju i osiągnięć oraz sytuacji Spółki i Grupy Kapitałowej, w tym opis podstawowych zagrożeń i ryzyka.
- że podmiot uprawniony do badania sprawozdań finansowych i skonsolidowanych sprawozdań finansowych, w tym będących podstawą sporządzenia danych porównywalnych, zamieszczonych w prezentowanym sprawozdaniu, został wybrany zgodnie z przepisami prawa oraz, że podmiot ten oraz biegli rewidenci dokonujący badania spełnili warunki do wyrażenia bezstronnej i niezależnej opinii o badaniu, zgodnie z właściwymi przepisami prawa krajowego.

Podpisy wszystkich członków Zarządu Comp S.A.

Data	Imię i nazwisko	Funkcja	Podpis
27.04.2011	Jacek Papaj	Prezes Zarządu	
27.04.2011	Andrzej Olaf Wąsowski	Wiceprezes Zarządu	
27.04.2011	Krzysztof Morawski	Wiceprezes Zarządu	
27.04.2011	Andrzej Wawer	Członek Zarządu	

**SPRAWOZDANIE FINANSOWE SPORZĄDZONE ZGODNIE Z
MIĘDZYNARODOWYMI STANDARDAMI SPRAWOZDAWCZOŚCI
FINANSOWEJ NA DZIEŃ 31.12.2010 R.****Oświadczenie o zgodności z MSSF**

Niniejsze skonsolidowane sprawozdanie finansowe zostało sporządzone zgodnie z Międzynarodowymi Standardami sprawozdawczości Finansowej („MSSF”) oraz zgodnie z odpowiednimi MSR przyjętymi przez UE. MSSF obejmują standardy i interpretacje zaakceptowane przez Radę Międzynarodowych Standardów Rachunkowości („RMSR”) oraz Komisję ds. Interpretacji Międzynarodowej Sprawozdawczości Finansowej („IFRIC”).

Niniejsze sprawozdanie finansowe jest sprawozdaniem za kolejny rok prowadzenia przez Jednostkę Dominującą Grupy Kapitałowej Comp S.A. rachunkowości finansowej i sporządzania sprawozdań zgodnie z Międzynarodowymi Standardami Sprawozdawczości Finansowej (MSSF).

Sprawozdanie obejmuje okres od 1 stycznia 2010 roku do 31 grudnia 2010 roku oraz dane porównawcze zgodnie z MSR 1.

Walutą sprawozdawczą jest polski złoty, ze względu na fakt, że zdecydowana większość skonsolidowanych przychodów Grupy Kapitałowej Comp S.A. wyrażonych jest w tej walucie.

Podpisy wszystkich członków Zarządu Comp S.A.

Data	Imię i nazwisko	Funkcja	Podpis
27.04.2011	Jacek Papaj	Prezes Zarządu	
27.04.2011	Andrzej Olaf Wąsowski	Wiceprezes Zarządu	
27.04.2011	Krzysztof Morawski	Wiceprezes Zarządu	
27.04.2011	Andrzej Wawer	Członek Zarządu	

Pismo Prezesa Zarządu

Szanowni Akcjonariusze Comp S.A.,

W imieniu Zarządu Comp S.A. mam przyjemność przedstawić Państwu informacje o najważniejszych dokonaniach Spółki oraz Grupy Kapitałowej, która tworzy Comp S.A., w 2010 roku oraz perspektywach i planach rozwojowych w roku bieżącym.

Rok 2010 był w Comp S.A. okresem wzrostu oraz konsolidacji działań handlowych w ramach grupy kapitałowej, a także czasem poszukiwania kolejnych celów inwestycyjnych i tradycyjnych dla naszej strategii niszowych rynków dających szansę na wysoką stopę zwrotu z inwestycji. W grupie kapitałowej to był okres dalszego porządkowania zasobów, poszukiwania nowych rynków oraz planowania znaczących inwestycji, które udało się zrealizować w pierwszej połowie 2011 roku w tym przejście kontroli nad spółką Novitus S.A.

W 2010 roku z sukcesem kontynuowaliśmy strategię związaną z samodzielnym realizowaniem dla naszych Klientów odpowiedzialnych i skomplikowanych zadań wdrożeniowych. Przez wiele lat Comp S.A. i spółki z naszej grupy były często podwykonawcami w takich projektach, szczególnie w administracji publicznej, gdzie nasi partnerzy korzystali z naszego doświadczenia i kompetencji. W roku 2010 coraz częściej byliśmy głównym wykonawcą, wnosząc do projektów nie tylko kompetencje technologiczne, ale i umiejętność zarządzania całością przedsięwzięcia oraz biorąc za nie całkowitą odpowiedzialność przed odbiorcą końcowym. Nauczyliśmy się również tworzyć zespoły współdziałających ze sobą osób związanych na co dzień z różnymi spółkami wchodzącymi w skład naszej grupy kapitałowej. To ważne zarówno jako dowód zaufania Klientów do naszych kompetencji i możliwości organizacyjnych oraz dla naszych Akcjonariuszy, którzy mogą być beneficjentami wzrostu wartości Comp S.A. na rynku jako firmy godnej zaufania i sprawdzonej w bardzo wymagających zadaniach, a także potrafiącej gromadzić wokół siebie kompetencje ważne dla naszych Klientów. To bowiem kompetencje techniczne i zaufanie Klientów są wartością, która w odróżnieniu od ciągle malejących marż związanych z pośrednictwem w sprzedaży produktów międzynarodowych koncernów technologicznych pozwalają nam ciągle rozwijać naszą grupę kapitałową zarówno w związku z rosnącym doświadczeniem jej pracowników, jak i stabilnymi przychodami i zyskiem, który możemy inwestować w dalszy rozwój wewnętrzny oraz poszerzanie kompetencji poprzez akwizycje.

Wierzę, że doświadczenie i kompetencje pracowników wszystkich naszych przedsiębiorstw pozwolą tą tendencję kontynuować w 2011 roku, co powinno przynieść dodatkową wartość zarówno Klientom, jak i Akcjonariuszom Comp S.A.

W minionym roku Spółka z sukcesem kontynuowała realizację strategii koncentracji na niszowych, wysoko marżowych produktach i usługach. Muszę zauważyć, że spowolnienie gospodarcze, które powoduje opóźnienie niektórych projektów informatycznych u naszych Klientów oraz ogranicza realizację wydatków na najpotrzebniejszą infrastrukturę teleinformatyczną nie pozostaje bez wpływu na nasze plany dotyczące 2011 roku. Jestem głęboko przekonany, że ten okres, dla wielu kryzysowy, jest dla Grupy Kapitałowej czasem nowych wyzwań w zakresie technologicznym, ale również pozytywnie przeze mnie odbieranych szans na nowe, ciekawe projekty oraz na wzrost rentowności już realizowanych przedsięwzięć. Okres stagnacji rozwoju gospodarczego nauczył naszych Klientów oszczędzać, co dla nas oznacza wzrost wartości usług i sprzedaży kompetencji, a nie pośredniczenia w obrocie kolejnymi urządzeniami, dla których jesteśmy jedynie elementem łańcucha dostaw. Tak więc codzienna optymalizacja struktury sprzętu i oprogramowania naszych Klientów, zamiast nowych inwestycji jest dla naszych pracowników intrygującym wyzwaniem, co wiąże się z oferowaniem naszej wiedzy jako produktu, co dla akcjonariuszy oznacza większy zysk firmy i wzrost jej wartości na rynku.

Rezultatem wieloletniej, konsekwentnie realizowanej strategii rozwoju związanej z oferowaniem zaawansowanych usług informatycznych jest odporność na niekorzystne zjawiska związane z kryzysem. Opóźnianie projektów i redukowanie budżetów zwiększa udział usług utrzymaniowych i serwisowych w portfelu wydatków na teleinformatykę. Chciałbym zapewnić Państwa, że nasza Grupa Kapitałowa jest dobrze przygotowana na tego rodzaju zmianę w strukturze budżetów naszych Klientów. Wyniki, jakie udało nam się osiągnąć w 2010 roku, przez wielu uważanym za kryzysowy w równej mierze, co 2009, nie tylko dla branży IT, świadczą o tym w wymierny sposób. W 2011 roku powinno to znaleźć odzwierciedlenie w kolejnym zwiększeniu rentowności naszych głównych linii biznesowych w związku z przewidywanym wzrostem udziału

zaawansowanych usług w całości obrotu Grupy Kapitałowej, a także będąc efektem optymalizacji naszej struktury kosztów wewnętrznych i konsolidacji grupy kapitałowej.

W 2011 roku oprócz standardowych wyzwań biznesowych czeka nas kolejna duża zmiana organizacyjna związana z połączeniem struktur Comp S.A. z kolejną dużą spółką z którą po latach współpracy operacyjnej i zaangażowaniu kapitałowym zdecydowaliśmy się połączyć. Mam tu na myśli planowaną na ten rok fuzję z Novitus S.A., która uzyskała jednomyślną aprobatę Akcjonariuszy na NWZA Comp S.A. jak i Novitus S.A. Jestem osobiście przekonany, że proces połączenia obu spółek przeprowadzimy bez zakłóceń dla bieżącego funkcjonowania obu organizacji i z korzyścią dla wszystkich zainteresowanych.

Skutek tego procesu będzie widoczny już w 2011 roku, a z pewnością zaowocuje kolejnymi kontraktami i wzrostem wartości firmy w kolejnych latach.

Uzupełnieniem tradycyjnej oferty Comp S.A. są usługi serwisowe realizowane na terenie całego kraju, outsourcing procesów biznesowych oraz usługi szkoleniowe, co pozwala skutecznie obsłużyć największych Klientów korporacyjnych. Przychody związane z serwisem gwarancyjnym realizowanym dla wielu światowych marek producentów sprzętu IT dla Klientów korporacyjnych jak i indywidualnych, pozwalają na ograniczenie ryzyka związanego z możliwym opóźnieniem realizacji projektów inwestycyjnych u naszych kluczowych Klientów.

Rok 2010 był szóstym rokiem notowań akcji Spółki na Giełdzie Papierów Wartościowych w Warszawie. Pragnę zapewnić, że Spółka wypełniała należycie obowiązki wynikające z faktu pozostawania w gronie spółek publicznych, prowadziła przejrzystą i rzetelną politykę informacyjną wobec akcjonariuszy oraz w zadeklarowanym zakresie przestrzegała zasad opisanych w Dobrych Praktykach Spółek Notowanych na GPW.

W imieniu Zarządu pragnę podziękować Akcjonariuszom Spółki za zaufanie i wsparcie w działaniach, Klientom za współpracę oraz Pracownikom Grupy Kapitałowej za zaangażowanie w pracę. Wspólne wysiłki włożone w rozwój Spółki doprowadziły do osiągnięcia dobrych, prezentowanych dziś wyników finansowych oraz przygotowały Spółkę w należyty sposób do działalności w kolejnych latach.

Jestem przekonany, że pozycja rynkowa Spółki, posiadana wiedza i doświadczenie pracowników oraz zaufanie i wierność naszych Klientów tworzą razem solidne fundamenty dla dalszego rozwoju Spółki. W roku 2011 dołożymy wszelkich starań, żeby sprostać oczekiwaniom wszystkich Państwa w zakresie dalszego rozwoju Spółki.

Z wyrazami szacunku,

Jacek Papaj
Prezes Zarządu Comp S.A.

Skonsolidowane sprawozdanie finansowe sporządzone zgodnie z Międzynarodowymi Standardami Sprawozdawczości Finansowej za okres 01.01.2010 r. - 31.12.2010 r.

Wprowadzenie do skonsolidowanego sprawozdania finansowego

SPRAWOZDANIE FINANSOWE GRUPY KAPITAŁOWEJ COMP S.A. ZA OKRES 1.01.2010 R. - 31.12.2010 R.

Zarząd Comp S.A. z siedzibą w Warszawie przy ul. Jutrzenki 116, prezentuje skonsolidowane sprawozdanie finansowe za okres 1 stycznia 2010 r. do 31 grudnia 2010 r. na które składa się:

- Wprowadzenie do skonsolidowanego sprawozdania finansowego;
- Skonsolidowane Sprawozdanie z Sytuacji Finansowej sporządzone na dzień 31 grudnia 2010 roku, który po stronie aktywów i pasywów wykazuje sumę **460.219 tys. zł**;
- Skonsolidowane Sprawozdanie z Całkowitych Dochodów za okres od dnia 1 stycznia do dnia 31 grudnia 2010 roku wykazujący zysk netto w wysokości **25.277 tys. zł** oraz całkowite dochody ogółem w wysokości **25.608 tys. zł**;
- Zestawienie Zmian w Skonsolidowanym Kapitale Własnym wykazujące zmniejszenie kapitału własnego o kwotę **2.820 tys. zł**;
- Skonsolidowane Sprawozdanie z Przepływów Pieniężnych wykazujące zmniejszenie stanu środków pieniężnych netto w okresie od dnia 1 stycznia do dnia 31 grudnia 2010 roku o kwotę **13.277 tys. zł**;
- Dodatkowe informacje i objaśnienia.

W sprawozdaniu wszystkie kwoty podano w tysiącach zł, o ile nie zaznaczono inaczej.

Walutą sprawozdania jest polski złoty, ze względu na fakt, że większość przychodów Grupy Kapitałowej Comp S.A. wyrażonych jest w tej walucie.

INFORMACJE O JEDNOSTCE DOMINUJĄCEJ

Nazwa Spółki	Comp Spółka Akcyjna
Siedziba	02-230 Warszawa, ul Jutrzenki 116
Sąd Rejestrowy	Sąd Rejonowy dla m.st. Warszawy, XIII Wydział Gospodarczy Krajowego Rejestru Sądowego
Nr Rejestru Przedsiębiorców	0000037706
Nr identyfikacji podatkowej REGON	522-00-01-694 012499190
Strona internetowa	www.comp.com.pl

Przedmiotem działalności podstawowej Comp S.A. wg PKD jest działalność związana z informatyką:

- działalność związana z oprogramowaniem (dział 62.01);
- działalność związana z doradztwem w zakresie informatyki (62.02);
- działalność związana z zarządzaniem urządzeniami informatycznymi (62.03);
- pozostała działalność usługowa w zakresie technologii informatycznych i komputerowych (62.09);
- naprawa i konserwacja komputerów i urządzeń peryferyjnych (dział 95.11).

Przedmiotem działalności drugorzędnej Comp S.A. jest:

- produkcja komputerów i urządzeń peryferyjnych (dział 26.20);
- produkcja sprzętu (tele)komunikacyjnego (dział 26.30);
- produkcja pozostałych maszyn specjalnego przeznaczenia (dział 28.99);
- badania naukowe i prace rozwojowe w dziedzinie pozostałych nauk przyrodniczych i technicznych (dział 72.19).

Czas trwania Spółki Jednostki Dominującej zgodnie ze statutem jest nieograniczony.

Spółka jest Jednostką Dominującą sporządzającą skonsolidowane sprawozdanie finansowe.

Przygotowanie sprawozdań finansowych oparte było na założeniu, że Jednostka Dominująca i spółki wchodzące w skład grupy będą kontynuować działalność w dającej się przewidzieć przyszłości. Nie istnieją okoliczności wskazujące na zagrożenie kontynuacji działalności.

Akcjonariusze lub Rada Nadzorcza mają prawo do zmiany sprawozdania przed jego zatwierdzeniem przez Walne Zgromadzenie Akcjonariuszy.

SKŁAD ORGANÓW JEDNOSTKI DOMINUJĄCEJ

Zarząd

Skład osobowy Zarządu w dniu 31 grudnia 2010 r.:

- Jacek Papaj – Prezes Zarządu
- Andrzej Olaf Wąsowski – Wiceprezes Zarządu
- Krzysztof Morawski – Wiceprezes Zarządu
- Andrzej Wawer – Członek Zarządu

W dniu 1 marca 2010 r. Rada Nadzorcza Spółki otrzymała rezygnację z pełnienia funkcji Członka Zarządu Pana Tomasza Bajtyngiera. Przyczyną rezygnacji była sprzedaż zorganizowanej części przedsiębiorstwa Comp S.A. (oddziału samobilansującego) do Novitus S.A. Pan Tomasz Bajtyngier skorzystał z propozycji objęcia funkcji Członka Zarządu w Novitus S.A.

Do dnia sporządzenia niniejszego sprawozdania skład Zarządu nie uległ zmianie

Rada Nadzorcza

Skład osobowy Rady Nadzorczej w dniu 31 grudnia 2010 r. przedstawiał się następująco:

- Robert Tomaszewski - Przewodniczący Rady Nadzorczej,
- Tomasz Marek Bogutyn - Wiceprzewodniczący Rady Nadzorczej,
- Sławomir Lachowski - Członek Rady Nadzorczej,
- Włodzimierz Kazimierz Hausner - Członek Rady Nadzorczej,
- Jacek Klimczak - Członek Rady Nadzorczej,
- Włodzimierz Bieliński - Członek Rady Nadzorczej,
- Marcin Wierzbicki - Członek Rady Nadzorczej.

Do dnia sporządzenia niniejszego sprawozdania skład Zarządu nie uległ zmianie

Pan Sławomir Lachowski oraz Pan Włodzimierz Bieliński zostali wybrani na członków Rady Nadzorczej zgodnie z podjętą uchwałą na Walnym Zgromadzeniu Akcjonariuszy Spółki w dniu 30 czerwca 2010 (Spółka informowała o tym w raporcie bieżącym 25/2010 z 1 lipca 2010 roku).

Skład osobowy Komitetu Audytu Rady Nadzorczej w dniu 31 grudnia 2010:

- Przewodniczący Komitetu Audytu – Włodzimierz Kazimierz Hausner,
- Członek Komitetu Audytu - Marcin Wierzbicki,
- Członek Komitetu Audytu - Tomasz Marek Bogutyn.

Komitet Audytu działa na zasadach określonych przez odpowiednie przepisy prawa.

KAPITAŁ ZAKŁADOWY JEDNOSTKI DOMINUJĄCEJ

Kapitał zakładowy Comp S.A. na dzień bilansowy wynosił 11 869 747,50 zł i dzielił się na 4 747 899 akcji zwykłych, o wartości nominalnej po 2,50 zł każda.

KAPITAŁ ZAKŁADOWY (STRUKTURA)	
Prawo do dywidendy	od daty nabycia
Akcje zwykłe	4 747 899
Akcje własne	332 352
Ograniczenia praw do akcji *	Brak
Liczba akcji razem	4 747 899
Kapitał zakładowy razem	11 869 747,50 zł
Wartość nominalna 1 akcji	2,50 zł

* KSH. Art. 364. §2. Spółka nie wykonuje praw udziałowych z akcji własnych z wyjątkiem uprawnień do ich zbycia lub wykonywania czynności, które zmierzają do zachowania tych praw.

28 czerwca 2010 r. Spółka Comp S.A. nabyła za pośrednictwem Domu Inwestycyjnego BRE Bank S.A. 332.352 akcje własne.

Cena nabycia jednej akcji wyniosła 70 zł. Wszystkie nabyte akcje są akcjami zwykłymi o wartości nominalnej 2,50 zł każda. Akcje te dają prawo do 332.352 głosów na Walnym Zgromadzeniu i stanowią 7% kapitału zakładowego Spółki.

Po dokonaniu ww. transakcji Comp S.A. posiada łącznie 332.352 akcji własnych, które stanowią 7% kapitału zakładowego oraz 7% głosów na Walnym Zgromadzeniu Spółki.

Łączne wydatki (cena zakupu + koszty nabycia) na nabycie 332.352 sztuk akcji wyniosły 23.496.509,85 zł.

Nabyte przez Comp S.A. akcje własne, po uprzednim zaopiniowaniu przez Radę Nadzorczą Jednostki Dominującej, mogą zostać przeznaczone w szczególności do dalszej odsprzedaży, wymiany lub mogą zostać umorzone na podstawie odrębnej uchwały walnego zgromadzenia. Akcje mogą również zostać przeznaczone na inny cel określony uchwałą Zarządu, po zaopiniowaniu celu przez Radę Nadzorczą, w szczególności dotyczy to przeniesienia posiadania akcji w związku z prowadzoną działalnością inwestycyjną Jednostki Dominującej. Nabycie nastąpiło w związku z wykonaniem uchwały numer 19/2009 Walnego Zgromadzenia Spółki, które odbyło się dnia 30 czerwca 2009 roku. Uchwała ta upoważnia Zarząd do nabycia określonej ilości akcji własnych Spółki zgodnie z Art. 362 Par 1 punkt 5 i punkt 8 K.S.H.. Pełna treść uchwały została opublikowana raportem bieżącym Spółki numer 39/2009 z dnia 1 lipca 2009 roku

W dniu 18 kwietnia 2011 roku Comp S.A. przejął kontrolę nad spółką Novitus S.A. Przed zawarciem transakcji Comp S.A. posiadał 2.688.624 akcje Novitus S.A., co dawało 47,82% udział w kapitale zakładowym i głosach na WZA Novitus S.A. Po zawarciu transakcji Comp S.A. posiada 2.851.624 akcje Novitus S.A. co stanowi 50,72% udział w kapitale zakładowym i głosach na WZA Novitus S.A. O fakcie tym Spółka informowała raportem bieżącym 10/2011 w dniu 18 kwietnia 2011 roku.

Struktura własności kapitału podstawowego na dzień bilansowy 31 grudnia 2010 roku według informacji przesłanych do Spółki przez akcjonariuszy oraz innych dostępnych publicznie źródeł.

Według wiedzy Zarządu Spółki wymienieni w poniższych tabelach akcjonariusze posiadali bezpośrednio, lub przez podmioty zależne pakiety powyżej 5% głosów na Walnym Zgromadzeniu Akcjonariuszy Comp SA.

Na dzień 31.12.2010 r.

Imię i nazwisko Akcjonariusza	Liczba posiadanych akcji (szt.)	Udział % w kapitale zakładowym	Liczba głosów na WZA	Udział % w głosach na WZA
Jacek Papaj*	817 808	17,22%	817 808	17,22%
Amplico OFE zarządzany przez Amplico PTE S.A.	716 198	15,08%	716 198	15,08%
Wspólnie subfundusze funduszu Pioneer FIO: Pioneer Akcji Polskich subfundusz funduszu Pioneer FIO, Pioneer Stabilnego Wzrostu subfundusz funduszu Pioneer FIO, Pioneer Małych i Średnich Spółek Rynku Polskiego subfundusz funduszu Pioneer FIO, Pioneer Zrównoważony subfundusz funduszu Pioneer	474 017	9,98%	474 017	9,98%

Imię i nazwisko Akcjonariusza	Liczba posiadanych akcji (szt.)	Udział % w kapitale zakładowym	Liczba głosów na WZA	Udział % w głosach na WZA
FIO zarządzane przez Pioneer Pekao Investment Management SA				
Novitus S.A.	413 812	8,72%	413 812	8,72%
Pekao OFE	383 987	8,09%	383 987	8,09%
Comp S.A.**	332 352	7,00%	332 352	7,00%
Aviva OFE Aviva BZ WBK	312 925	6,59%	312 925	6,59%

* akcjonariusz pełni funkcję Prezesa Zarządu

** Akcje własne Spółki

Struktura własności kapitału podstawowego na dzień publikacji sprawozdania

Na dzień publikacji niniejszego sprawozdania wymienieni niżej akcjonariusze posiadali, według wiedzy Zarządu Spółki bezpośrednio lub przez podmioty zależne pakiety powyżej 5% głosów na Walnym Zgromadzeniu Akcjonariuszy Comp S.A.

Imię i nazwisko Akcjonariusza	Liczba posiadanych akcji (szt.)	Udział % w kapitale zakładowym	Liczba głosów na WZA	Udział % w głosach na WZA
Jacek Papaj*	817 808	17,22%	817 808	17,22%
Amplico OFE zarządzany przez Amplico PTE S.A.	759 922	16,01%	759 922	16,01%
Wspólnie subfundusze funduszu Pioneer FIO: Pioneer Akcji Polskich subfundusz funduszu Pioneer FIO, Pioneer Stabilnego Wzrostu subfundusz funduszu Pioneer FIO, Pioneer Małych i Średnich Spółek Rynku Polskiego subfundusz funduszu Pioneer FIO, Pionner Zrównoważony subfundusz funduszu Pioneer FIO zarządzane przez Pioneer Pekao Investment Management SA	474 017	9,98%	474 017	9,98%
Novitus S.A.***	413 812	8,72%	413 812	8,72%
Comp S.A.**	332 352	7,00%	332 352	7,00%
Aviva Investors Poland S.A.	306 988	6,47%	306 988	6,47%
Aviva OFE Aviva BZ WBK	242 925	5,12%	242 925	5,12%
Pekao OFE	237 553	5,00%	237 553	5,00%

* akcjonariusz pełni funkcję Prezesa Zarządu

** akcje bez prawa wykonywania głosu na Walnym Zgromadzeniu Akcjonariuszy

*** Spółka jest podmiotem zależnym od Comp S.A od dnia 18.04.2011 – akcje bez wykonywania prawa głosu na WZA

Według wiedzy Zarządu Spółki w okresie od przekazania ostatniego raportu okresowego (28 lutego 2011 roku – skonsolidowany rozszerzony raport za czwarty kwartał 2010) nastąpiły zmiany w stanie posiadania podmiotów posiadających bezpośrednio, lub pośrednio przez podmioty zależne powyżej 5% na Walnym Zgromadzeniu Akcjonariuszy Comp S.A. Zmiany te dotyczyły następujących akcjonariuszy:

- Aviva Investors Poland S.A.

Informacja o zmianach pochodzi z podliczenia głosów listy obecności Akcjonariuszy uprawnionych do uczestnictwa w Nadzwyczajnym Walnym Zgromadzeniu Akcji Spółki, które odbyło się w dniu 22 kwietnia 2011 r. (raport nr 12/2011).

Przed NWZA spółka posiadała 289 080 akcji Spółki co stanowiło 6,09% kapitału zakładowego i analogiczny udział w głosach na WZA Spółki (raport nr 6/2011 z dnia 28.02.2011).

Według stanu posiadania akcji na NWZA Spółki Akcjonariusz posiada 306 988 akcji spółki co stanowi 6,47% kapitału zakładowego i analogiczny udział w głosach na WZA Spółki.

- Aviva OFE Aviva BZ WBK

Informacja o zmianach pochodzi z podliczenia głosów listy obecności Akcjonariuszy uprawnionych do uczestnictwa w Nadzwyczajnym Walnym Zgromadzeniu Akcji Spółki, które odbyło się w dniu 22 kwietnia 2011 r. (raport nr 12/2011).

Przed NWZA spółka posiadała 241 318 akcji Spółki co stanowiło 5,08% kapitału zakładowego i analogiczny udział w głosach na WZA Spółki (raport nr 6/2011 z dnia 28.02.2011).

Według stanu posiadania akcji na NWZA Spółki Akcjonariusz posiada 242 925 akcji spółki co stanowi 5,12% kapitału zakładowego i analogiczny udział w głosach na WZA Spółki.

Wiedza Zarządu Spółki w zakresie zmian jakie zaszły w okresie od przekazania ostatniego raportu okresowego oparta jest na:

- publikowanych w raportach przez Powszechne Towarzystwa Emerytalne oraz Otwarte Fundusze Emerytalne informacjach o strukturze własnych aktywów.

Pozostałe informacje

Żadna z akcji Spółki nie daje specjalnych uprawnień kontrolnych.

Żadna z akcji Spółki nie jest objęta jakimkolwiek ograniczeniem odnośnie wykonywania prawa głosu, takim jak ograniczenie wykonywania prawa głosu przez posiadaczy określonej części lub liczby głosów, ograniczenia czasowe dotyczące wykonywania prawa głosu lub zapisy, zgodnie z którymi, przy współpracy Spółki, prawa kapitałowe związane z papierami wartościowymi są oddzielone od posiadania papierów wartościowych. Wyjątkiem jest 332.352 akcji Spółki, będących w posiadaniu Spółki, z których Spółka nie może wykonywać praw zgodnie z zapisami Art. 364 Par. 2 KSH.

Spółce nie są znane żadne ograniczenia związane z przenoszeniem prawa własności papierów wartościowych za wyjątkiem ograniczeń związanych z ogólnie obowiązującymi przepisami prawa.

INFORMACJE O GRUPIE KAPITAŁOWEJ

Skład grupy kapitałowej na 31 grudnia 2010 roku

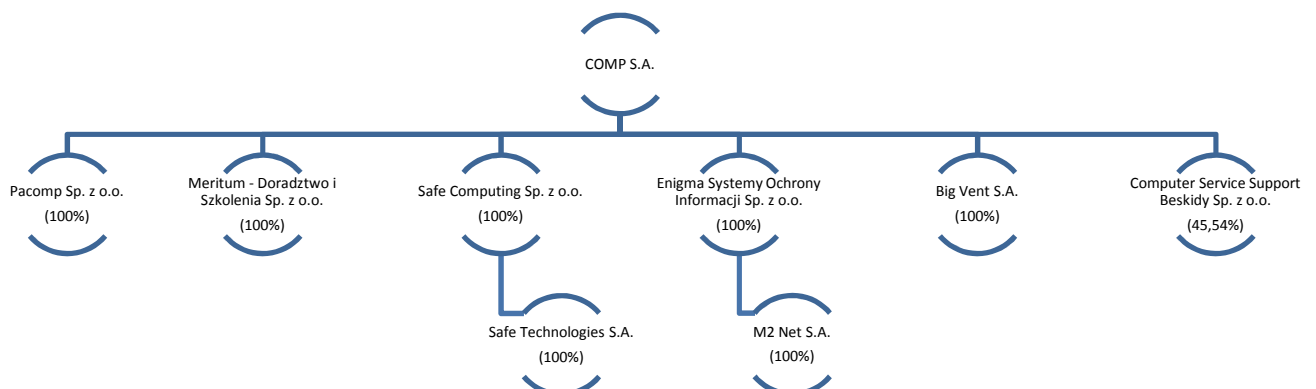

	udział Comp S.A. w kapitale	udział Comp S.A. w głosach
Pacomp Sp. z o. o.	100%	100%
Enigma Systemy Ochrony Informacji Sp. z o. o.	100%	100%
M2 Net S.A.	100%	100%
Safe Computing Sp. z o.o.	100%	100%
Safe Technologies S.A.	100%	100%
Meritum – Doradztwo i Szkolenia Sp. z o.o.	100%	100%
Big Vent S.A.	100%	100%
Computer Service Support Beskidy Sp. z o.o.	45,54%	45,54%

Comp S.A. jest podmiotem dominującym w Grupie Kapitałowej, w skład której wg stanu na dzień 31 grudnia 2010 wchodziły następujące podmioty:

Pacomp Sp. z o.o.

Forma prawna:	Spółka z ograniczoną odpowiedzialnością
Siedziba:	05-500 Piaseczno, ul. Puławska 34
Sąd Rejestrowy	Sąd Rejonowy w dla m. st. Warszawy, XIV Wydział Gospodarczy Krajowego Rejestru Sądowego
Nr w Krajowym Rejestrze Sądowym	0000032546
Statystyczny numer identyfikacyjny REGON:	016084830
Numer identyfikacji podatkowej NIP:	522-24-93-939
Strona internetowa	www.pacomp.com.pl

Przedmiot działalności:

Przedmiotem działalności Pacomp Sp. z o.o. jest produkcja oraz projektowanie specjalistycznych urządzeń elektronicznych i kryptograficznych.

Udział Comp S.A. w kapitale spółki zależnej i głosach na Zgromadzeniu Wspólników (ZW):

Comp S.A. jest właścicielem 200 udziałów Pacomp Sp. z o.o. co daje 100% udziału w głosach na ZW oraz 100% udziału w kapitale zakładowym.

Enigma Systemy Ochrony Informacji Sp. z o.o.

Forma prawna:	Spółka z ograniczoną odpowiedzialnością
Siedziba:	02-230 Warszawa, ul. Jutrzenki 116,
Sąd Rejestrowy	Sąd Rejonowy dla m.st. Warszawy XIII Wydział Gospodarczy Krajowego Rejestru Sądowego
Nr w Krajowym Rejestrze Sądowym	0000160395
Statystyczny numer identyfikacyjny REGON:	011149535
Numer identyfikacji podatkowej NIP:	526-10-29-614
Strona internetowa	www.enigma.com.pl

Przedmiot działalności:

Przedmiotem działalności Spółki Enigma Systemy Ochrony Informacji Sp. z o.o. jest produkcja, wdrażanie i sprzedaż systemów służących do ochrony informacji oraz usługi analityczne i doradcze w zakresie bezpieczeństwa informacji.

Udział Comp S.A. w kapitale spółki zależnej i głosach na Zgromadzeniu Wspólników (ZW):

Comp S.A. jest właścicielem 220 udziałów Spółki Enigma Systemy Ochrony Informacji Sp. z o.o. co daje 100% udziału w głosach na ZW oraz 100% udziału w kapitale zakładowym.

M2 Net S.A.

Forma prawna:	Spółka akcyjna
Siedziba:	01-698 Warszawa, ul. Smoleńskiego 1
Sąd Rejestrowy	Sąd Rejonowy dla m.st. Warszawy XIII Wydział Gospodarczy Krajowego Rejestru Sądowego
Nr w Krajowym Rejestrze Sądowym	0000103866
Statystyczny numer identyfikacyjny REGON:	016447600
Numer identyfikacji podatkowej NIP:	951-19-89-235
Strona internetowa	www.m2net.pl

Przedmiot działalności:

Przedmiotem jej działalności jest produkcja zaawansowanych rozwiązań informatycznych służących do zabezpieczenia poczty elektronicznej.

W dniu 21 grudnia 2010 r. Spółka Enigma Systemy Ochrony Informacji Sp. z o.o. nabyła 720 tys. sztuk akcji spółki M2 Net S.A. stanowiących 100% kapitału zakładowego spółki za kwotę 11.500 tys. zł. W przypadku osiągnięcia lub przekroczenia przez M2 Net S.A. zysku netto za rok 2010 zweryfikowanego przez biegłego rewidenta kwoty 440 tys. zł, Enigma dopłaci sprzedającemu 350 tys. zł.

Od dnia nabycia Spółka Enigma Systemy Ochrony Informacji Sp. z o.o. sporządza sprawozdanie skonsolidowane.

Safe Computing Sp. z o.o.

Forma prawna:	Spółka z ograniczoną odpowiedzialnością
Siedziba:	03-977 Warszawa, ul. Arabska 7
Sąd Rejestrowy	Sąd Rejonowy dla m.st. Warszawy XIII Wydział Gospodarczy Krajowego Rejestru Sądowego
Nr w Krajowym Rejestrze Sądowym	0000143739
Statystyczny numer identyfikacyjny REGON:	010738985
Numer identyfikacji podatkowej NIP:	118-00-62-321
Strona internetowa	www.safecomp.com

Przedmiot działalności:

Przedmiotem działalności spółki jest produkcja, wdrażanie i sprzedaż szerokiej gamy nowoczesnych technologii ochrony informacji oraz usługi doradcze w zakresie bezpieczeństwa informacyjnego.

Udział Comp S.A. w kapitale spółki zależnej i głosach na zgromadzeniu wspólników (ZW):

Comp S.A. jest właścicielem 4.898 udziałów Spółki Safe Computing Sp. z o.o. co daje 100% udziału w głosach na ZW oraz 100% udziału w kapitale zakładowym.

W dniu 1 marca 2010 nastąpiło podwyższenie kapitału zakładowego w Spółce poprzez utworzenie 5.000 nowych udziałów w cenie nominalnej 500 zł na łączną wartość nominalną 2.500 tys. zł. Nowo utworzone udziały zostały w całości objęte przez Comp. S.A. za łączną kwotę 12.000 tys. zł. Podwyższenie kapitału zostało pokryte wkładem pieniężnym, z czego 6 400 tys. zł w postaci konwersji pożyczek udzielonych Spółce przez Comp. S.A.

Spółka sporządza sprawozdanie skonsolidowane. Podmiotem włączonym do konsolidacji jest Spółka Safe Technologies S.A.

Safe Technologies S.A.

Forma prawna:	Spółka akcyjna
Siedziba:	05-090 Raszyn, al. Krakowska 20A
Sąd Rejestrowy	Sąd Rejonowy dla m.st. Warszawy XIV Wydział Gospodarczy Krajowego Rejestru Sądowego
Nr w Krajowym Rejestrze Sądowym	0000295624
Statystyczny numer identyfikacyjny REGON:	140665567
Numer identyfikacji podatkowej NIP:	534-233-78-11

Przedmiot działalności:

Przedmiotem jej działalności są kompleksowe rozwiązania informatyczne z zakresu reprodukcji zapisanych nośników informacji oraz doradztwo w zakresie oprogramowania komputerowego.

W dniu 30 czerwca 2010 r. Safe Computing Sp. z o.o. nabył 30 tys. sztuk akcji stanowiących 20% kapitału zakładowego spółki Safe Technologies S.A. za kwotę 5.000 tys. zł. Po transakcji Safe Computing Sp. z o.o. jest właścicielem 150 tys. sztuk akcji Safe Technologies S.A. o wartości nominalnej 10 zł za akcje, stanowiących 100% kapitału zakładowego spółki.

Meritum – Doradztwo i Szkolenie Sp. z o.o.

Forma prawna:	Spółka z ograniczoną odpowiedzialnością
Siedziba:	03-131 Warszawa, ul. Mehoffera 66 lok 12
Sąd Rejestrowy	Sąd Rejonowy dla m.st. Warszawy XIII Wydział Gospodarczy Krajowego Rejestru Sądowego
Nr w Krajowym Rejestrze Sądowym	0000246121
Statystyczny numer identyfikacyjny REGON:	140317375
Numer identyfikacji podatkowej NIP:	526-28-97-287
Strona internetowa	www.meritum.biz.pl

Przedmiot działalności:

Przedmiotem jej działalności jest doradztwo w zakresie systemów zarządzania jakością, bezpieczeństwem informacji, ochroną środowiska, BHP a także zarządzania procesami i projektami.

Udział Comp S.A. w kapitale spółki zależnej i głosach na zgromadzeniu wspólników (ZW):

Comp S.A. jest właścicielem 100 udziałów Spółki Meritum co daje 100% udziału w głosach na ZW oraz 100% udziału w kapitale zakładowym.

Big Vent S.A.

Forma prawna:	Spółka akcyjna
Siedziba:	02-230 Warszawa, ul. Jutrzenki 116
Sąd Rejestrowy	Sąd Rejonowy dla m.st. Warszawy XIII Wydział Gospodarczy Krajowego Rejestru Sądowego
Nr w Krajowym Rejestrze Sądowym	0000082900
Statystyczny numer identyfikacyjny REGON:	001344641
Numer identyfikacji podatkowej NIP:	521-00-87-300
Strona internetowa	www.bigvent.pl

Przedmiot działalności:

Przedmiotem jej działalności są kompleksowe rozwiązania informatyczne oparte o systemy pamięci masowych, systemy backupu i archiwizacji danych.

Udział Comp S.A. w kapitale spółki zależnej i głosach na Walnym Zgromadzeniu Akcjonariuszy (WZA):

Na dzień bilansowy Comp S.A. jest właścicielem 433 822 akcji Spółki Big Vent S.A. co daje 100% udziału w głosach na WZA oraz 100% udziału w kapitale zakładowym.

Computer Service Support - Beskidy Sp. z o.o.

Forma prawna:	Spółka z ograniczoną odpowiedzialnością
Siedziba:	43-300 Bielsko-Biała, ul. Mieszka I 46
Sąd Rejestrowy	VIII Wydział Gospodarczy Krajowego Rejestru Sądowego
Nr w Krajowym Rejestrze Sądowym	0000188110
Statystyczny numer identyfikacyjny REGON:	070807395
Numer identyfikacji podatkowej NIP:	937-18-21-084
Strona internetowa	www.cssbeskidy.pl

Przedmiot działalności:

Przedmiotem jej działalności jest konserwacja i naprawa sprzętu komputerowego i biurowego.

Udział Comp S.A. w kapitale spółki zależnej i głosach na zgromadzeniu wspólników (ZW):

Comp S.A. jest właścicielem 592 udziałów Spółki Computer Service Support Beskidy co daje 45,54% udziału w głosach na ZW oraz 45,54% udziału w kapitale zakładowym. Posiadanie kontroli w Spółce wynika z zapisów w umowie spółki.

Spółka posiada ponadto następujące podmioty stowarzyszone:**Novitus S.A.**

Forma prawna:	Spółka akcyjna
Siedziba:	33-300 Nowy Sącz, ul. Nawojowska 118
Sąd Rejestrowy	Sąd Rejonowy dla Krakowa Śródmieście XII Wydział Gospodarczy Krajowego Rejestru Sądowego
Nr w Krajowym Rejestrze Sądowym	0000042601
Statystyczny numer identyfikacyjny REGON:	490477633
Numer identyfikacji podatkowej NIP:	734-10-01-369
Strona internetowa	www.novitus.pl

Przedmiot działalności:

Przedmiotem działalności spółki Novitus S.A. jest produkcja i sprzedaż nowoczesnych i kompleksowych rozwiązań wspomagających handel, usługi i logistykę, w tym rozwiązań fiskalnych.

Udział Comp S.A. w kapitale spółki stowarzyszonej i głosach na Walnym Zgromadzeniu Akcjonariuszy (WZA):

We wrześniu 2010 r. Comp S.A. nabył 100.000 akcji Spółki Novitus S.A. za łączną kwotę 2.655 tys. zł stanowiącą 1,78% udziału w kapitale własnym.

W dniu 17 grudnia 2010 roku Comp S.A. nabył w drodze transakcji pakietowej posesyjnej 45.000 akcji Novitus S.A. po cenie 30,90 złotych za jedną akcję. Przed przeprowadzeniem transakcji Comp S.A. posiadał 2 643 624 akcje, co stanowiło 47,02 % ogólnej liczby akcji i dawało prawo do 47,02 % głosów z ogólnej liczby głosów na Walnym Zgromadzeniu Novitus S.A.

W wyniku opisanej powyżej transakcji Comp S.A. zwiększył ilość głosów posiadanych w Spółce Novitus S.A. o 0,8 %. Transakcja miała charakter techniczny i spowodowana była nabyciem przez Comp S.A. akcji Novitus S.A. we wrześniu 2010 r. bez wypełnienia dyspozycji artykułu 69 Ustawy z dnia 29 lipca 2005 r. o ofercie publicznej i warunkach wprowadzania instrumentów finansowych do zorganizowanego systemu obrotu oraz o spółkach publicznych. Transakcja była poprzedzona zbyciem w dniu 16 grudnia 2010 r. 45.000 sztuk akcji NOVITUS S.A. po cenie 30,90 złotych za jedną akcję.

Na dzień 31 grudnia 2010 r. Comp S.A. był w posiadaniu 2.688.624 akcji Spółki Novitus S.A. co stanowi 47,82 % udziału w kapitale własnym i daje analogiczny udział w głosach na WZA Novitus S.A.

Novitus S.A. posiada 413 812 akcji Comp S.A. co daje 8,72% udziału w kapitale zakładowym. Wartość tych akcji w sprawozdaniu skonsolidowanym Grupy Kapitałowej Novitus S.A. prezentowana jest w pozycji „aktywa finansowe dostępne do sprzedaży”. Wycena tego pakietu akcji odbywa się w Grupie Kapitałowej Novitus S.A. poprzez kapitał z aktualizacji wyceny. W sprawozdaniu Grupy Kapitałowej Comp S.A. część wyceny przypadająca na udziałowców Comp S.A. prezentowana jest w Zyskach Zatrzymanych.

TechLab2000 Sp. z o.o.

Forma prawna:	Spółka z ograniczoną odpowiedzialnością
Siedziba:	00-656 Warszawa, ul. Śniadeckich 10/1
Sąd Rejestrowy	Sąd Rejonowy w dla m. st. Warszawy, XII Wydział Gospodarczy
Nr w Krajowym Rejestrze Sądowym	0000183419
Statystyczny numer identyfikacyjny REGON:	010315701
Numer identyfikacji podatkowej NIP:	521-05-26-047
Strona internetowa	www.tl2000.com.pl

Przedmiot działalności:

Przedmiotem działania spółki TechLab2000 Sp. z o.o. jest projektowanie systemów i układów elektronicznych, pomiarowych, teletransmisyjnych i kryptograficznych oraz specjalistycznego oprogramowania.

Udział Comp S.A. w kapitale spółki stowarzyszonej i głosach na Zgromadzeniu Wspólników (ZW):

Comp S.A. posiada w spółce stowarzyszonej TechLab 2000 Sp. z o.o. 450 udziałów o łącznej wartości 45 000 zł., co daje 30% udziału w kapitale zakładowym oraz udziału w głosach na ZW.

Wartość udziałów TechLab 2000 Sp. z o.o. została w całości objęta odpisem aktualizującym.

Cryptotech Sp. z o.o.

Forma prawna:	Spółka z ograniczoną odpowiedzialnością
Siedziba:	ul. Wadowicka 6E, 30-415 Kraków
Sąd Rejestrowy:	Sąd Rejonowy dla Krakowa - Śródmieścia w Krakowie, XI Wydział Gospodarczy KRS
Nr w Krajowym Rejestrze Sądowym	0000102120
Statystyczny numer identyfikacyjny REGON:	356357350
Numer identyfikacji podatkowej NIP:	677-21-82-381
Strona internetowa	www.cryptotech.com.pl

Przedmiot działalności:

Przedmiotem działalności Cryptotech Sp. z o.o. jest doradztwo, projektowanie, produkcja, sprzedaż oraz wdrażanie systemów i komponentów do ochrony informacji na bazie technologii PKI oraz kart elektronicznych

Udział Comp S.A. w kapitale spółki stowarzyszonej i głosach na zgromadzeniu wspólników (ZW):

W dniu 8 kwietnia 2010 roku Spółka otrzymała odpis z KRS Cryptotech Sp. z o.o., w którym uwidocznił Spółkę jako udziałowca Cryptotech Sp. z o.o. Wycenę spółki metodą praw własności Grupa Comp rozpoczęła od 1 kwietnia 2010 r.

Comp S.A. jest właścicielem 4.080 udziałów Cryptotech Sp. z o.o. o łącznej wartości 4.080 tys. zł co daje 51% udziału w głosach na ZW oraz 51% udziału w kapitale zakładowym. Brak kontroli wynika z umowy spółki.

Wyniki Spółek/Grup Kapitałowych z Grupy Kapitałowej Comp S.A.

	rok 2010 okres bieżący od 01.01.2010 do 31.12.2010		
	Sprzedaż	Zysk (strata) operacyjny	Zysk (strata) netto
Comp S.A.	202 610	10 558	20 791
Spółki zależne:			
Pacomp Sp. z o.o.	3 653	(393)	(381)
Grupa Enigma Systemy Ochrony Informacji	21 849	4 615	3 688
Grupa Safe Computing	33 922	9 807	7 312
Meritum – Doradztwo i Szkolenia Sp. z o.o.	1 074	164	130
Big Vent S.A.	11 520	453	407
Computer Service Support Beskidy Sp. z o.o.	3 837	9	11
Spółki stowarzyszone:			
Grupa Novitus	42 131	5 518	4 370
Cryptotech Sp. z o.o.	2 565	(216)	(259)

Na moment sporządzenia niniejszego sprawozdania spółka stowarzyszona TechLab 2000 nie dostarczyła sprawozdania finansowego.

Wyniki Spółek/Grup Kapitałowych zgodne z MSSF z Grupy Kapitałowej włączone do sprawozdania skonsolidowanego

	rok 2010 okres bieżący od 01.01.2010 do 31.12.2010		
	Sprzedaż	Zysk (strata) operacyjny	Zysk (strata) netto
Comp S.A.	202 610	10 558	20 791
Spółki zależne konsolidowane metodą pełną:			
Pacomp Sp. z o.o.	3 653	(393)	(381)
Grupa Enigma Systemy Ochrony Informacji	21 849	4 615	3 688
Grupa Safe Computing	33 922	9 807	7 312
Meritum – Doradztwo i Szkolenia Sp. z o.o.	1 074	164	130
Big Vent S.A.	11 520	453	407
Computer Service Support Beskidy Sp. z o.o.	3 837	9	11
Spółki stowarzyszone – wyceniane metodą praw własności:			
TechLab 2000 Sp. z o.o.	-	-	-
Grupa Novitus	-	-	4 643
Cryptotech Sp. z o.o.	-	-	(72)

W związku z tym, że straty podmiotu stowarzyszonego przekraczające wartość udziału jednostki dominującej w tym podmiocie nie były rozpoznawane do końca roku 2010, wartość udziałów w Spółce TechLab 2000 Sp. z o.o. na koniec 2010 r. była wykazywana w wysokości 0 zł, a wyniki tej Spółki nie zostały wprowadzone do sprawozdania skonsolidowanego.

Do dnia sporządzenia niniejszego sprawozdania Spółka nie otrzymała z TechLab 2000 Sp. z o.o. informacji niezbędnych do wypełnienia MSR 27. Wartość udziałów w Spółce TechLab 2000 Sp. z o.o. na dzień bilansowy wykazywana jest w wysokości 0 zł

Nie występują ograniczenia możliwości przekazywania funduszy jednostce dominującej przez jednostki zależne w formie dywidend, spłaty pożyczek, zaliczek poza ograniczeniami wynikającymi z przepisów prawa.

UDZIAŁY LUB AKCJE W JEDNOSTKACH PODPORZĄDKOWANYCH												
											stan na dzień 31 grudnia 2010 r.	
Lp.	a	b	c	d	e	f	G	h	i	j	k	l
	<i>nazwa (firma) jednostki ze wskazaniem formy prawnej</i>	<i>siedziba</i>	<i>przedmiot przedsiębiorstwa</i>	<i>charakter powiązania (jednostka zależna, współzależna, stowarzyszona)</i>	<i>zastosowana metoda konsolidacji</i>	<i>data objęcia kontroli / współkontroli / uzyskania znaczącego wpływu</i>	<i>wartość udziałów / akcji według ceny nabycia</i>	<i>korekty aktualizujące wartość</i>	<i>Jednostkowa wartość bilansowa udziałów (akcji)*</i>	<i>procent posiadanego kapitału zakładowego</i>	<i>udział w ogólnej liczbie głosów na walnym zgromadzeniu</i>	<i>wskazanie innej niż określona w lit. j) lub k) podstawy kontroli</i>
1	Pacomp Sp. z o.o.	ul. Puławska 34 05-500 Piaseczno	Produkcja komputerów i innych urządzeń do przetwarzania informacji	jednostka zależna	pełna	29.07.1999	2 834	-	2 834	100,00	100,00	brak
2	Enigma Systemy Ochrony Informacji Sp. z o.o.	ul. Jutrzenki 116 02-230 Warszawa	Działalność w zakresie oprogramowania	jednostka zależna	pełna	15.06.2005	6 623	-	6 623	100,00	100,00	brak
3	Novitus S.A.	ul. Nawojowska 118 33-300 Nowy Sącz	Produkcja i sprzedaż nowoczesnych i kompleksowych rozwiązań wspomagających handel, usługi i logistykę, w tym rozwiązań fiskalnych.	jednostka stowarzyszona	praw własności	07.03.2006	47 996	(1 929) należna dywidenda za okres sprzed objęcia kontroli (z podziału zysku za rok 2005) korygująca cenę nabycia	46 067	47,82	47,82	brak
4	TechLab 2000 Sp. z o.o.	ul. Śniadeckich 10 lok. 1, 00-656 Warszawa	Projektowanie układów elektronicznych, pomiarowych i teletransmisyjnych	jednostka stowarzyszona	praw własności	19.01.1998	45	(45)	0	30,00	30,00	brak
5	Safe Computing Sp. z o.o.	ul. Arabska 7 03-977 Warszawa	Dostarczanie szerokiej gamy technologii ochrony informacji.	jednostka zależna	pełna	27.06.2007	53 983	-	53 983	100,00	100,00	brak
6	Meritum – Doradztwo i Szkolenia Sp. z o.o.	ul. Mehoffera 66 lok 12 03-131 Warszawa	Działalność doradczo-szkoleniowa w obszarze systemów zarządzania	jednostka zależna	pełna	10.10.2007	306	-	306	100,00	100,00	brak
7	Big Vent S.A.	ul. Jutrzenki 116 02-230 Warszawa	Działalność w zakresie kompleksowych rozwiązań informatycznych opartych o systemy pamięci masowych, backupu i archiwizacji danych.	jednostka zależna	pełna	11.12.2007	9 294	-	9 294	100,00	100,00	brak
8	Computer Service Support Beskidy Sp. z o.o.	ul. Mieszka I 46 43-300 Bielsko-Biała	Konserwacja i naprawa sprzętu komputerowego i biurowego	jednostka zależna	pełna	11.12.2007	970	-	970	45,54	45,54	umowa spółki pkt 14 par 28 - wpływ poprzez RN
9	Cryptotech Sp. z o.o.	30-415 Kraków, ul. Wadowicka 6E	Doradztwo, projektowanie, produkcja, sprzedaż oraz wdrażanie systemów i komponentów do ochrony informacji na bazie technologii PKI oraz kart elektronicznych	jednostka stowarzyszona	praw własności	01.04.2010	4 100	-	4 100	51,00	51,00	brak kontroli wyniku z umowy spółki
Razem:							126 151	(1 974)	124 177			

UDZIAŁY LUB AKCJE W JEDNOSTKACH PODPORZĄDKOWANYCH - CD

Lp.	a nazwa Spółki/Grupy Kapitałowej	m kapitał własny jednostki, w tym:							n zobowiązania i rezerwy na zobowiązania jednostki, w tym:			o należności jednostki, w tym:			p aktywa jednostki, razem	r przychody ze sprzedaży za okres 01-01-2008 do 31-12- 2008	s nieopłacona przez emidenta wartość udziałów / akcji w jednostce	t otrzymane lub należne dywidendy od jednostki za ostatni rok obrotowy
		kapitał zakładowy	należne wplaty na kapitał zakładowy (wartość ujemna)	kapitał zapasowy	pozostały kapitał własny, w tym:			- zobowiąza- nia długo- terminowe	- zobowiąza- nia krótko- terminowe	- należności długo- terminowe	- należności krótko- terminowe							
					zysk (strata) z lat ubiegłych	zysk (strata) netto za okres 01-01- 2010 do 31- 12-2010	zysk (strata) netto za okres 01-01- 2010 do 31- 12-2010											
1	Pacomp Sp. z o.o.	3 206	100	-	3 340	(234)	78	(381)	732	172	560	1 555	-	1 555	3 938	3 653	-	-
2	Grupa Enigma Systemy Ochrony Informacji	6 633	110	-	2 815	3 708	18	3 688	17 936	1 183	16 753	7 718	16	7 702	24 569	21 849	-	9 857
3	Grupa Novitus.	102 779	5 623	-	22 930	74 226	50 504	11 276	77 386	31 589	45 797	42 371	-	42 371	180 165	109 782	-	-
4	Grupa Safe Computing	39 875	4 949	-	30 562	4 364	(3 104)	7 312	25 236	691	24 545	30 355	79	30 276	65 111	33 922	-	-
5	Meritum - Doradztwo i Szkolenia Sp. z o.o.	354	50	-	95	209	79	130	60	-	60	210	-	210	414	1 074	-	-
6	Big Vent S.A.	3 727	2 603	-	559	565	126	407	4 515	99	4 416	4 898	-	4 898	8 242	11 520	-	-
7	CSS Beskidy Sp. z o.o.	2 415	130	-	2 269	16	5	11	435	1	434	654	-	654	2 850	3 837	-	-
8	Cryptotech Sp. z o.o.	7 077	8 000	-	-	(923)	(618)	(305)	943	77	866	1 106	258	848	8 020	5 046	-	-

Na moment sporządzenia niniejszego sprawozdania spółka stowarzyszona TechLab 2000 nie dostarczyła sprawozdania finansowego.

W sprawozdaniu skonsolidowanym, w pozycji „Inwestycje w udziały i akcje – w jednostkach stowarzyszonych” wartość bilansową zaprezentowano zgodnie z wyceną metodą praw własności, Grupa Kapitałowa Novitus w wysokości 72.441 tys. zł, TechLab 2000 Sp. z o.o. w wysokości 0 zł oraz Cryptotech Sp. z o.o. w wysokości 4.025 tys. zł.

Opis przyjętych zasad (polityki) rachunkowości oraz sposobu sporządzania skonsolidowanego sprawozdania finansowego.

PODSTAWA SPORZĄDZENIA SKONSOLIDOWANEGO SPRAWOZDANIA FINANSOWEGO

Spółka zgodnie z Uchwałą Walnego Zgromadzenia Akcjonariuszy z dnia 17.02.2005 podjętej w oparciu o art.45 i 55 Ustawy o Rachunkowości zdecydowała o zastosowaniu od 01.01.2005 Międzynarodowych Standardów Rachunkowości/Międzynarodowych Standardów Sprawozdawczości Finansowej do sporządzania sprawozdania jednostkowego i skonsolidowanego.

ZAKRES I METODA KONSOLIDACJI

Poniższe podmioty Grupy:

- Pacomp Sp. z o.o.
- Enigma Systemy Ochrony Informacji Sp. z o.o.
- Safe Computing Sp. z o.o.
- Meritum – Doradztwo i Szkolenia Sp. z o.o.
- Big Vent S.A.

prowadzą swoje księgi rachunkowe zgodnie z zasadami rachunkowości stosowanymi przez jednostkę dominującą i na mocy przyjętych w dniu 24 grudnia 2008 r. uchwał Zgromadzeń Wspólników /Akcjonariuszy od stycznia 2009 roku przeszły na stosowanie MSR/MSSF.

Spółka Safe Computing Sp. z o.o sporządza skonsolidowane sprawozdanie finansowe według standardów międzynarodowych.

Spółki Computer Service Support Beskidy Sp. z o.o., TechLab 2000 Sp. z o.o., Cryptotech Sp. z o.o., Safe Technologies S.A oraz M2 Net S.A. prowadzą księgi rachunkowe zgodnie z wymogami Polskich Standardów Rachunkowości („PSR”) zdefiniowane przez Ustawę o rachunkowości (Ustawa). Sprawozdania finansowe tych podmiotów sporządzane dla celów konsolidacji jednostki dominującej zawiera szereg korekt nie zawartych w księgach rachunkowych, wprowadzonych w celu doprowadzenia sprawozdań finansowych do zgodności ze standardami i interpretacjami wydanymi przez Komitet Międzynarodowych Standardów Rachunkowości oraz Komitet do Spraw Interpretacji Międzynarodowych Standardów Sprawozdawczości Finansowej.

Novitus S.A. jest spółką notowaną na GPW w Warszawie S.A., sporządzającą sprawozdania skonsolidowane i prowadzi księgi według Międzynarodowych Standardów Sprawozdawczości Finansowej.

Dla celów konsolidacji Spółki sporządzają rachunek zysków i strat w układzie kalkulacyjnym.

W swoich sprawozdaniach finansowych Spółki wykazują zdarzenia gospodarcze zgodnie z ich treścią ekonomiczną. Skonsolidowany rachunek zysków i strat prezentowany jest w układzie kalkulacyjnym. Okres sprawozdawczy wszystkich spółek Grupy pokrywa się z okresem sprawozdawczym jednostki dominującej.

Przy sporządzaniu skonsolidowanego sprawozdania Grupy Kapitałowej za rok 2010 r. zastosowano metodę pełną konsolidacji w przypadku następujących podmiotów zależnych:

- Pacomp Sp. z o.o.
- Enigma Systemy Ochrony Informacji Sp. z o.o. (spółka sporządza sprawozdanie skonsolidowane),
- M2 Net S.A. (spółka zależna od spółki Enigma Systemy Ochrony Informacji Sp. z o.o.)
- Safe Computing Sp. z o.o. (spółka sporządza sprawozdanie skonsolidowane),
- Safe Technologies S.A. (spółka zależna od spółki Safe Computing Sp. z o.o.)

- Meritum – Doradztwo i Szkolenia Sp. z o.o.
- Big Vent S.A.
- Computer Service Support Beskidy Sp. z o.o.

oraz wycenę metodą praw własności w przypadku spółek: Novitus S.A, TechLab 2000 Sp. z o.o. oraz Cryptotech Sp. z o.o.

Przy sporządzaniu skonsolidowanego sprawozdania Grupy Kapitałowej za rok 2009 r. zastosowano metodę pełną konsolidacji w przypadku następujących podmiotów zależnych:

- Pacomp Sp. z o.o.
- Enigma – Systemy Ochrony Informacji Sp. z o.o.
- Safe Computing Sp. z o.o. (spółka sporządza sprawozdanie skonsolidowane),
- Safe Technologies S.A. (spółka zależna od spółki Safe Computing Sp. z o.o.)
- Meritum – Doradztwo i Szkolenia Sp. z o.o.
- Big Vent S.A.
- Computer Service Support Beskidy Sp. z o.o.

oraz wycenę metodą praw własności w przypadku spółek: Novitus S.A oraz TechLab 2000 Sp. z o.o.

W okresie pomiędzy końcem roku 2009 r. a końcem 2010 r. skład Grupy Comp nastąpiła zmian w składzie Grupy Comp.

W dniu 21 grudnia 2010 r. Spółka Enigma Systemy Ochrony Informacji Sp. z o.o. nabyła 720 tys. sztuk akcji spółki M2 Net S.A. stanowiących 100% kapitału zakładowego spółki.

W dniu 8 kwietnia 2010 roku Spółka otrzymała odpis z KRS Cryptotech Sp. z o.o., w którym uwidoczniiono Spółkę Comp S.A. jako udziałowca Cryptotech Sp. z o.o. Wycenę spółki metodą praw własności Grupa Comp rozpoczęła od 1 kwietnia 2010 r. i od tej daty skutki tej wyceny ujmowane są w sprawozdaniu skonsolidowanym.

Wynik finansowy Grupy Kapitałowej za rok obrotowy 2010 obejmuje wszystkie osiągnięte i przypadające na jej rzecz przychody oraz związane z tymi przychodami koszty zgodnie z zasadami memoriału, współmierności przychodów i kosztów oraz ostrożnej wyceny.

Zapisy księgowe są prowadzone w sposób ciągły. Odpowiednie pozycje w bilansie zamknięcia aktywów i pasywów są ujęte w tej samej wysokości w bilansie otwarcia następnego roku obrotowego. W księgach rachunkowych i wyniku finansowym Grupy ujęto wszystkie przypadające na okres obrachunkowy przychody oraz wszystkie koszty związane z ich uzyskaniem, niezależnie od terminu ich zapłaty.

Skonsolidowane sprawozdanie finansowe sporządzone zostało przy założeniu kontynuacji działalności przez spółki grupy w dającej się przewidzieć przyszłości.

Wszystkie kwoty przedstawione w sprawozdaniach finansowych i innych danych finansowych w niniejszym raporcie są wykazane w tysiącach złotych, o ile nie zaznaczono inaczej.

Do podmiotów zależnych zalicza się takie podmioty, w których jednostka dominująca posiada więcej niż połowę głosów na walnym zgromadzeniu akcjonariuszy lub zgromadzeniu wspólników lub w inny sposób posiada kontrolę rozumianą jako zdolność do kierowania polityką finansową i operacyjną tychże podmiotów. Podmioty zależne podlegają konsolidacji od dnia przejęcia nad nimi kontroli przez jednostkę dominującą do dnia ustania tejże kontroli. W przypadku utraty kontroli nad podmiotem zależnym, skonsolidowane sprawozdanie uwzględnia wyniki za ten okres roku obrotowego, w którym jednostka dominująca posiadała kontrolę.

Udziały niekontrolujące prezentowane są w kapitale własnym jako oddzielna pozycja.

Podmiotem stowarzyszonym jest jednostka, na którą jednostka dominująca wywiera znaczący wpływ, lecz nie sprawuje kontroli, uczestnicząc w ustalaniu zarówno polityki finansowej jak i operacyjnej podmiotu stowarzyszonego. Na podstawie sprawozdań finansowych podmiotów stowarzyszonych, jednostka dominująca w sprawozdaniu skonsolidowanym wycenia wartość posiadanych udziałów metodą praw własności.

Konsolidacja metodą pełną jednostek zależnych została dokonana z zachowaniem następujących zasad:

- wszystkie odpowiednie pozycje aktywów i pasywów jednostek zależnych i jednostki dominującej zostały zsumowane w pełnej wysokości bez względu na to, w jakiej części jednostka dominująca jest właścicielem jednostki zależnej;
- wszystkie odpowiednie pozycje przychodów i kosztów jednostek zależnych i jednostki dominującej zostały zsumowane w pełnej wysokości bez względu na to, w jakiej części jednostka dominująca jest właścicielem jednostki zależnej;
- po dokonaniu sumowania dokonano korekt i wyłączeń konsolidacyjnych;
- uzyskany w wyniku sumowania zysk/stratę netto powiększono o stratę lub pomniejszono o zysk udziałowców niekontrolujących.

Ze skonsolidowanego sprawozdania finansowego wyłączono wszystkie istotne:

- kapitały własne jednostek zależnych powstałe przed objęciem kontroli;
- wartość udziałów posiadanych przez jednostkę dominującą;
- wzajemne należności i zobowiązania oraz inne rozrachunki o podobnym charakterze;
- przychody i koszty dotyczące operacji gospodarczych dokonywanych między jednostkami objętymi konsolidacją;
- nie zrealizowane z punktu widzenia grupy kapitałowej zyski lub straty powstałe na operacjach dokonywanych między jednostkami objętymi konsolidacją, a zawarte w wartości podlegających konsolidacji aktywów i pasywów;
- dywidendy naliczone lub wypłacone przez jednostki zależne jednostce dominującej i innym jednostkom objętym konsolidacją.

INWESTYCJE W PODMIOTY STOWARZYSZONE I ZALEŻNE

Przejęcia jednostek i wyodrębnionych części działalności rozlicza się metodą nabycia. Każdorazowo płatność przekazana w wyniku połączenia jednostek wyceniana jest w zagregowanej wartości godziwej (na dzień dokonania zapłaty) przekazanych aktywów, poniesionych lub przejętych zobowiązań oraz instrumentów kapitałowych wyemitowanych przez Grupę w zamian za przejęcie kontroli nad jednostką przejmowaną. Koszty bezpośrednio związane z połączeniem jednostek gospodarczych ujmowane są w wyniku finansowym w momencie ich poniesienia.

W określonych przypadkach, przekazana płatność zawiera także aktywa lub zobowiązania wynikające z płatności warunkowej, mierzonej na dzień nabycia w wartości godziwej. Zmiany wartości godziwej płatności warunkowej w kolejnych okresach ujmowane są jako zmiany kosztu połączenia jedynie jeżeli mogą być zaklasyfikowane jako zmiany w okresie pomiaru. Wszystkie inne zmiany rozliczane są zgodnie z odpowiednimi regulacjami MSSF. Zmiany w wartości godziwej płatności warunkowej zakwalifikowanej jako element kapitałowy nie są ujmowane.

Dające się zidentyfikować aktywa, zobowiązania i zobowiązania warunkowe jednostki przejmowanej spełniające warunki ujęcia zgodnie z MSSF 3 „Połączenia jednostek gospodarczych” ujmuje się w wartości godziwej na dzień przejęcia, z uwzględnieniem wyjątków zawartych w MSSF 3.

W razie nabycia kontroli w następstwie kilku następujących po sobie transakcji, udziały będące w posiadaniu Grupy na dzień objęcia kontroli są wyceniane w wartości godziwej z odniesieniem skutków w rachunek zysków i strat. Kwoty narosłe z tytułu udziałów w tej jednostce odniesione uprzednio do innych składników całkowitych dochodów są przenoszone do rachunku zysków i strat.

Wartość firmy wynikającą z przejęcia ujmuje się w aktywach i początkowo wykazuje po kosztach, jako wartość kosztów przejęcia przekraczającą udział Grupy w wartości godziwej netto dających się zidentyfikować ujętych aktywów, zobowiązań i zobowiązań warunkowych. Jeśli po przeszacowaniu udział Grupy w wartości godziwej netto dających się zidentyfikować aktywów, zobowiązań i zobowiązań warunkowych jednostki przejmowanej przekracza koszt połączenia jednostek gospodarczych, nadwyżkę ujmuje się niezwłocznie w wyniku finansowym.

Inwestycje w jednostki zależne

Przez jednostki zależne rozumie się jednostki kontrolowane przez jednostkę dominującą (co obejmuje także jednostki specjalnego przeznaczenia). Uznaje się, że kontrola występuje wówczas, gdy jednostka dominująca ma możliwość wpływania na politykę finansową i operacyjną podległej jednostki w celu osiągnięcia korzyści z jej działalności.

Wyniki finansowe jednostek zależnych nabytych lub sprzedanych w ciągu roku ujmuje się w skonsolidowanym sprawozdaniu finansowym od/do momentu ich efektywnego nabycia lub zbycia.

W stosownych przypadkach w sprawozdaniach finansowych jednostek zależnych dokonuje się korekt mających na celu ujednoczenie zasad rachunkowości stosowanych przez daną jednostkę z zasadami stosowanymi przez pozostałe jednostki Grupy.

Wszelkie transakcje, salda, przychody i koszty zachodzące między podmiotami powiązаныmi objętymi konsolidacją podlegają pełnej eliminacji konsolidacyjnej.

Udziały niesprawujące kontroli prezentowane są odrębnie od kapitału własnego Grupy. Udziały niesprawujące kontroli mogą być początkowo wyceniane albo w wartości godziwej albo w proporcji do udziału w wartości godziwej nabywanych aktywów netto. Wybór jednej z w/w metod jest dostępny dla każdego połączenia jednostek gospodarczych. W okresach kolejnych wartość udziałów niesprawujących kontroli obejmuje wartość rozpoznana początkowo skorygowaną o zmiany wartości kapitału jednostki w proporcji do posiadanych udziałów. Całkowity dochód jest alokowany do udziałów niesprawujących kontroli nawet wtedy gdy powoduje postanie ujemnej wartości tych udziałów.

W zmiany w udziale w jednostce zależnej nie powodujące utraty kontroli ujmowane są jako transakcje kapitałowe. Wartości księgowe udziału Grupy jak i udziałów niesprawujących kontroli są odpowiednio modyfikowane w celu odzwierciedlenia zmian w strukturze udziału. Różnica pomiędzy wartością o jaką modyfikowane jest wartość udziałów mniejszości oraz wartością godziwą płatności otrzymanej lub przekazanej ujmowana jest bezpośrednio w kapitale własnym Grupy.

W sytuacji utraty kontroli nad jednostką zależną, zysk lub strata na zbyciu jest ustalana jako różnica pomiędzy: (i) łączną wartością godziwą otrzymanej zapłaty i wartości godziwej udziałów jednostki pozostających w Grupie oraz (ii) wartością księgową aktywów (łącznie z wartością firmy), zobowiązań i udziałów niesprawujących kontroli. Kwoty ujęte w stosunku do zbywanej jednostki, w innych składnikach całkowitego dochodu podlegają reklasyfikacji do rachunku zysków i strat. Wartość godziwa udziałów w jednostce pozostających w Grupie po zbyciu, uznawana jest za początkowy koszt udziałów w jednostkach stowarzyszonych lub wspólnych przedsięwzięciach.

Inwestycje w jednostki stowarzyszone

Jednostką stowarzyszoną jest jednostką, na którą spółka dominująca wywiera znaczący wpływ, nie będąca jednostką zależną ani udziałem we wspólnym przedsięwzięciu spółki dominującej. Znaczący wpływ oznacza zdolność uczestniczenia w ustalaniu polityki finansowej i operacyjnej jednostki stowarzyszonej, bez samodzielnego czy wspólnego sprawowania nad nią kontroli.

Wyniki finansowe, aktywa i zobowiązania jednostek stowarzyszonych ujmuje się w sprawozdaniu finansowym metodą praw własności, za wyjątkiem sytuacji kiedy inwestycja zakwalifikowana jest jako przeznaczona do sprzedaży, kiedy to ujmowana jest zgodnie z MSSF5 „Aktywa trwale przeznaczone do sprzedaży i działalność zaniechana”. Zgodnie z metodą praw własności inwestycje w jednostkę stowarzyszoną wykazuje się w skonsolidowanym sprawozdaniu z sytuacji finansowej po koszcie historycznym, ze stosowną korektą o zaistniałe po dacie przejęcia zmiany udziału Grupy w aktywach netto jednostki stowarzyszonej minus wszelkie utraty wartości poszczególnych inwestycji. Straty jednostek stowarzyszonych przekraczające wartość udziału Grupy w tych jednostkach (w tym wszelkie udziały długoterminowe, które w zasadzie stanowią część inwestycji netto Grupy w jednostkę stowarzyszoną) ujmuje się wyłącznie jeśli Grupa zaciągnęła wiążące zobowiązania prawne lub zwyczajowe lub dokonała płatności w imieniu jednostki stowarzyszonej.

Nadwyżkę ceny nabycia nad wartością godziwą dających się zidentyfikować aktywów netto jednostki stowarzyszonej na dzień nabycia ujmuje się jako wartość firmy. Wartość firmy włączona jest do wartości bilansowej inwestycji, a utratę jej wartości wycenia się w ramach całej wartości inwestycji. Jakąkolwiek nadwyżkę udziały Grupy w wartości godziwej netto dających się zidentyfikować aktywów, zobowiązań i zobowiązań warunkowych nad kosztem przejścia po dokonaniu przeszacowania ujmuje się niezwłocznie w rachunku zysków i strat.

Zyski i straty wynikające z transakcji pomiędzy Grupą a jednostką stowarzyszoną podlegają wyłączeniu konsolidacyjnym do wartości udziału Grupy w odpowiedniej jednostce stowarzyszonej.

PRZYCHODY

Przychody ze sprzedaży obejmują niewątpliwie należne lub uzyskane kwoty netto ze sprzedaży. Ujmowane są w wartości godziwej zapłat otrzymanych lub należnych i reprezentują należności za produkty, towary i usługi dostarczone w ramach normalnej działalności gospodarczej, po pomniejszeniu o rabaty, VAT i inne obciążenia związane ze sprzedażą.

Sprzedaż towarów ujmowana jest w momencie dostarczenia towarów do odbiorcy i przekazania prawa własności (przeniesienia ryzyka i korzyści).

Przychody z tytułu odsetek ujmowane są narastająco, w odniesieniu do głównej kwoty należnej, zgodnie z metodą efektywnej stopy procentowej.

Przychody z tytułu dywidend są ujmowane w momencie, kiedy zostaje ustanowione prawo akcjonariuszy do otrzymania płatności.

Dywidendy przyznane zaliczkowo ujmowane są w momencie zrealizowania wypłaty.

Przychody z wykonania nie zakończonej usługi, ustala się na dzień bilansowy proporcjonalnie do stopnia zaawansowania usługi, jeżeli stopień ten można ustalić w sposób wiarygodny. Grupa ustala stopień zaawansowania prac na podstawie:

- stosunku poniesionych kosztów do planowanej całkowitej wartości kosztów, niezbędnej do wykonania kontraktu,
- liczby przepracowanych godzin bezpośrednich wykonania usługi,

W przypadku, gdy stopień zaawansowania nie zakończonej usługi nie może być na dzień bilansowy ustalony w sposób wiarygodny, przychód ustala się w wysokości poniesionych w danym okresie kosztów, nie wyższych jednak od kosztów, których pokrycie przychodami w przyszłości przez zamawiającego jest prawdopodobne. W przypadku, kiedy istnieje prawdopodobieństwo, że koszty kontraktu przekroczą przychody, spodziewana strata na kontrakcie jest natychmiast rozpoznawana i ujmowana jako koszt okresu.

Kontrakty długoterminowe (w tym informatyczne)

W przypadku, gdy wynik kontraktu długoterminowego może być wiarygodnie oszacowany, przychody i koszty są rozpoznawane w odniesieniu do stopnia zaawansowania realizacji kontraktu na dzień bilansowy. Stopień zaawansowania mierzony jest zwykle jako proporcja kosztów poniesionych do całości szacowanych kosztów kontraktu, za wyjątkiem sytuacji, gdy taki sposób nie odzwierciedlałby faktycznego stopnia zaawansowania. Wszelkie zmiany w zakresie prac, roszczenia oraz premie są rozpoznawane w stopniu w jakim zostały one uzgodnione z klientem.

W przypadku, kiedy wartość kontraktu nie może być wiarygodnie oszacowana, przychody z tytułu tego kontraktu są rozpoznawane w stopniu w jakim jest prawdopodobne, że koszty poniesione z tytułu kontraktu zostaną nimi pokryte. Koszty związane z kontraktem rozpoznawane są jako koszty okresu w jakim zostały poniesione. W przypadku, kiedy istnieje prawdopodobieństwo, że koszty kontraktu przekroczą przychody, spodziewana strata na kontrakcie jest natychmiast rozpoznawana i ujmowana jako koszt okresu .

Nadwyżka przychodów zarachowanych nad zafakturowanymi z tytułu realizacji kontraktów długoterminowych prezentowana jest w odrębnej pozycji bilansu

KOSZTY

Spółki Grupy prowadzą ewidencję kosztów w układzie rodzajowym oraz w układzie kalkulacyjnym. Koszt sprzedanych produktów, towarów i materiałów obejmuje koszty bezpośrednio z nimi związane oraz uzasadnioną część kosztów pośrednich.

Część stałych pośrednich kosztów produkcji, która nie odpowiada poziomowi tych kosztów przy normalnym wykorzystaniu zdolności produkcyjnych stanowi koszt okresu, w którym została poniesiona.

Do tych kont prowadzona jest szczegółowa analityka pozwalająca wyodrębnić koszty prowadzenia poszczególnych projektów. Koszty niezwiązane bezpośrednio z konkretnymi zleceniami, odnoszone są na wynik finansowy w momencie ich poniesienia i prezentowane w pozycji „koszty ogólnego zarządu”.

Na wynik finansowy Grupy wpływają ponadto:

- Pozostałe przychody i koszty operacyjne pośrednio związane z działalnością spółek Grupy w zakresie m.in. zysków i strat ze zbycia niefinansowych aktywów trwałych, aktualizacji wyceny aktywów niefinansowych, utworzenia i rozwiązania rezerw na przyszłe ryzyko, kar, grzywien i odszkodowań, otrzymania lub przekazania darowizn,
- Przychody finansowe z tytułu dywidend (udziałów w zyskach), odsetek, zysków ze zbycia inwestycji, aktualizacji wartości inwestycji, nadwyżki dodatnich różnic kursowych nad ujemnymi,
- Koszty finansowe z tytułu odsetek, strat ze zbycia inwestycji, aktualizacji wartości inwestycji, nadwyżki ujemnych różnic kursowych nad dodatnimi,
- Straty i zyski nadzwyczajne powstałe na skutek trudnych do przewidzenia zdarzeń niezwiązanych z ogólnym ryzykiem prowadzenia spółki poza jej działalnością operacyjną.

Koszty finansowania zewnętrznego bezpośrednio związanego z nabyciem lub wytworzeniem składników majątku wymagających dłuższego okresu czasu, aby mogły być zdane do użytkowania, są doliczane do kosztów wytworzenia takich środków trwałych, aż do momentu oddania tych środków trwałych do użytkowania. Przychody z inwestycji uzyskane w wyniku krótkoterminowego inwestowania pozyskanych środków a związane z powstawaniem środków trwałych pomniejszają wartość skapitalizowanych kosztów finansowania zewnętrznego.

Wszelkie pozostałe koszty finansowania zewnętrznego są odnoszone bezpośrednio w rachunek zysków i strat w okresie, w którym zostały poniesione.

KOSZTY PRZYSZŁYCH ŚWIADCZEŃ EMERYTALNYCH

Płatności do programów emerytalnych określonych składek obciążają rachunek zysków i strat w momencie kiedy stają się wymagalne. Płatności do programów państwowych traktowane są w taki sam sposób jak programy określonych składek.

Spółki Grupy, w których ta pozycja w Sprawozdaniu z Sytuacji Finansowej jest nieistotna odstąpiły od naliczania rezerw na te świadczenia.

Na dzień bilansowy 31 grudnia 2010 r. w jednostce dominującej została wykonana wycena aktuarialna rezerw na koszty przyszłych świadczeń emerytalnych.

PODATKI

Podatek dochodowy

Na obowiązkowe obciążenia wyniku składają się: podatek bieżący (CIT) oraz podatek odroczoney.

Bieżące obciążenie podatkowe jest obliczane na podstawie wyniku podatkowego (podstawy opodatkowania) danego roku obrotowego. Zysk (strata) podatkowa różni się od księgowego zysku (straty) netto w związku z wyłączeniem przychodów podlegających opodatkowaniu i kosztów stanowiących koszty uzyskania przychodów

w latach następnych oraz pozycji kosztów i przychodów, które nigdy nie będą podlegały opodatkowaniu. Obciążenia podatkowe są wyliczane w oparciu o stawki podatkowe obowiązujące w danym roku obrotowym.

Podatek odroczony jest wyliczany metodą bilansową jako podatek podlegający zapłaceniu lub zwrotowi w przyszłości na różnicach pomiędzy wartościami bilansowymi aktywów i pasywów a odpowiadającymi im wartościami podatkowymi wykorzystywanymi do wyliczenia podstawy opodatkowania.

Rezerwa na podatek odroczony jest tworzona od wszystkich dodatnich różnic przejściowych podlegających opodatkowaniu, natomiast składnik aktywów z tytułu podatku odroczonego jest rozpoznawany do wysokości w jakiej jest prawdopodobne, że będzie można pomniejszyć przyszłe zyski podatkowe o rozpoznane ujemne różnice przejściowe. Pozycja aktywów lub zobowiązanie podatkowe nie powstaje, jeśli różnica przejściowa powstaje z tytułu wartości firmy lub z tytułu pierwotnego ujęcia innego składnika aktywów lub zobowiązania w transakcji, która nie ma wpływu ani na wynik podatkowy ani na wynik księgowy.

Wartość składnika aktywów z tytułu podatku odroczonego podlega analizie na każdy dzień bilansowy, a w przypadku gdy spodziewane przyszłe zyski podatkowe nie będą wystarczające dla realizacji składnika aktywów lub jego części następuje jego odpis.

Podatek odroczony jest wyliczany przy użyciu stawek podatkowych, które będą obowiązywać w momencie, gdy pozycja aktywów zostanie zrealizowana lub zobowiązanie stanie się wymagalne. Podatek odroczony jest ujmowany w rachunku zysków i strat.

Podstawą do sporządzenia skonsolidowanego sprawozdania finansowego grupy kapitałowej jest to, że z punktu widzenia inwestorów, grupa kapitałowa może być postrzegana jako jednorodne przedsiębiorstwo. Jednostka dominująca grupy kapitałowej sporządzając skonsolidowane sprawozdanie finansowe czyni to tak, jakby działalność gospodarcza prowadzona przez objęte skonsolidowanym sprawozdaniem finansowym jednostki była jednorodnym organizmem gospodarczym.

Rozliczeniom podatkowym podlegają wszelkie niewątpliwe i możliwe do zidentyfikowania różnice przejściowe, wpływające na płatności podatku dochodowego, które powodują powstanie tych różnic, a więc w ustaleniu których w ich podstawie występują różnice między wartością księgową, a wartością podatkową aktywów i pasywów.

Mogą to być w szczególności różnice z wyceny aktywów, w których aktywowane są wyniki na transakcjach dokonywanych między jednostkami objętymi skonsolidowanym sprawozdaniem finansowym. Eliminacja zatrzymanego w zapasach towarów, produktów, środków trwałych i innych składnikach aktywów wyniku finansowego osiągniętego na danej transakcji powoduje powstanie różnicy przejściowej z wyceny.

Aktywa z tytułu odroczonego podatku dochodowego ustala się w wysokości kwoty przewidzianej w przyszłości do odliczenia od podatku dochodowego, w związku z ujemnymi różnicami przejściowymi, które spowodują w przyszłości zmniejszenie podstawy obliczenia podatku dochodowego oraz straty podatkowej możliwej do odliczenia, ustalonej przy uwzględnieniu zasady ostrożności.

Rezerwę z tytułu odroczonego podatku dochodowego tworzy się w wysokości kwoty podatku dochodowego, wymagającej w przyszłości zapłaty, w związku z występowaniem dodatnich różnic przejściowych, to jest różnic, które spowodują zwiększenie podstawy obliczenia podatku dochodowego w przyszłości.

Rezerwy i aktywa z tytułu odroczonego podatku dochodowego, dotyczące operacji rozliczanych z kapitałem (funduszem) własnym, odnosi się również na kapitał (fundusz) własny.

Rezerwy i aktywa z tytułu odroczonego podatku dochodowego, dotyczące operacji rozliczanych z wartością firmy, odnosi się również na wartość firmy.

Podatek od towarów i usług

Podatek od towarów i usług (VAT) nie jest ujmowany w przychodach, kosztach i aktywach z wyjątkiem gdy podatek ten nie jest możliwy do odzyskania. Wtedy ujmowany jest jako część kosztów nabycia aktywa lub jako część danego kosztu.

Należności i zobowiązania są wykazywane z podatkiem od towarów i usług.

RZECZOWE AKTYWA TRWAŁE

Aktywa zaprezentowane w Sprawozdaniu z Sytuacji Finansowej w pozycji „Budynki i budowle”, to inwestycje w obcych obiektach budowlanych stanowiące aktywowany koszt adaptacji wynajmowanych pomieszczeń dla potrzeb Spółek.

Środki trwałe w budowie powstające dla celów produkcyjnych, wynajmu lub administracyjnych jak również dla celów jeszcze nieokreślonych, prezentowane są w Sprawozdaniu z Sytuacji Finansowej wg kosztu wytworzenia pomniejszonego o odpisy z tytułu utraty wartości. Koszt wytworzenia zwiększany jest o opłaty oraz dla określonych aktywów o koszty finansowania zewnętrznego skapitalizowane zgodnie z zasadami określonymi w zasadach rachunkowości Grupy. Amortyzacja dotycząca tych środków trwałych rozpoczyna się w momencie rozpoczęcia ich użytkowania, zgodnie z zasadami dotyczącymi własnych aktywów trwałych.

Maszyny, urządzenia, oraz pozostałe środki trwałe prezentowane są w Sprawozdaniu z Sytuacji Finansowej w wartości kosztu historycznego pomniejszonego o dokonane skumulowane umorzenie oraz odpisy z tytułu trwałej utraty wartości.

Środki transportu wyceniane są początkowo według ceny nabycia lub kosztu wytworzenia. Jako, że wartość godziwą tych składników aktywów można wiarygodnie ustalić, wykazuje się je w wartości przeszacowanej, stanowiącej jej wartość godziwą na dzień przeszacowania pomniejszonej o kwotę późniejszego umorzenia i późniejszych odpisów aktualizujących z tytułu utraty wartości narastająco. Przeszacowania przeprowadza się na tyle regularnie, aby wartość bilansowa nie różniła się w istotny sposób od wartości, która zostałaby ustalona przy zastosowaniu wartości godziwej na dzień bilansowy nie rzadziej niż raz w roku.

Amortyzację wylicza się dla wszystkich środków trwałych, z pominięciem gruntów oraz środków trwałych w budowie, przez oszacowany okres ekonomicznej przydatności tych środków, używając metody liniowej, przy zastosowaniu następujących rocznych stawek amortyzacji:

Typ	Stawka amortyzacyjna	Okres
Środki transportu	14 - 40%	2,5 do 7 lat
Komputery	20 - 50%	2 do 5 lat
Inwestycje w obcych środkach trwałych	10%	10 lat
Budynki	1,5 - 10%	10 do 66 lat
Urządzenia biurowe	10 - 50%	2 do 10 lat

Grunty nie podlegają amortyzacji.

Podstawę naliczenia amortyzacji stanowi wartość początkowa pomniejszona o wartość rezydualną, określoną jako wartość po planowanym okresie użytkowania i powiększoną o planowane koszty likwidacji środka trwałego.

Aktywa utrzymywane na podstawie umowy leasingu finansowego są amortyzowane przez planowany okres ich ekonomicznej użyteczności, odpowiednio jak aktywa własne.

Zyski lub straty wynikłe ze sprzedaży / likwidacji lub zaprzestania użytkowania środków trwałych są określane jako różnica pomiędzy przychodami ze sprzedaży, a wartością netto tych środków trwałych i są ujmowane w rachunku zysków i strat.

Utrata wartości

Na każdy dzień bilansowy Spółki Grupy dokonują przeglądu wartości netto składników majątku trwałego w celu stwierdzenia, czy nie występują przesłanki wskazujące na możliwość utratę ich wartości. W przypadku, gdy stwierdzono istnienie takich przesłanek, szacowana jest wartość odzyskiwalną danego składnika aktywów, w celu ustalenia potencjalnego odpisu z tego tytułu. W sytuacji, gdy składnik aktywów nie generuje przepływów pieniężnych, które są w znacznym stopniu niezależnymi od przepływów generowanych przez inne aktywa,

analizę przeprowadza się dla grupy aktywów generujących przepływy pieniężne, do której należy dany składnik aktywów.

W przypadku wartości niematerialnych o nieokreślonym okresie użytkowania, test na utratę wartości przeprowadzany jest corocznie, oraz dodatkowo, gdy występują przesłanki wskazujące na możliwość wystąpienia utraty wartości.

Wartość odzyskiwalna ustalana jest jako kwota wyższa z dwóch wartości: wartość godziwa pomniejszona o koszty sprzedaży lub wartość użytkowa. Ta ostatnia wartość odpowiada wartości bieżącej szacunku przyszłych przepływów pieniężnych zdyskontowanych przy użyciu stopy dyskonta uwzględniającej aktualną rynkową wartość pieniądza w czasie oraz ryzyko specyficzne dla danego aktywa.

Jeżeli wartość odzyskiwalna jest niższa od wartości księgowej netto składnika aktywów (lub grupy aktywów), wartość księgowa jest pomniejszana do wartości odzyskiwalnej. Strata z tytułu utraty wartości jest ujmowana jako koszt w okresie, w którym wystąpiła, za wyjątkiem sytuacji gdy składnik aktywów ujmowany był w wartości przeszacowanej (wówczas utrata wartości traktowana jest jako obniżenie wcześniejszego przeszacowania).

W momencie gdy utrata wartości ulega następnie odwróceniu, wartość netto składnika aktywów (lub grupy aktywów) zwiększana jest do nowej wyszacowanej wartości odzyskiwalnej, nie wyższej jednak od wartości netto tego składnika aktywów jaka byłaby ustalona, gdyby utrata wartości nie została rozpoznana w poprzednich latach. Odwrócenie utraty wartości ujmowane jest przychodach, o ile składnik aktywów nie podlegał wcześniej przeszacowaniu – w takim przypadku, odwrócenie utraty wartości odnoszone jest na kapitał z aktualizacji wyceny.

WARTOŚCI NIEMATERIALNE

Wartości niematerialne o cenie jednostkowej nieprzekraczającej 600 PLN odpisuje się jednorazowo w pełnej wysokości w koszty.

Typowe stawki amortyzacji stosowane dla wartości niematerialnych o określonym okresie użytkowania wynoszą:

Typ	Stawka amortyzacyjna	Okres
Nabyte oprogramowanie komputerowe	20 - 50%	2 - 5 lata
Inne	10 - 20%	5 - 10 lat

Wartości niematerialne o nieokreślonym okresie użytkowania oraz wartości niematerialne, które nie są jeszcze dostępne do użytkowania muszą być poddawane testowi co roku, również w przypadku braku przesłanek wskazujących na utratę wartości

Wartości niematerialne nie podlegają przeszacowaniom.

Wartości niematerialne ujmowane są w cenie nabycia lub koszcie wytworzenia pomniejszonych o skumulowaną amortyzację i skumulowane odpisy aktualizujące z tytułu utraty wartości.

Koszty badań i prac rozwojowych

Koszty prac badawczych nie podlegają aktywowaniu i są prezentowane w rachunku zysków i strat jako koszty w okresie, w którym zostały poniesione.

Koszty prac rozwojowych są kapitalizowane wyłącznie w sytuacji, gdy:

- realizowany jest ściśle określony projekt (np. oprogramowanie lub nowe procedury),
- prawdopodobne jest, że składnik aktywów przyniesie przyszłe korzyści ekonomiczne,
- koszty związane z projektem mogą być wiarygodnie oszacowane.

Koszty prac rozwojowych są amortyzowane metodą liniową przez przewidywany okres ich ekonomicznej przydatności.

W przypadku, gdy niemożliwe jest wyodrębnienie wytworzonego we własnym zakresie składnika aktywów, koszty prac rozwojowych są ujmowane w rachunku zysków i strat w okresie, w którym zostały poniesione.

Okres dokonywania odpisów kosztów prac rozwojowych nie przekracza 10 lat.

ZAPASY

Zapasy są wykazywane według ceny nabycia lub kosztów wytworzenia nie wyższych, niż cena sprzedaży netto. Na koszty wytworzenia składają się koszty materiałów bezpośrednich oraz w stosownych przypadkach koszty wynagrodzeń bezpośrednich oraz uzasadniona część kosztów pośrednich.

Cena sprzedaży netto odpowiada oszacowanej cenie sprzedaży pomniejszonej o wszelkie koszty konieczne do zakończenia produkcji oraz koszty doprowadzenia zapasów do sprzedaży lub znalezienia nabywcy (tj. koszty sprzedaży, marketingu itp.).

Poszczególne grupy zapasów są wyceniane a następujący sposób:

Materiały	cena nabycia – import cena zakupu – zakupy krajowe
Półprodukty i produkty w toku	koszt materiałów bezpośrednich
Produkty gotowe	koszt wytworzenia
Towary	cena nabycia – import cena zakupu – zakupy krajowe

Do kosztów wytworzenia produktu nie zalicza się kosztów:

- wynikających z niewykorzystanych zdolności produkcyjnych i strat produkcyjnych,
- ogólnego zarządu, niezwiązanych z doprowadzaniem produktu do postaci i miejsca, w jakich się znajduje na dzień wyceny,
- magazynowania wyrobów gotowych i półproduktów, chyba że poniesienie tych kosztów jest niezbędne w procesie produkcji,
- sprzedaży produktów.

W sytuacjach uzasadnionych niezbędnym, przygotowaniem towaru lub produktu do sprzedaży bądź długim okresem wytwarzania produktu, cenę nabycia lub koszt wytworzenia zwiększa się o koszty obsługi zobowiązań zaciągniętych w celu finansowania zapasu towarów lub produktów w okresie ich przygotowania do sprzedaży bądź wytworzenia.

Odpisy aktualizujące wartość rzeczowych składników majątku obrotowego dokonane w związku z trwałą utratą ich wartości lub spowodowane wyceną doprowadzającą ich wartość do cen sprzedaży netto możliwych do uzyskania pomniejszają wartość pozycji w Sprawozdaniu z Sytuacji Finansowej i zalicza się je odpowiednio do pozostałych kosztów operacyjnych.

Stosowane metody rozchodu:

- w drodze szczegółowej identyfikacji rzeczywistych cen (kosztów) tych składników aktywów, które dotyczą ściśle określonych przedsięwzięć, niezależnie od daty ich zakupu lub wytworzenia. (dla towarów i produktów),
- metodą średniej ważonej dla materiałów do produkcji,
- metodą FIFO dla materiałów przeznaczonych do realizacji zleceń serwisowych.

AKTYWA TRWAŁE PRZEZNACZONE DO ZBYCIA

Aktywa trwałe (i grupy aktywów netto przeznaczonych do zbycia) zaklasyfikowane jako przeznaczone do zbycia wyceniane są po niższej z dwóch wartości: wartości bilansowej lub wartości godziwej pomniejszonych o koszty związane ze sprzedażą.

Aktywa trwałe i grupy aktywów netto są klasyfikowane jako przeznaczone do zbycia, jeżeli ich wartość bilansowa będzie odzyskana raczej w wyniku transakcji sprzedaży niż w wyniku ich dalszego ciągłego użytkowania. Warunek ten uznaje się za spełniony wyłącznie wówczas, gdy wystąpienie transakcji sprzedaży

jest bardzo prawdopodobne, a składnik aktywów (lub grupa aktywów netto przeznaczonych do zbycia) jest dostępny w swoim obecnym stanie do natychmiastowej sprzedaży. Klasyfikacja składnika aktywów jako przeznaczonego do zbycia zakłada zamiar kierownictwa spółki do zakończenia transakcji sprzedaży w ciągu roku od momentu zmiany klasyfikacji.

Aktywa trwałe przeznaczone do zbycia nie podlegają amortyzacji.

AKTYWA FINANSOWE

Spółka i podmioty zależne klasyfikują posiadane aktywa finansowe w cztery kategorie:

- aktywa finansowe przeznaczone do obrotu,
- aktywa finansowe utrzymywane do terminu wymagalności,
- aktywa finansowe dostępne do sprzedaży,
- pożyczki udzielone i należności własne.

Aktywa, które zostały nabyte w celu osiągnięcia korzyści ekonomicznych wynikających z krótkoterminowych zmian cen zaliczane są do aktywów finansowych przeznaczonych do obrotu i prezentowane w aktywach obrotowych.

Aktywa o określonym terminie wymagalności, które Spółki Grupy Comp zamierzają i mogą utrzymać do czasu, gdy staną się one wymagalne zaliczane są do aktywów finansowych utrzymywanych do terminu wymagalności i prezentowane w aktywach trwałych, chyba że termin zapadalności tych aktywów przypada w ciągu 12 miesięcy od daty bilansowej.

Aktywa, o nieokreślonym terminie utrzymywania, które mogą być zbyte w odpowiedzi na zapotrzebowanie na środki lub w odpowiedzi na zmiany stóp procentowych, zaliczane są do aktywów finansowych dostępnych do sprzedaży. Są one prezentowane w Sprawozdaniu z Sytuacji Finansowej jako aktywa trwałe, chyba że kierownictwo wyraziło zamiar utrzymywania ich przez okres krótszy niż 12 miesięcy od daty bilansowej lub zostaną upłynnione w celu pozyskania kapitału obrotowego. W takich sytuacjach prezentuje się je jako aktywa obrotowe.

Aktywa finansowe powstałe na skutek wydania drugiej stronie środków pieniężnych, towarów lub usług, inne niż pozyskane z zamiarem ich sprzedaży w krótkim terminie, klasyfikowane są jako pożyczki udzielone i należności własne. Prezentowane jako aktywa trwałe lub obrotowe w zależności od terminu zapadalności.

Nabycia i zbycia aktywów finansowych rozpoznawane są na dzień transakcji, tj. dzień, w którym grupa zobowiązała się do nabycia lub zbycia aktywów.

Aktywa finansowe przeznaczone do obrotu oraz dostępne do sprzedaży wyceniane są według wartości godziwej.

Aktywa finansowe utrzymywane do terminu wymagalności oraz pożyczki udzielone i należności własne wyceniane są według zamortyzowanej ceny nabycia ustalonej metodą efektywnej stopy procentowej.

Zmiany wynikające ze zmian wartości godziwej aktywów finansowych przeznaczonych do obrotu ujmowane są w rachunku zysków i strat okresu, w którym powstały.

Zmiany wartości godziwej aktywów finansowych dostępnych do sprzedaży są odnoszone bezpośrednio w kapitał własny aż do momentu sprzedaży lub rozpoznania trwałej utraty wartości aktywów. Wartość godziwa instrumentów finansowych ustalana jest w odniesieniu do cen zakupu notowanych na giełdzie lub w oparciu o prognozowane przepływy pieniężne. Wartość godziwa inwestycji, dla których nie ma notowanej ceny rynkowej szacowana jest na podstawie właściwych wskaźników ceny do zysku i ceny do przepływów pieniężnych dostosowanych do specyfiki danego emitenta lub z zastosowaniem innego modelu wyceny. Instrumenty kapitałowe, dla których wartość godziwa nie może być w sposób wiarygodny ustalona wyceniane są według ceny nabycia pomniejszonej o ewentualne odpisy z tytułu utraty wartości.

Aktywa finansowe przeznaczone do obrotu wycenia się nie później niż na koniec okresu sprawozdawczego w wiarygodnie ustalonej wartości godziwej, bez pomniejszenia o koszty transakcji, jakie jednostka poniosłaby

zbywając te aktywa lub wyłączając je z ksiąg rachunkowych z innych przyczyn, chyba że wysokość tych kosztów byłaby znacząca.

Skutki okresowej wyceny (przeszacowania do wartości godziwej), z wyjątkiem pozycji zabezpieczanych i instrumentów zabezpieczających, zalicza się odpowiednio do przychodów lub kosztów finansowych okresu sprawozdawczego, w którym nastąpiło przeszacowanie.

Należności o krótkim terminie wymagalności, dla których nie określono stopy procentowej należy wycenić w kwocie wymaganej zapłaty, jeżeli ustalona za pomocą stopy procentowej, wartość bieżąca przyszłych przepływów pieniężnych oczekiwanych przez jednostkę nie różni się istotnie od kwoty wymaganej zapłaty.

Skutki przeszacowania, to jest odpisy z tytułu dyskonta lub premii, jak również pozostałe różnice ustalone na dzień ich wyłączenia z ksiąg rachunkowych, zalicza się odpowiednio do przychodów lub kosztów finansowych okresu sprawozdawczego, w którym nastąpiło przeszacowanie.

ŚRODKI PIENIĘŻNE I ICH EKWIWALENTY, ŚRODKI PIENIĘŻNE ZASTRZEŻONE

Środki pieniężne i ich ekwiwalenty ujmowane są w Sprawozdaniu z Sytuacji Finansowej według wartości nominalnej. Dla celów rachunku przepływów pieniężnych do środków pieniężnych i ich ekwiwalentów zalicza się gotówkę w kasie, środki zgromadzone na rachunkach bieżących w bankach oraz inne instrumenty o wysokim stopniu płynności. Dla potrzeb rachunku przepływów pieniężnych Grupa przyjęła zasadę nie ujmowania w saldzie środków pieniężnych ich ekwiwalentów kredytów w rachunkach bieżących oraz zastrzeżonych środków pieniężnych. Zastrzeżone środki pieniężne prezentowane są w oddzielnej pozycji Sprawozdania z Sytuacji Finansowej.

LEASING

Leasing jest klasyfikowany jako leasing finansowy, gdy warunki umowy przenoszą zasadniczo całe potencjalne korzyści oraz ryzyko wynikające z bycia właścicielem na leasingobiorcę. Wszystkie pozostałe rodzaje leasingu są traktowane jako leasing operacyjny.

Aktywa użytkowane na podstawie umowy leasingu finansowego są traktowane jak aktywa Grupy i są wyceniane w ich wartości godziwej w momencie ich nabycia, nie wyższej jednak niż wartość bieżąca minimalnych opłat leasingowych. Powstające z tego tytułu zobowiązanie wobec leasingodawcy jest prezentowane w Sprawozdaniu z Sytuacji Finansowej w pozycji zobowiązania z tytułu leasingu finansowego. Płatności leasingowe zostały podzielone na część odsetkową oraz część kapitałową, tak, by stopa odsetek od pozostającego zobowiązania była wielkością stałą. Koszty finansowe są odnoszone do rachunku zysków i strat, chyba że można je przyporządkować do odpowiednich aktywów – wówczas są kapitalizowane zgodnie z zasadami rachunkowości Grupy dotyczącymi kosztów obsługi zadłużenia.

Płatności z tytułu leasingu operacyjnego są odnoszone w rachunek zysków i strat przy zastosowaniu metody liniowej w okresie wynikającym z umowy leasingu z uwzględnieniem wyszacowanej wartości rezydualnej na koniec okresu umowy leasingu.

WARTOŚĆ FIRMY

Wartość firmy powstająca przy przejęciu wynika z wystąpienia na dzień przejęcia nadwyżki sumy przekazanej płatności, wartości udziałów niesprawujących kontroli i wartości godziwej uprzednio posiadanych udziałów w jednostce nabywanej nad udziałem Grupy w wartości godziwej netto dających się zidentyfikować aktywów, zobowiązań i zobowiązań warunkowych jednostki ujmowanych na dzień przejęcia.

W przypadku wystąpienia wartości ujemnej, Grupa dokonuje ponownego przeglądu ustalenia wartości godziwych poszczególnych składników nabywanych aktywów netto. Jeżeli w wyniku przeglądu nadal wartość jest ujemna ujmuje się ją niezwłocznie w wyniku finansowym.

Wartość firmy jest wykazywana jako składnik aktywów i przynajmniej raz w roku podlega analizie pod kątem utraty wartości. Ewentualna utrata wartości rozpoznawana jest od razu w rachunku zysków i strat i nie podlega odwróceniu w kolejnych okresach.

Wartość firmy nie podlega amortyzacji.

Przy sprzedaży części majątku, do którego przypisana jest wartość firmy, odpowiednia część wartości firmy uwzględniana jest przy wyliczaniu zysku bądź straty na sprzedaży.

Test na utratę wartość firmy

W przypadku wykazywanej w sprawozdaniu finansowym wartości firmy, w myśl przepisów MSR 36, Spółka zobligowana jest do przeprowadzenia testu na utratę wartości aktywów.

Test ten przeprowadza się dla pojedynczych aktywów, jednak jeśli składnik aktywów nie wypracowuje wpływów pieniężnych, które są w znacznym stopniu niezależne od wpływów pieniężnych generowanych przez inne aktywa, test należy przeprowadzić na poziomie ośrodka wypracowującego środki pieniężne danego zbioru aktywów.

W celu przeprowadzenia testu utraty wartości należy:

- ustalić wartość użytkową,
- porównać wartość bilansową z wartością użytkową.

W przypadku, gdy wartość bilansowa jest wyższa od wartości użytkowej, należy dokonać stosownego odpisu (MSR 36.90) w związku z utratą wartości danego aktywów lub grupy aktywów.

Zgodnie z nomenklaturą MSR 36 najmniejszy możliwy do określenia zespół aktywów generujący wpływy pieniężne, będące w znacznym stopniu niezależnymi od wpływów pieniężnych pochodzących z innych aktywów lub grup aktywów, definiowany jest jako ośrodek wypracowujący środki pieniężne (CGU – Cash Generating Unit).

Jednakże ze względu na fakt, iż klucz podziału wartości firmy z połączenia nie jest w stanie w sposób jednoznaczny i pewny odzwierciedlić rzeczywistego wpływu procesu połączenia Computer Service Support S.A. z Comp S.A. – stąd przyjęto następujące założenia do przeprowadzenia testu.

Wartość firmy powstała w procesie połączenia Computer Service Support S.A. z Comp S.A. Po procesie połączenia miało miejsce szereg zdarzeń, m.in.:

- przeorganizowanie zespołów ludzkich wchodzących w skład poszczególnych Segmentów / Spółek Grupy;
- pozyskanie nowych kompetencji w ramach Segmentów / Spółek Grupy;
- marketingowe i handlowe wykorzystanie ogólnokrajowej struktury Computer Service Support S.A.

Biorąc pod uwagę powyższe zdarzenia, ustalenie jednoznacznego klucza podziału wartości firmy z połączenia na poszczególne segmenty (odzwierciedlającą rzeczywistą sytuację) jest mało realne, stąd test na utratę wartości firmy na dzień 31.12.2010 r. został przeprowadzony w oparciu o model skonsolidowany Grupy Kapitałowej Comp S.A.

Według MSR 36.6 - Wartość odzyskiwalna odpowiada wartości godziwej pomniejszonej o koszty sprzedaży lub wartości użytkowej składnika aktywów lub ośrodka wypracowującego środki pieniężne, zależnie od tego, która z nich jest wyższa.

- Wartość godziwa pomniejszona o koszty sprzedaży jest kwotą możliwą do uzyskania ze sprzedaży składnika aktywów (lub zespołów ośrodków wypracowujących przepływy pieniężne) na warunkach rynkowych pomiędzy zainteresowanymi i dobrze poinformowanymi stronami transakcji, po potrąceniu kosztów zbycia,
- Wartość użytkowa jest bieżącą, szacunkową wartością przyszłych przepływów pieniężnych, których uzyskania oczekuje się z tytułu dalszego użytkowania składnika aktywów lub ośrodka wypracowującego środki pieniężne i została wyznaczona dla powyższych Spółek na bazie metody zdyskontowanych przepływów gotówkowych (ang. discounted cash flow - DCF).

Metoda DCF sprowadza się do opracowania długoterminowej prognozy finansowej określającej dochody, a także ustalenia przewidywanej wartości po okresie prognozy - w praktyce wycena jest sumą dwóch części: zdyskontowanych przepływów pieniężnych w okresie prognozy (okres 5 lat) oraz wartości końcowej, tzw. rezydualnej.

Według metody DCF wartość CGU równa się sumie zdyskontowanych odpowiednią stopą dyskontową generowanych przez CGU przepływów pieniężnych, które po skumulowaniu i zsumowaniu, tworzą łączny strumień pieniężny pozostający do dyspozycji właścicieli.

Ponieważ metoda DCF jest powszechnie stosowana do wyceny Spółki, stąd zastosowano tą metodę do testów.

W celu uzyskania wyceny wykorzystane zostały następujące informacje:

- Historia wyników finansowych,
- Aktualne dane finansowe firmy,
- Budżet Spółki na rok 2011 oraz jej perspektywy wyników finansowych do roku 2015,
- Dane całosciowe dla branży informatycznej oraz kluczowych konkurentów Spółki.

W celu wyliczenia wartości metodą DCF zaprognozowano dodatkowo dwie zmienne:

- prognozy przyszłych przepływów pieniężnych,
- koszt kapitału (WACC) - używanego jako stopy dyskontowej.

KAPITAŁ WŁASNY

Kapitał własny stanowią kapitały i fundusze tworzone zgodnie z obowiązującym prawem, właściwymi ustawami oraz ze statutem. Do kapitałów własnych zaliczane są także niepodzielne zyski i niepokryte straty z lat ubiegłych.

Kapitały własne ujmuje się w księgach rachunkowych w wartości nominalnej według ich rodzajów i zasad określonych przepisami prawa i statutów lub umów spółek.

Kapitał zakładowy wykazuje się w wysokości określonej w statucie Jednostki Dominującej i wpisanej w rejestrze sądowym. Zadeklarowane, lecz nie wniesione wkłady kapitałowe ujmuje się jako należne wkłady na poczet kapitału.

Kapitał zapasowy tworzony jest z podziału zysku lub z przeniesienia z kapitału rezerwowego z aktualizacji wyceny. W kapitale zapasowym wydzielony jest kapitał tworzony z odpisów z zysku i przeznaczony na pokrycie strat bilansowych.

Udziały lub akcje własne wyceniane są w cenie nabycia i wykazywane w kwocie ujemnej w kapitale własnym.

Na kapitał z aktualizacji wyceny odnosi się:

- różnice z wyceny aktywów finansowych dostępnych do sprzedaży,
- odroczony podatek dochodowego od powstałych różnic z aktualizacji wyceny,
- wartość z przeszacowania środków trwałych,
- odroczony podatek z tyt. przejściowych różnic w wartości bilansowej i podatkowej przeszacowanych aktywów.

Kapitał z aktualizacji wyceny nie podlega dystrybucji.

Kapitałem podstawowym grupy kapitałowej jest kapitał podstawowy jednostki dominującej.

Pozycje kapitału własnego jednostek zależnych inne niż kapitał podstawowy, w części, w jakiej jednostka dominująca jest właścicielem jednostki zależnej, są dodawane do odpowiednich pozycji kapitałów własnych jednostki dominującej.

Do kapitału własnego grupy włączone są tylko te części kapitałów własnych jednostek zależnych, które powstały po dniu nabycia udziałów przez jednostkę dominującą. W szczególności chodzi tu o przyrost kapitałów z tytułu osiągniętego wyniku finansowego oraz aktualizacji wyceny.

Na skonsolidowany wynik netto jednostek grupy kapitałowej objętych konsolidacją składa się wynik netto jednostki dominującej, wynik netto jednostki zależnej w części, w jakiej jednostka dominująca jest właścicielem jednostki zależnej oraz udział w zyskach w jednostkach stowarzyszonych w części, w jakiej jednostka dominująca jest właścicielem jednostki stowarzyszonej.

KAPITAŁ WŁASNY UDZIAŁOWCÓW (AKCJONARIUSZY) NIEKONTROLUJĄCYCH

Kapitał udziałowców (akcjonariuszy) niekontrolujących ustala się jako sumę części kapitałów własnych jednostek zależnych objętych konsolidacją pełną, które należą do innych udziałowców aniżeli jednostki wchodzące w skład grupy kapitałowej.

Zysk (strata) netto jednostek zależnych w części należącej do udziałowców (akcjonariuszy) innych niż jednostki wchodzące w skład grupy kapitałowej stanowi zysk udziałowców (akcjonariuszy) niekontrolujących.

DOTACJE PAŃSTWOWE

Dotacje państwowe do aktywów trwałych są prezentowane w Sprawozdaniu z Sytuacji Finansowej jako rozliczenia międzyokresowe przychodów i odpisywane w rachunek zysków i strat przez przewidywany okres użytkowania tych aktywów.

REZERWY

Rezerwy tworzone są wówczas, gdy na spółce ciąży obowiązek (prawny lub zwyczajowo oczekiwany) wynikający ze zdarzeń przeszłych, i gdy prawdopodobne jest, że wypełnienie tego obowiązku spowoduje konieczność wypływu środków uosabiających korzyści ekonomiczne, oraz gdy można dokonać wiarygodnego oszacowania kwoty tego zobowiązania. Jeżeli Jednostka spodziewa się zwrotu poniesionych kosztów objętych rezerwą, na przykład na podstawie umowy ubezpieczenia, wówczas zwrot ten ujmowany jest jako osobny składnik aktywów, przy założeniu że prawdopodobieństwo jest bardzo wysokie.

Spółki Grupy rozpoznają rezerwy na umowy rodzące obciążenia, jeżeli nieuniknione koszty wypełnienia obowiązków przewyższają nad korzyściami, które – według przewidywań – będą uzyskane na ich mocy.

Rezerwy na koszty napraw gwarancyjnych ujmowane są w momencie sprzedaży produktów zgodnie z najlepszym szacunkiem zarządu co do przyszłych kosztów koniecznych do poniesienia przez Spółki Grupy w okresie gwarancji.

ZOBOWIĄZANIA FINANSOWE

Zobowiązania finansowe, z wyjątkiem pozycji zabezpieczanych, wycenia się nie później niż na koniec okresu sprawozdawczego w wysokości skorygowanej ceny nabycia. Zobowiązania finansowe przeznaczone do obrotu oraz instrumenty pochodne o charakterze zobowiązań wycenia się w wartości godziwej.

ROZLICZENIA MIĘDZYOKRESOWE

Rozliczenia międzyokresowe kosztów bierne dokonywane są w wysokości prawdopodobnych zobowiązań przypadających na bieżący okres sprawozdawczy.

Do biernych rozliczeń międzyokresowych kosztów zalicza się:

- wartość wykonanych na rzecz jednostki świadczeń, które nie zostały zafakturowane, a na mocy umowy wykonawca nie był zobowiązany do jej zafakturowania,
- koszty z tytułu opłat za emisję zanieczyszczeń,
- wartość niewykorzystanych urlopów pracowniczych,

- koszty wynagrodzeń wypłaconych po zakończeniu roku, dotyczące roku poprzedniego.

Rozliczenia międzyokresowe przychodów dokonywane z zachowaniem zasady ostrożności, obejmują w szczególność i równowartość otrzymanych lub należnych od kontrahentów środków z tytułu świadczeń, których wykonanie nastąpi w następnych okresach sprawozdawczych:

- środki pieniężne otrzymane na sfinansowanie nabycia lub wytworzenia środków trwałych, w tym także środków trwałych w budowie oraz prac rozwojowych, jeżeli stosownie do innych ustaw nie zwiększają one kapitałów (funduszy) własnych. Zaliczone do rozliczeń międzyokresowych przychodów kwoty zwiększają stopniowo pozostałe przychody operacyjne, równoległe do odpisów amortyzacyjnych lub umorzeniowych od środków trwałych lub kosztów prac rozwojowych sfinansowanych z tych źródeł,
- nadwyżki zafakturowanych przychodów nad zarachowanymi.

Rozliczenia międzyokresowe czynne dokonywane są, jeżeli koszty poniesione dotyczą przyszłych okresów sprawozdawczych.

Do czynnych rozliczeń międzyokresowych kosztów zalicza się:

- ubezpieczenia,
- prenumeraty,
- z góry zapłacone czynsze,
- koszty rozwojowe projektów, których realizacja jest w toku, a przyszłe korzyści ekonomiczne wysoko prawdopodobne,
- pozostałe koszty poniesione w okresie sprawozdawczym dotyczące przyszłych okresów,

PLATNOŚCI INSTRUMENTAMI KAPITAŁOWYMI

Programy płatności instrumentami kapitałowymi są skierowane do wybranych pracowników Spółek Grupy. Programy te mogą posiadać dwojaką formę rozliczenia – poprzez dostawę instrumentów kapitałowych bądź poprzez rozliczenie gotówkowe.

Programy rozliczane poprzez dostawę instrumentów kapitałowych są wyceniane według wartości godziwej w momencie ich rozpoczęcia. Tak ustalona wartość godziwa jest rozliczana liniowo w kosztach przez okres od rozpoczęcia programu do momentu spełnienia przez jego uczestników wszystkich warunków pozwalających na uzyskanie bezwzględnego prawa do objęcia instrumentów kapitałowych. Wartość godziwa odnoszona w koszty jest ponadto korygowana w oparciu o szacunki Spółek co do faktycznej możliwości realizacji praw do instrumentów kapitałowych.

W roku obrachunkowym Grupa nie prowadziła programów związanych z płatnościami instrumentami kapitałowymi.

SZACUNKI

Sporządzenie sprawozdania finansowego wg MSR / MSSF wymaga dokonania szacunków i założeń, które mają wpływ na wielkości wykazywane w sprawozdaniu. Przyjęte założenia i szacunki opierają się na najlepszej wiedzy Zarządu i wysoko wyspecjalizowanych pracowników firmy, na temat bieżących działań i zdarzeń. Spółki Grupy korzystają także z wyceny ekspertów w obszarach, w których wycena realna wymaga specjalistycznej wiedzy na temat metod wyceny poszczególnych składników majątku. Główne obszary, które w procesie stosowania zasad rachunkowości oprócz szacunków księgowych, ma profesjonalny osąd to: wycena wartości aktywów w tym testy na utratę wartości oraz wycena odpisów aktualizujących, wycena kontraktów IT oraz szacowanie aktualizacji wartości instrumentów finansowych.

WALUTY OBCE

Transakcje przeprowadzane w walucie innej niż polski złoty (PLN) są księgowane po kursie waluty obowiązującym na dzień transakcji. Na dzień bilansowy, aktywa i pasywa pieniężne denominowane w walutach obcych są przeliczane według kursu średniego NBP obowiązującego na ten dzień. Aktywa i pasywa niepieniężne wyceniane w wartości godziwej i denominowane w walutach obcych wycenia się według kursu obowiązującego w dniu ustalenia wartości godziwej. Zyski i straty wynikłe z przeliczenia walut są odnoszone bezpośrednio w

rachunek zysków i strat, za wyjątkiem przypadków, gdy powstały one wskutek wyceny aktywów i pasywów niepieniężnych, w przypadku których zmiany wartości godziwej odnosi się bezpośrednio na kapitał.

W celu zabezpieczenia się przed ryzykiem zmian kursów walutowych, jednostka przewiduje możliwość wykorzystywania walutowych transakcji forward oraz opcji.

RAPORTOWANIE SEGMENTÓW DZIAŁALNOŚCI

Grupa prezentuje segmenty działalności wg układu produktowego, co jest zgodne z regułami stosowanymi do wewnętrznego raportowania

ZYSK PRZYPADAJĄCY NA JEDNĄ AKCJĘ

Zysk na jedną akcję jest ilorazem wartości zysku netto za okres sprawozdawczy i średnioważoną liczbę akcji biorących udział w dywidendzie wg stanu na dzień bilansowy.

Rozwodniony zysk netto na akcje jest ilorazem wartości zysku netto za okres sprawozdawczy i sumy średnioważonej liczby akcji w danym okresie sprawozdawczym oraz wszystkich potencjalnych akcji nowych emisji.

STANDARDY I INTERPRETACJE ZASTOSOWANE PO RAZ PIERWSZY W ROKU 2010

Standardy i interpretacje zastosowane po raz pierwszy w roku 2010

Następujące zmiany do istniejących standardów opublikowanych przez Radę Międzynarodowych Standardów Rachunkowości i interpretacje opublikowane przez Komitet ds. Interpretacji Międzynarodowej Sprawozdawczości Finansowej weszły w życie w roku 2010:

- MSSF 3 (znowelizowany) „Połączenia jednostek gospodarczych” został opublikowany przez Radę Międzynarodowych Standardów Rachunkowości (RMSR) w dniu 10 stycznia 2008 roku. Zmodyfikowany MSSF 3 wymaga ujęcia kosztów związanych z przejęciem w kosztach okresu. Zmiany do MSSF 3 jak i związane z tym zmiany do MSR 27 ograniczają zastosowanie rachunkowości przejęcia tylko do momentu przejęcia kontroli, w konsekwencji wartość firmy ustalana jest tylko na ten moment. MSSF 3 precyzuje sposób ustalenia i ujmowania wartości godziwej na dzień przejęcia. Zmiana standardu umożliwia również wycenę wszystkich udziałów niesprawujących kontroli w jednostce przejmowanej w wartości godziwej lub wg udziału proporcjonalnego tych udziałów w możliwych do zidentyfikowania aktywach netto jednostki przejmowanej. Zmodyfikowany standard wymaga również wyceny wynagrodzenia z tytułu przejęcia w wartości godziwej na dzień przejęcia. Dotyczy to również wartości godziwej wszelkich należnych wynagrodzeń warunkowych. MSSF 3 dopuszcza bardzo nieliczne zmiany wyceny pierwotnego ujęcia rozliczenia połączenia i to wyłącznie wynikające z uzyskania dodatkowych informacji dotyczących faktów i okoliczności występujących na dzień przejęcia. Wszelkie inne zmiany ujmują się w wyniku finansowym. Standard określa wpływ na rachunkowość przejęcia w przypadku, gdy strona przejmująca i przejmowana były stronami uprzednio istniejącej relacji. MSSF 3 stanowi, że jednostka gospodarcza musi klasyfikować wszystkie warunki umowne na dzień przejęcia z dwoma wyjątkami: umów leasingu, oraz umów ubezpieczeniowych. Jednostka przejmująca stosuje swoje zasady rachunkowości i dokonuje możliwych wyborów w taki sposób, jak gdyby przejęła dane relacje umowne niezależnie od połączenia jednostek gospodarczych.

Grupa zastosowała znowelizowany MSSF 3 przy nabyciu 100 % udziałów w Spółce M2Net. Dniem przejęcia kontroli był dzień 21.12.2010 r.

Na skutek zastosowania Standardu wynik finansowy został obciążony kosztami w wysokości 198 tys. zł. Wartość firmy ustalona na moment przejęcia kontroli wynosi 10.689 tys. zł.

Zgodnie ze znowelizowanym MSSF 3 wykupienie udziałów niekontrolujących w spółce Safe Technologies S.A. zostało zaprezentowane przez obniżenie wartości udziałów niekontrolujących o kwotę 2.352 tys. zł oraz podwyższenie niepodzielonego wyniku o kwotę 2.655 tys. zł.

- MSSF 1 (znowelizowany) „Zastosowanie MSSF po raz pierwszy” (obowiązujący w odniesieniu do okresów rocznych począwszy od 1 lipca 2009 roku lub po tej dacie),
- Zmiany do MSSF 1 „Zastosowanie MSSF po raz pierwszy” - dodatkowe zwolnienia dla jednostek stosujących MSSF po raz pierwszy (obowiązujący w odniesieniu do okresów rocznych począwszy od 1 stycznia 2010 roku lub po tej dacie),
- Zmiany do MSSF 2 „Płatności w formie akcji” - Grupowe transakcje płatności w formie akcji rozliczane w środkach pieniężnych (obowiązujące w odniesieniu do okresów rocznych począwszy od 1 stycznia 2010 roku lub po tej dacie),
- Zmiany do MSR 27 „Skonsolidowane i jednostkowe sprawozdania finansowe” (obowiązujące w odniesieniu do okresów rocznych rozpoczynających się 1 lipca 2009 roku lub po tej dacie),
- Zmiany do MSR 39 „Instrumenty finansowe: ujmowanie i wycena” - Spełniające kryteria pozycje zabezpieczone (obowiązujące w odniesieniu do okresów rocznych rozpoczynających się 1 lipca 2009 roku lub po tej dacie),
- Zmiany do różnych standardów i interpretacji „Poprawki do MSSF (2009)”- dokonane zmiany w ramach procedury wprowadzania dorocznych poprawek do MSSF opublikowane w dniu 16 kwietnia 2009 roku (MSSF 2, MSSF 5, MSSF 8, MSR 1, MSR 7, MSR 17, MSR 18, MSR 36, MSR 38, MSR 39, KIMSF 9, KIMSF 16) ukierunkowane głównie na rozwiązywanie niezgodności i uściślenie słownictwa (większość zmian obowiązuje dla okresów rocznych rozpoczynających się 1 stycznia 2010 roku lub po tej dacie),
- Interpretacja KIMSF 17 „Przekazanie aktywów niegotówkowych właścicielom” (obowiązująca w odniesieniu do okresów rocznych rozpoczynających się 1 lipca 2009 roku lub po tej dacie),
- Interpretacja KIMSF 18 „Przekazanie aktywów przez klientów” (obowiązująca do transakcji mających miejsce w dniu 1 lipca 2009 lub po tej dacie) [przy założeniu, że nie wystąpiły takie transakcje w drugiej połowie 2009 roku oraz jednostka stosuje KIMSF 18 po raz pierwszy w roku 2010].

W/w standardy, interpretacje i zmiany do standardów nie miały istotnego wpływu na dotychczas stosowaną politykę rachunkowości jednostki.

Standardy i interpretacje, jakie zostały już opublikowane, ale jeszcze nie weszły w życie

Na dzień sporządzenia niniejszego sprawozdania finansowego następujące standardy, zmiany standardów i interpretacje zostały opublikowane, ale nie weszły jeszcze w życie:

- **MSSF 9 „Instrumenty finansowe”** (obowiązujący w odniesieniu do okresów rocznych rozpoczynających się 1 stycznia 2013 roku lub po tej dacie),
- **Zmiany do MSSF 1 „Zastosowanie MSSF po raz pierwszy”** - ograniczone zwolnienie jednostek stosujących MSSF po raz pierwszy z ujawniania informacji porównawczych zgodnie z MSSF 7 (obowiązujący w odniesieniu do okresów rocznych rozpoczynających się 1 lipca 2010 roku lub po tej dacie),
- **Zmiany do MSSF 1 „Zastosowanie MSSF po raz pierwszy”** – Ciężka hiperinflacja i usunięcie sztywnych terminów dla stosujących MSSF po raz pierwszy (obowiązujący w odniesieniu do okresów rocznych rozpoczynających się 1 lipca 2011 roku lub po tej dacie),

- **Zmiany do MSSF 7 „Instrumenty finansowe: ujawnianie informacji”** – transfery aktywów finansowych (obowiązujący w odniesieniu do okresów rocznych rozpoczynających się 1 lipca 2011 roku lub po tej dacie),
- **Zmiany do MSR 12 „Podatek dochodowy”** - Podatek odroczone: realizacja aktywów (obowiązujący w odniesieniu do okresów rocznych rozpoczynających się 1 stycznia 2012 roku lub po tej dacie),
- **Zmiany do MSR 24 „Ujawnianie informacji na temat podmiotów powiązanych”** – Uproszczenie wymogów dotyczących ujawnień przez jednostki powiązane z państwem oraz doprecyzowanie definicji jednostek powiązanych (obowiązujące w odniesieniu do okresów rocznych począwszy od 1 stycznia 2011 roku lub po tej dacie),
- **Zmiany do MSR 32 „Instrumenty finansowe: prezentacja”** - Klasyfikacja emisji praw poboru (obowiązujące w odniesieniu do okresów rocznych rozpoczynających się 1 lutego 2010 roku lub po tej dacie),
- **Zmiany do różnych standardów i interpretacji „Poprawki do MSSF (2010)”**- dokonane zmiany w ramach procedury wprowadzania dorocznych poprawek do MSSF opublikowane w dniu 6 maja 2010 roku (MSSF 1, MSSF 3, MSSF 7, MSR 1, MSR 27, MSR 34 oraz KIMSF 13) ukierunkowane głównie na rozwiązywanie niezgodności i uściślenie słownictwa (obowiązujące w odniesieniu do okresów rocznych rozpoczynających się 1 stycznia 2011 roku lub po tej dacie),
- **Zmiany do KIMSF 14 „MSR 19 – Limit wyceny aktywów z tytułu określonych świadczeń, minimalne wymogi finansowania oraz ich wzajemne zależności”** - przedpłaty związane z minimalnymi wymogami finansowania (obowiązujące w odniesieniu do okresów rocznych rozpoczynających się 1 stycznia 2011 roku lub po tej dacie),
- **Interpretacja KIMSF 19 „Rozliczenie zobowiązań finansowych instrumentami kapitałowymi”** (obowiązujące w odniesieniu do okresów rocznych rozpoczynających się 1 lipca 2010 roku lub po tej dacie).

Jednostka postanowiła nie skorzystać z możliwości wcześniejszego zastosowania powyższych standardów, zmian do standardów i interpretacji. Według szacunków jednostki, w/w standardy, interpretacje i zmiany do standardów nie miałyby istotnego wpływu na sprawozdanie finansowe, jeżeli zostałyby zastosowane przez jednostkę na dzień bilansowy.

Standardy i Interpretacje przyjęte przez RMSR, ale jeszcze niezatwierdzone przez UE

MSSF w kształcie zatwierdzonym przez UE nie różnią się obecnie w znaczący sposób od regulacji przyjętych przez Radę Międzynarodowych Standardów Rachunkowości (RMSR), z wyjątkiem poniższych standardów, zmian do standardów i interpretacji, które według stanu na dzień 27 kwietnia 2011 nie zostały jeszcze przyjęte do stosowania:

- **MSSF 9 „Instrumenty finansowe”** (obowiązujący w odniesieniu do okresów rocznych rozpoczynających się 1 stycznia 2013 roku lub po tej dacie),
- **Zmiany do MSSF 1 „Zastosowanie MSSF po raz pierwszy”** – Ciężka Hiperinflacja i usunięcie sztywnych terminów dla stosujących MSSF po raz pierwszy (obowiązujący w odniesieniu do okresów rocznych rozpoczynających się 1 lipca 2011 roku lub po tej dacie),
- **Zmiany do MSSF 7 „Instrumenty finansowe: ujawnianie informacji”** – transfery aktywów finansowych (obowiązujący w odniesieniu do okresów rocznych rozpoczynających się 1 lipca 2011 roku lub po tej dacie),
- **Zmiany do MSR 12 „Podatek dochodowy”** - Podatek odroczone: realizacja aktywów (obowiązujący w odniesieniu do okresów rocznych rozpoczynających się 1 stycznia 2012 roku lub po tej dacie),

- **Zmiany do różnych standardów i interpretacji „Poprawki do MSSF (2010)”**- dokonane zmiany w ramach procedury wprowadzania dorocznych poprawek do MSSF opublikowane w dniu 6 maja 2010 roku (MSSF 1, MSSF 3, MSSF 7, MSR 1, MSR 27, MSR 34 oraz KIMSF 13) ukierunkowane głównie na rozwiązywanie niezgodności i uściślenie słownictwa (obowiązujące w odniesieniu do okresów rocznych rozpoczynających się 1 stycznia 2011 roku lub po tej dacie).

Według szacunków jednostki, w/w standardy, interpretacje i zmiany do standardów nie miałyby istotnego wpływu na sprawozdanie finansowe, jeżeli zostałyby zastosowane przez jednostkę na dzień bilansowy.

Jednocześnie nadal poza regulacjami przyjętymi przez UE pozostaje rachunkowość zabezpieczeń portfela aktywów i zobowiązań finansowych, których zasady nie zostały zatwierdzone do stosowania w UE.

Według szacunków jednostki, zastosowanie rachunkowości zabezpieczeń portfela aktywów lub zobowiązań finansowych według **MSR 39 „Instrumenty finansowe: ujmowanie i wycena”** nie miałyby istotnego wpływu na sprawozdanie finansowe, jeżeli zostałyby przyjęte do stosowania na dzień bilansowy.

Sporządzając niniejsze skonsolidowane sprawozdanie finansowe, w stosunku do okresów poprzednich Grupa nie zmieniła dobrowolnie żadnych stosowanych uprzednio zasad rachunkowości.

Skonsolidowane Sprawozdanie z Całkowitych Dochodów

<i>Treść</i>	<i>Nr noty</i>	<i>Rok 2010 okres bieżący od 01.01.2010 do 31.12.2010</i>	<i>Rok 2009 okres porównywalny od 01.01.2009 do 31.12.2009</i>
<i>Działalność kontynuowana</i>			
A Przychody ze sprzedaży	25	259 917	240 731
I Przychody ze sprzedaży towarów, materiałów		88 633	94 886
II Przychody ze sprzedaży produktów i usług		171 284	145 845
B Koszt własny sprzedaży	26	168 904	137 832
I Koszt własny sprzedaży towarów materiałów		70 836	68 634
II Koszt własny sprzedaży produktów i usług		98 068	69 198
C Zysk/strata brutto ze sprzedaży (A-B)		91 013	102 899
D Pozostałe przychody operacyjne	27	1 703	2 998
E Koszty sprzedaży i dystrybucji	28	24 807	40 368
F Koszty ogólnego zarządu	28	41 594	40 093
G Pozostałe koszty operacyjne	28	2 780	3 248
H Zysk/strata z działalności operacyjnej (C+D-E-F-G)		23 535	22 188
I Przychody finansowe	29	4 241	993
J Koszty finansowe	30	5 991	3 178
K. Udział w stratach/zyskach jednostek stowarzyszonych		5 063	4 429
L Zysk/strata brutto (H+I-J+K)		26 848	24 432
M Podatek dochodowy	31	6 394	4 247
I Bieżący		4 283	2 307
II Odroczone		2 111	1 940
N Zysk netto z działalności gospodarczej (L-M)		20 454	20 185
<i>Działalność zaniechana</i>			
O Zysk/Strata za rok obrotowy na działalności zaniechanej*	35	4 823	815
P Zysk netto za rok obrotowy (N+O)		25 277	21 000
<i>z tego</i>			
przypadający na udziałowców niekontrolujących		(150)	769
przypadający na akcjonariuszy Spółki Comp S.A.		25 427	20 231
<i>Inne składniki całkowitego dochodu</i>			
Skutki aktualizacji majątku trwałego		110	92
Udział w innych składnikach całkowitego dochodu jednostek stowarzyszonych		221	4 074
Q Inne składniki całkowitego dochodu razem		331	4 166
R Całkowite dochody ogółem (P+Q)		25 608	25 166
<i>z tego</i>			
przypadający na udziałowców niekontrolujących		(150)	769
przypadający na akcjonariuszy Spółki Comp S.A.		25 758	24 397
Zysk netto		25 427	20 231
Średnia ważona liczba akcji		4 554 027	4 747 899
Zysk na jedną akcję (w zł)		5,58	4,26
Rozwodniona liczba akcji		4 747 899	4 747 899
Rozwodniona zysk na jedną akcję (w zł)		5,36	4,26

*W sprawozdaniu z całkowitych dochodów w pozycji Zysk/Strata za Rok Obrotowy na Działalności Zaniechanej zaprezentowano wyniki z tej działalności za okres od 01.01.2010 r. do 28.02.2010 r. oraz wynik na sprzedaży tej działalności, uwzględniający podatek dochodowy.

Skonsolidowane Sprawozdanie z Sytuacji Finansowej

<i>Treść</i>	Nr noty	<i>stan na 31.12.2010</i>	<i>stan na 31.12.2009</i>
Aktywa razem		460 219	420 270
A Aktywa obrotowe			
I Środki pieniężne i ekwiwalenty środków pieniężnych	1	17 136	30 413
II Aktywa finansowe przeznaczone do obrotu		-	-
III Aktywa finansowe utrzymywane do terminu wymagalności	2	-	-
IV Aktywa finansowe przeznaczone do sprzedaży	3	-	-
V Należności z tytułu dostaw i usług	4	90 804	77 166
VI Inne należności i pożyczki	4	14 659	11 549
VII Zapasy	5	12 819	9 090
VIII Umowy o budowę	6	13 290	-
IX Rozliczenia międzyokresowe	6	9 787	7 552
B Aktywa trwałe		301 724	284 500
I Środki pieniężne zastrzeżone	7	645	193
II Aktywa finansowe utrzymywane do terminu wymagalności	8	-	157
III Aktywa finansowe przeznaczone do sprzedaży	12	-	-
IV Należności długoterminowe i pożyczki	9	147	271
V Aktywa z tyt. odroczonego podatku dochodowego	6a	4 957	2 948
VI Inwestycje w udziały i akcje	10	76 466	68 378
VII Pozostałe inwestycje	11	152	152
VIII Wartości niematerialne i prawne	13	205 394	193 431
w tym: Wartość firmy		177 996	171 318
IX Rzeczowe aktywa trwałe	14	13 963	18 970

<i>Treść</i>	Nr noty	<i>stan na 31.12.2010</i>	<i>stan na 31.12.2009</i>
Pasywa razem		460 219	420 270
A Zobowiązania krótkoterminowe		104 313	76 635
I Kredyty bankowe i pożyczki	18a,d	30 583	15 048
II Zobowiązania z tytułu dostaw i usług	16	39 865	29 978
III Inne zobowiązania	16,17	33 865	31 609
1 Z tytułu podatków, ceł, ubezpieczeń społecznych		10 957	10 684
w tym z tytułu podatku dochodowego		3 056	1 923
2 Rozliczenia międzyokresowe i inne zobowiązania		22 908	20 925
a) Rozliczenia międzyokresowe kosztów	17	7 703	6 646
w tym koszty dot. umów o budowę		1 183	-
b) Rozliczenia międzyokresowe przychodów	17	3 302	4 036
c) Pozostałe zobowiązania	16	11 903	10 243
w tym z tyt. leasingu finansowego		446	173
B Zobowiązania długoterminowe		22 596	7 505
I Długoterminowe kredyty bankowe i pożyczki	18a,d	14 078	4 770
II Rezerwy	19	683	243
III Rezerwa z tyt. odroczonego podatku dochodowego	20	5 408	1 234
IV Zobowiązania długoterminowe z tyt. leasingu finansowego	18	2 427	1 258
V Pozostałe zobowiązania długoterminowe	18	-	-
C Kapitał własny		333 310	336 130
C1 Kapitał własny przypisany akcjonariuszom jednostki dominującej		331 995	332 313
I Kapitał podstawowy	21	11 870	11 870
II Kapitał z nadwyżki wart. emisyjnej ponad wartość nominalną	22	217 632	217 632
III Akcje własne		(23 497)	-
IV Kapitał z aktualizacji wyceny aktywów		189	79
V Zyski zatrzymane		125 801	102 732
1 Kapitał do wykorzystania celowego		23 664	57 192
2 Kapitał do dyspozycji akcjonariuszy		102 137	45 540
a) Kapitał zapasowy z zysku netto		59 852	9 870
b) Niepodzielony wynik finansowy z lat ubiegłych		16 858	15 439
c) Wynik finansowy okresu bieżącego		25 427	20 231
C2 Kapitał udziałowców niekontrolujących		1 315	3 817
Wartość księgowa		333 310	336 130
Liczba akcji		4 415 547	4 747 899
Wartość księgowa na jedną akcję (w zł)		75,49	70,80
Rozwodniona liczba akcji		4 747 899	4 747 899
Rozwodniona wartość księgowa na jedną akcję (w zł)		70,20	70,80

Zestawienie Zmian w Skonsolidowanym Kapitale Własnym

<i>Rok 2010</i> <i>okres bieżący od 01.01.2010 do 31.12.2010</i>	<i>Kapitał podstawowy</i>	<i>Kapitał z nadwyżki wartości emisyjnej ponad wartość nominalną</i>	<i>Akcje własne</i>	<i>Kapitał z aktualizacji wyceny</i>	<i>Zyski zatrzymane</i>	<i>Razem</i>	<i>Kapitał udziałowców niekontrolujących</i>	<i>Kapitał własny ogółem</i>
Stan na początek okresu (BO)	11 870	217 632	-	79	102 732	332 313	3 817	336 130
- korekty błędów podstawowych	-	-	-	-	78	78	-	78
Stan na początek okresu po uzgodnieniu do danych porównywalnych (BO)	11 870	217 632	-	79	102 810	332 391	3 817	336 208
Zwiększenia w tym:	-	-	(23 497)	125	25 654	2 282	(150)	2 132
- nabycie akcji własnych	-	-	(23 497)	-	-	(23 497)	-	(23 497)
Zwiększenia z tytułu całkowitego dochodu	-	-	-	125	25 654	25 779	(150)	25 629
- przeszacowanie środków trwałych	-	-	-	125	-	125	-	125
- zysk netto bieżącego okresu	-	-	-	-	25 427	25 427	(150)	25 277
- przeszacowania majątku, lata ubiegłe	-	-	-	-	6	6	-	6
- udział w innych składnikach całkowitego dochodu jednostek stowarzyszonych	-	-	-	-	221	221	-	221
Zmniejszenia w tym:	-	-	-	15	2 663	2 678	2 352	5 030
- zbycie udziałów przez udziałowców niekontrolujących	-	-	-	-	-	-	2 352	2 352
- nabycie dodatkowych udziałów w spółce zależnej	-	-	-	-	2 663	2 663	-	2 663
Zmniejszenia z tytułu całkowitego dochodu	-	-	-	15	-	15	-	15
- sprzedaż i likwidacja przeszacowanych środków trwałych	-	-	-	7	-	7	-	7
- aktualizacji wyceny przeszacowanych środków trwałych	-	-	-	8	-	8	-	8
Stan na koniec okresu (BZ)	11 870	217 632	(23 497)	189	125 801	331 995	1 315	333 310

<i>Rok 2009</i> <i>okres porównywalny od 01.01.2009 do 31.12.2009</i>	<i>Kapitał podstawowy</i>	<i>Kapitał z nadwyżki wartości emisyjnej ponad wartość nominalną</i>	<i>Kapitał z aktualizacji wyceny</i>	<i>Zyski zatrzymane</i>	<i>Razem</i>	<i>Kapitał udziałowców niekontrolujących</i>	<i>Kapitał własny ogółem</i>
Stan na początek okresu (BO)	11 870	217 632	5	78 409	307 916	1 840	309 756
- zmiany przyjętych zasad (polityki) rachunkowości	-	-	-	-	-	-	-
- korekty wstępnego rozliczenia połączeń	-	-	-	-	-	-	-
Stan na początek okresu po uzgodnieniu do danych porównywalnych (BO)	11 870	217 632	5	78 409	307 916	1 840	309 756
Zwiększenia w tym:	-	-	92	24 324	24 416	2 667	27 083
- nabycie udziałów przez udziałowców niekontrolujących	-	-	-	-	-	1 898	1 898
Zwiększenia z tytułu całkowitego dochodu	-	-	92	24 324	24 416	769	25 185
- przeszacowanie środków trwałych	-	-	92	19	111	-	111
- zysk netto bieżącego okresu	-	-	-	20 231	20 231	769	21 000
- udział w innych składnikach całkowitego dochodu jednostek stowarzyszonych	-	-	-	4 074	4 074	-	4 074
Zmniejszenia w tym:	-	-	18	1	19	690	709
- zbycie udziałów przez udziałowców niekontrolujących	-	-	-	1	1	690	691
Zmniejszenia z tytułu całkowitego dochodu	-	-	18	-	18	-	18
- sprzedaż i likwidacja przeszacowanych środków trwałych	-	-	18	-	18	-	18
Stan na koniec okresu (BZ)	11 870	217 632	79	102 732	332 313	3 817	336 130

Skonsolidowane Sprawozdanie z Przepływów Pieniężnych

Treść	Rok 2010 okres bieżący od 01.01.2010 do 31.12.2010	Rok 2009 okres porównywalny od 01.01.2009 do 31.12.2009
A. PRZEPŁYWY ŚRODKÓW PIENIĘŻNYCH Z DZIAŁALNOŚCI OPERACYJNEJ		
I. Zysk (strata) netto	26 848	24 432
II. Korekty razem	(30 484)	20 804
1. Zysk (strata) z udziałów (akcji) w jednostkach stowarzyszonych i będących spółkami handlowymi jednostkami współzależnych	(5 063)	(4 429)
2. Amortyzacja	7 816	7 921
3. Zyski (straty) z tytułu różnic kursowych	(31)	(24)
4. Odsetki i udziały w zyskach (dywidendy)	1 072	1 010
5. Zysk (strata) z działalności inwestycyjnej	(131)	671
6. Zmiana stanu rezerw	4 464	325
7. Zmiana stanu zapasów	(2 695)	3 590
8. Zmiana stanu należności	(16 049)	89 200
9. Zmiana stanu zobowiązań krótkoterminowych, za wyjątkiem pożyczek i kredytów	3 074	(60 069)
10. Zmiana stanu rozliczeń międzyokresowych	(17 370)	(12 749)
11. Podatek odroczony	(2 111)	(1 940)
12. Podatek zapłacony	(3 854)	(3 888)
13. Inne korekty z działalności operacyjnej	394	1 186
III. Przepływy pieniężne netto z działalności operacyjnej (I+/-II)	(3 636)	45 236
B. PRZEPŁYWY ŚRODKÓW PIENIĘŻNYCH Z DZIAŁALNOŚCI INWESTYCYJNEJ		
I. Wpływy	20 018	2 853
1. Zbycie wartości niematerialnych oraz rzeczowych aktywów trwałych	280	649
2. Zbycie inwestycji w nieruchomości oraz wartości niematerialne i prawne	-	-
3. Z aktywów finansowych, w tym:	2 072	1 844
- zbycie aktywów finansowych	157	-
- dywidendy i udziały w zyskach	-	-
- spłata udzielonych pożyczek długoterminowych	344	1 346
- odsetki	180	498
- inne wpływy z aktywów finansowych	1 391	-
4. Środki pieniężne spółek włączonych do konsolidacji	504	17
5. Inne wpływy inwestycyjne*	17 162	343
II. Wydatki	29 222	30 094
1. Nabycie wartości niematerialnych oraz rzeczowych aktywów trwałych	6 137	8 248
2. Inwestycje w nieruchomości oraz wartości niematerialne	-	65
3. Na aktywa finansowe, w tym:	3 843	1 516
- nabycie aktywów finansowych	3 843	-
- udzielone pożyczki długoterminowe	-	1 516
4. Dywidendy i inne udziały w zyskach wypłacone udziałowcom (akcjonariuszom) mniejszościowym	-	-
5. Środki pieniężne spółek wyłączonych z konsolidacji	-	-
6. Inne wydatki inwestycyjne**	19 242	20 265

III. Przepływy pieniężne netto z działalności inwestycyjnej (I-II)	(9 204)	(27 241)
C. PRZEPŁYWY ŚRODKÓW PIENIĘŻNYCH Z DZIAŁALNOŚCI FINANSOWEJ		
I. Wpływy	37 555	7 764
1. Wpływ netto z wydania udziałów (emisji akcji) i innych instrumentów kapitałowych oraz dopłat do kapitału	-	-
2. Kredyty i pożyczki	37 548	7 764
3. Emisja dłużnych papierów wartościowych	-	-
5. Inne wpływy finansowe	7	-
II. Wydatki	37 992	18 141
1. Nabycie udziałów (akcji) własnych	23 497	-
2. Dywidendy i inne wypłaty na rzecz właścicieli	-	-
3. Inne, niż wypłaty na rzecz właścicieli, wydatki z tytułu podziału zysku	-	-
4. Spłaty kredytów i pożyczek	11 667	16 169
5. Wykup dłużnych papierów wartościowych	-	-
6. Z tytułu innych zobowiązań finansowych	-	-
7. Płatności zobowiązań z tytułu umów leasingu finansowego	908	516
8. Odsetki	1 885	1 456
9. Inne wydatki finansowe	35	-
III. Przepływy pieniężne netto z działalności finansowej (I-II)	(437)	(10 377)
D. Przepływy pieniężne netto razem (A.III.+/-B.III+/-C.III)	(13 277)	7 618
E. Bilansowa zmiana stanu środków pieniężnych, w tym:	(13 277)	7 618
- zmiana stanu środków pieniężnych z tytułu różnic kursowych	(5)	25
F. Środki pieniężne na początek okresu	30 413	22 795
G. Środki pieniężne na koniec okresu po korektach, w tym	17 136	30 413
- o ograniczonej możliwości dysponowania	-	-

* w pozycji „Inne wpływy inwestycyjne” znajdują się głównie wpływy z tytułu sprzedaży Zorganizowanej Części Przedsiębiorstwa

** w pozycji „Inne wydatki inwestycyjne” znajdują się wydatki na zakup udziałów w jednostkach powiązanych.

Przekształcenie danych porównywalnych

W związku ze sprzedażą zorganizowanej części przedsiębiorstwa dla celów porównawczych w niniejszym sprawozdaniu dane porównywalne zostały przekształcone aby zaprezentować ZPC (Zorganizowanej Części Przedsiębiorstwa) jako działalność zaniechaną w roku poprzedzającym jej sprzedaż.

Wykazanie zmian w danych porównywalnych za rok 2009 w sprawozdaniu za rok 2010 w stosunku do sprawozdania za rok 2009.

Wybrane dane finansowe ze Skonsolidowanego Sprawozdania z Sytuacji Finansowej	dane porównywalne - sprawozdanie za rok 2010	dane prezentowane w sprawozdaniu za rok 2009	zmiana
Aktywa razem	420 270	420 270	-
A Aktywa obrotowe	135 770	135 770	-
B Aktywa trwale w tym:	284 500	284 500	-
VII Pozostałe inwestycje	152	191	(39)
IX Rzeczowe aktywa trwale	18 970	18 931	39

Różnica w aktywach bilansu to zmiana prezentacyjna środków trwałych w budowie i nie mająca związku z korektą dotyczącą zorganizowanej części przedsiębiorstwa

Wybrane dane finansowe ze Skonsolidowanego Sprawozdania z Sytuacji Finansowej	dane porównywalne - sprawozdanie za rok 2010	dane prezentowane w sprawozdaniu za rok 2009	zmiana
PASYWA razem	420 270	420 270	-
A Zobowiązania krótkoterminowe	76 635	76 635	
B Zobowiązania długoterminowe	7 505	7 505	-
C Kapitał własny	336 130	336 130	-

Wybrane dane finansowe ze Skonsolidowanego Sprawozdania z Całkowitych Dochodów	dane porównywalne - sprawozdanie za rok 2010	dane prezentowane w sprawozdaniu za rok 2009	zmiana
A Przychody ze sprzedaży	240 731	255 258	(14 527)
I Przychody ze sprzedaży towarów, materiałów	94 886	95 198	(312)
II Przychody ze sprzedaży produktów i usług	145 845	160 060	(14 215)
B Koszt własny sprzedaży	137 832	150 264	(12 432)
I Koszt własny sprzedaży towarów i materiałów	68 634	68 881	(247)
II Koszt własny sprzedaży produktów i usług	69 198	81 383	(12 185)
C Zysk/strata brutto ze sprzedaży	102 899	104 994	(2 095)
D Pozostałe przychody operacyjne	2 998	3 026	(28)
E Koszty sprzedaży i dystrybucji	40 368	40 999	(631)
F Koszty ogólnego zarządu	40 093	40 456	(363)
G Pozostałe koszty operacyjne	3 248	3 359	(111)
H Zysk/strata z działalności operacyjnej	22 188	23 206	(1 018)
I Przychody finansowe	993	1 054	(61)
J Koszty finansowe	3 178	3 241	(63)
K. Udział w stratach/zyskach jednostek stowarzyszonych	4 429	4 429	-
L Zysk/strata brutto (H+I-J+K)	24 432	25 448	(1 016)
M Podatek dochodowy	4 247	4 448	(201)
I Bieżący	2 307	2 556	(249)
II Odroczone	1 940	1 892	48
N Zysk netto za rok obrotowy	20 185	21 000	(815)
O Zysk/Strata za rok obrotowy na działalności zaniechanej	815	-	815

P Zysk netto za rok obrotowy (N+O)	21 000	21 000	-
przypadający na udziałowców niekontrolujących	769	769	-
przypadający na akcjonariuszy Spółki Comp S.A.	20 231	20 231	-
Q Inne składniki całkowitego dochodu razem	4 166	4 166	-
R Całkowite dochody ogółem	25 166	25 166	-
przypadający na udziałowców niekontrolujących	769	769	-
przypadający na akcjonariuszy Spółki Comp S.A.	24 397	24 397	-
Zysk netto na jedną akcje (PLN)	4,26	4,26	-
Rozwodniony zysk netto na jedna akcje (PLN)	4,26	4,26	-

Wybrane dane finansowe ze Skonsolidowanego Sprawozdania z Całkowitych Dochodów	dane porównywalne - sprawozdanie za rok 2010	dane prezentowane w sprawozdaniu za rok 2009	zmiana
--	--	--	--------

**PRZEPŁYWY ŚRODKÓW PIENIĘŻNYCH Z
DZIAŁALNOŚCI OPERACYJNEJ**

I. Zysk (strata) brutto	24 432	25 448	(1 016)
II. Korekty razem	20 804	19 788	1 016
1. Zysk (strata) z udziałów (akcji) w jednostkach stowarzyszonych i będących spółkami handlowymi jednostkach współzależnych	(4 429)	(4 429)	-
2. Amortyzacja (w tym odpisy wartości firmy lub ujemnej wartości firmy)	7 921	7 959	(38)
3. Zyski (straty) z tytułu różnic kursowych	(24)	(24)	-
4. Odsetki i udziały w zyskach (dywidendy)	1 010	1 010	-
5. Zysk (strata) z działalności inwestycyjnej	671	664	7
6. Zmiana stanu rezerw	325	325	-
7. Zmiana stanu zapasów	3 590	3 590	-
8. Zmiana stanu należności	89 200	89 200	-
9. Zmiana stanu zobowiązań krótkoterminowych, z za wyjątkiem pożyczek i kredytów	(60 069)	(60 069)	-
10. Zmiana stanu rozliczeń międzyokresowych	(12 749)	(12 750)	1
11. Podatek odroczony	(1 940)	(1 892)	(48)
12. Podatek zapłacony	(3 888)	(3 888)	-
13. Inne korekty z działalności operacyjnej	1 186	92	1 094
III. Przepływy pieniężne netto z działalności operacyjnej (I+/-II)	45 236	45 236	-
Przepływy pieniężne netto z działalności inwestycyjnej	(27 241)	(27 241)	-
Przepływy pieniężne netto z działalności finansowej (I-II)	(10 377)	(10 377)	-
D. Przepływy pieniężne netto razem (A.III.+/-B.III+/-C.III)	7 618	7 618	-
E. Bilansowa zmiana stanu środków pieniężnych, w tym:	7 618	7 618	-
- zmiana stanu środków pieniężnych z tytułu różnic kursowych	25	25	-
F. Środki pieniężne na początek okresu	22 795	22 795	-
G. Środki pieniężne na koniec okresu (F+D), w tym	30 413	30 413	-
- o ograniczonej możliwości dysponowania	-	-	-

Sprawozdanie przekształcające dane ze sprawozdania za rok 2009 zatwierdzonego i opublikowanego w raporcie SARS 2009 przygotowano dla celów zachowania porównywalności danych.

Noty objaśniające do Skonsolidowanego Sprawozdania Finansowego

NOTY OBJAŚNIAJĄCE DO SKONSOLIDOWANEGO SPRAWOZDANIA Z SYTUACJI FINANSOWEJ

Nota nr 1

ŚRODKI PIENIĘŻNE I ICH EKWIWALENTY	<i>stan na 31.12.2010</i>	<i>stan na 31.12.2009</i>
Krótkoterminowe środki pieniężne i ich ekwiwalenty razem	17 136	30 413
Środki pieniężne w kasie	582	661
Środki pieniężne na rachunkach	12 821	23 528
Lokaty krótkoterminowe	3 732	5 910
Środki pieniężne zastrzeżone	-	313
Inne środki pieniężne	1	1

Środki pieniężne zastrzeżone, to część krótkoterminowa lokat stanowiących zabezpieczenia pod gwarancje.

Nota nr 1a

ŚRODKI PIENIĘŻNE I ICH EKWIWALENTY Struktura walutowa	<i>stan na 31.12.2010</i>	<i>stan na 31.12.2009</i>
a) w walucie polskiej	14 200	25 129
b) w walutach obcych (wg walut i po przeliczeniu na zł)	2 936	5 284
b1. jednostka/waluta / USD	11 239	141 777
w tys. zł.	33	404
b2. jednostka/waluta / EUR	652 174	1 186 246
w tys. zł.	2 583	4 874
b3. jednostka/waluta / GBP	69 591	1 341
w tys. zł.	320	6
b4. pozostałe waluty w tys. zł.	-	-
Środki pieniężne i inne aktywa pieniężne razem	17 136	30 413

Nota nr 2

AKTYWA FINANSOWE PRZEZNACZONE DO OBROTU

Pominięto - pozycja nie występuje.

Nota nr 3

KRÓTKOTERMINOWE AKTYWA FINANSOWE PRZEZNACZONE DO SPRZEDAŻY

Pominięto - pozycja nie występuje.

Nota nr 4

NALEŻNOŚCI KRÓTKOTERMINOWE	stan na 31.12.2010	stan na 31.12.2009
I. Należności z tytułu dostaw i usług	90 804	77 166
a) od jednostek powiązanych	13	9
b) należności od pozostałych jednostek	90 791	77 157
II. Inne należności i pożyczki	14 659	11 549
a) od jednostek powiązanych	2 830	7
Pożyczki krótkoterminowe	7	7
Inne należności	2 823	-
b) od pozostałych jednostek (z tytułu)	11 829	11 542
Pożyczki krótkoterminowe	1 682	1 573
Inne należności	10 147	9 969
- z tytułu podatków, dotacji, ceł, ubezpieczeń społecznych i zdrowotnych oraz innych świadczeń	2 800	1 981
- z tytułu wynagrodzeń	1	90
- pożyczki dla pracowników	23	165
- pozostałe*	7 323	7 733
Należności krótkoterminowe netto razem	105 463	88 715
c) odpisy aktualizujące wartość należności	3 926	3 618
Należności krótkoterminowe brutto razem	109 389	92 333
* w pozycji "pozostałe" zaprezentowano:		
kaucje i wadła	988	
należności sądowe	92	
VAT do odliczenia w przyszłych okresach	2 080	
rozliczenie kart paliwowych	96	
krótkoterminowe rozrachunki z tytułu umów leasingowych	342	
pozostałe	3 725	

Wszystkie pożyczki krótkoterminowe są w PLN.

Stopy oprocentowania pożyczek oparte są o zmienne stopy na bazie WIBOR lub są stałymi stopami oprocentowania.

Nota nr 4a

NALEŻNOŚCI KRÓTKOTERMINOWE OD JEDNOSTEK POWIĄZANYCH	stan na 31.12.2010	stan na 31.12.2009
a) z tytułu dostaw i usług, w tym:	13	9
- od jednostek stowarzyszonych	13	9
b) inne, w tym:	2 830	7
- od jednostek stowarzyszonych	742	7
- od znaczącego inwestora	2 088	7
c) dochodzone na drodze sądowej	-	-
Należności krótkoterminowe od jednostek powiązanych netto, razem	2 843	16
d) odpisy aktualizujące wartość należności od jednostek powiązanych	-	-
Należności krótkoterminowe od jednostek powiązanych brutto, razem	2 843	16

Nota nr 4b

ZMIANA STANU ODPISÓW AKTUALIZUJĄCYCH WARTOŚĆ NALEŻNOŚCI KRÓTKOTERMINOWYCH	stan na 31.12.2010	stan na 31.12.2009
Stan na początek okresu	3 618	3 148
a) zwiększenia (z tytułu)	632	654
- rezerwa na należności dochodzone na drodze sądowej	44	-
- rezerwa na należności przeterminowane	588	654
b) zmniejszenia (z tytułu)	324	184
- spisanie należności objętych rezerwą	223	8
- uregulowanie należności objętych rezerwą	97	176
- sprzedaż należności/zaprzestanie konsolidacji	4	-
Stan odpisów aktualizujących wartość należności krótkoterminowych na koniec okresu	3 926	3 618

Nota nr 4c

NALEŻNOŚCI KRÓTKOTERMINOWE BRUTTO (STRUKTURA WALUTOWA)	stan na 31.12.2010	stan na 31.12.2009
a) w walucie polskiej	109 156	90 481
b) w walutach obcych (wg walut i po przeliczeniu na zł)	233	1 852
b1. jednostka/waluta / USD	13 940	315 462
w tys. zł.	41	899
b2. jednostka/waluta / EUR	22 475	231 973
w tys. zł.	89	953
b3. jednostka/waluta / GBP	22 472	-
w tys. zł.	103	-
b4. pozostałe waluty w tys. zł.	-	-
Należności krótkoterminowe, razem	109 389	92 333

Nota nr 4d

NALEŻNOŚCI Z TYTUŁU DOSTAW I USŁUG O POZOSTAŁYM OD DNIA BILANSOWEGO OKRESIE SPŁATY	stan na 31.12.2010	stan na 31.12.2009
1. Należności nieprzeterminowane	81 505	66 089
a) do 1 miesiąca	63 654	30 285
b) powyżej 1 miesiąca do 3 miesięcy	17 130	30 662
c) powyżej 3 miesięcy do 6 miesięcy	243	4 648
d) powyżej 6 miesięcy do 1 roku	478	276
e) powyżej 1 roku	-	218
2. Należności przeterminowane	9 299	11 077
Należności z tytułu dostaw i usług, razem (netto)	90 804	77 166
odpisy aktualizujące wartość należności z tytułu dostaw i usług	(1 218)	(917)
Należności z tytułu dostaw i usług, razem (brutto)	92 022	78 083

Nota nr 4e

NALEŻNOŚCI Z TYTUŁU DOSTAW I USŁUG PRZETERMINOWANE (BRUTTO) Z PODZIAŁEM NA NALEŻNOŚCI NIESPŁACONE W OKRESIE	<i>stan na 31.12.2010</i>	<i>stan na 31.12.2009</i>
a) do 1 miesiąca	4 149	5 276
b) powyżej 1 miesiąca do 3 miesięcy	1 867	1 692
c) powyżej 3 miesięcy do 6 miesięcy	502	1 094
d) powyżej 6 miesięcy do 1 roku	1 411	1 242
e) powyżej 1 roku	1 370	1 773
Należności z tytułu dostaw i usług, przeterminowane, razem (netto)	9 299	11 077
f) odpisy aktualizujące wartość należności z tytułu dostaw i usług, przeterminowane	(1 218)	(909)
Należności z tytułu dostaw i usług, przeterminowane, razem (brutto)	10 517	11 986

Nota nr 4f

INNE NALEŻNOŚCI I POZYCZKI NIEPRZETERMINOWANE Z TERMINEM ZAPŁATY W OKRESIE	<i>stan na 31.12.2010</i>	<i>stan na 31.12.2009</i>
Należności nieprzeterminowane	12 962	10 631
a) do 1 miesiąca	9 163	3 528
b) powyżej 1 miesiąca do 3 miesięcy	367	1 156
c) powyżej 3 miesięcy do 6 miesięcy	1 051	5 475
d) powyżej 6 miesięcy do 1 roku	2 052	158
e) powyżej 1 roku	329	314

Nota nr 4g

INNE NALEŻNOŚCI I POZYCZKI PRZETERMINOWANE Z PODZIAŁEM NA NALEŻNOŚCI NIESPŁACONE W OKRESIE	<i>stan na 31.12.2010</i>	<i>stan na 31.12.2009</i>
Należności przeterminowane:	1 697	918
a) do 1 miesiąca	351	309
b) powyżej 1 miesiąca do 3 miesięcy	197	12
c) powyżej 3 miesięcy do 6 miesięcy	459	137
d) powyżej 6 miesięcy do 1 roku	507	389
e) powyżej 1 roku	183	71

Nota nr 5

ZAPASY	<i>stan na 31.12.2010</i>	<i>stan na 31.12.2009</i>
a) towary	9 407	1 331
b) materiały	1 680	4 270
c) produkty gotowe	1 516	3 176
d) półprodukty i produkty w toku	216	313
Zapasy razem	12 819	9 090

Nota nr 5a

stan na 31.12.2010 r.	okres				razem
	do roku	od roku do trzech lat	powyżej trzech lat	odpis aktualizujący	
ZAPASY - wiekowanie					
a) towary	8 807	584	500	484	9 407
b) materiały	1 168	590	397	475	1 680
c) produkty gotowe	42	1 125	412	63	1 516
d) półprodukty i produkty w toku	8	198	10	-	216
e) zaliczki na dostawy	-	-	-	-	-
razem - wartość zapasów	10 025	2 497	1 319	1 022	12 819

stan na 31.12.2009 r.	okres				razem
	do roku	od roku do trzech lat	powyżej trzech lat	odpis aktualizujący	
ZAPASY – wiekowanie					
a) towary	569	649	533	420	1 331
b) materiały	3 784	593	749	856	4 270
c) produkty gotowe	1 845	1 308	31	8	3 176
d) półprodukty i produkty w toku	50	221	42	-	313
e) zaliczki na dostawy	-	-	-	-	-
razem - wartość zapasów	6 248	2 771	1 355	1 284	9 090

Nie ujęto w powyższym zestawieniu zapasów serwisowych – zapasy te, na które składają się części zamienne i komponenty utrzymywane na potrzeby wywiązania się z umów gwarancyjnych i pogwarancyjnych, zostały przekwalifikowane jako pozostałe środki trwałe i podlegają amortyzacji. w okresie trwania umowy serwisowej lub umowy gwarancyjnej do kontraktu.

Towary, materiały i licencje znajdujące się w magazynach Comp S.A. a zakupione w latach ubiegłych, są pełnowartościowe i są w całości zakwalifikowane do sprzedaży.

Zapasy te są sukcesywnie sprzedawane, przede wszystkim jako części zamienne i elementy rozbudowy do systemów i urządzeń sprzedanych przez jednostkę dominującą w ramach kontraktów realizowanych w latach ubiegłych

Dodatkowo, ze względu na szybki postęp technologiczny i w konsekwencji wprowadzanie przez producentów do sprzedaży nowych produktów, najczęściej nie kompatybilnych technologicznie wstecz, posiadanie wyżej wspomnianych zapasów stanowi o przewadze konkurencyjnej spółki w projektach rozbudowy czy odpłatnej naprawy bardzo skomplikowanych systemów klientów, opartych na urządzeniach, które producenci wycofali już ze sprzedaży.

Obecnie, kupowany sprzęt z przeznaczeniem jako sprzęt zastępczy lub zabezpieczenie serwisowe, przenoszony jest do magazynu serwisowego i w tym magazynie podlega amortyzacji. W miarę więc wzrostu potrzeb, wprowadzany jest do tego magazynu sprzęt, którego posiadania wymagają warunki serwisowania. Najczęściej jednostki sprzętowe wykorzystywane są do różnych kontraktów. Doświadczenie Jednostki Dominującej wskazuje, że sprzęt serwisowy jest wykorzystywany przez okres średnio 3 lat z uwzględnieniem długości kontraktów serwisowych przyjętych lub przewidywalnych do realizacji. Stąd przyjęta stawka amortyzacyjna w wysokości średnio 33%.

Nota nr 6

CZYNNE ROZLICZENIA MIĘDZYOKRESOWE KOSZTÓW	<i>stan na 31.12.2010</i>	<i>stan na 31.12.2009</i>
Rozliczenia międzyokresowe czynne	9 787	7 552
Czynsze	71	-
Koszty dotyczące sprzedaży przyszłych okresów	3 071	4 186
Ubezpieczenia	220	164
Opłaty licencyjne	8	-
Przedpłacone usługi serwisowe *	4 311	1 942
Przedpłacone prenumeraty	11	30
Inne	705	274
Pozostałe krótkoterminowe rozliczenia międzyokresowe	1 390	956

* Pozycja „przedpłacone usługi serwisowe” dotyczy zakupionych zewnętrznych usług serwisowych do rozliczenia z „przychodami przyszłych okresów” z tytułu serwisów gwarancyjnych i pogwarancyjnych.

KONTRAKTY DŁUGOTERMINOWE - INFORMATYCZNE (UMOWY O BUDOWĘ)	<i>stan na 31.12.2010</i>	<i>stan na 31.12.2009</i>
Kontrakty długoterminowe	13 290	0
Nadwyżka przychodów naliczonych nad zafakturowanymi	13 290	0
Kwota otrzymanych zaliczek	0	0
Kwota sum zatrzymanych	1 183	0

Nota nr 6a

AKTYWA Z TYTUŁU ODROZONEGO PODATKU DOCHODOWEGO	<i>stan na 31.12.2010</i>	<i>stan na 31.12.2009</i>
Zmiana stanu aktywów z tytułu odroczonego podatku dochodowego		
1. Stan aktywów z tytułu odroczonego podatku dochodowego na początek okresu, w tym:	2 948	4 498
a) odniesionych na wynik finansowy	2 948	3 866
b) odniesionych na kapitał własny	-	-
c) odniesionych na wartość firmy lub ujemną wartość firmy	-	632
2. Zwiększenia	4 642	3 402
a) odniesione na wynik finansowy okresu w związku z ujemnymi różnicami przejściowymi (z tytułu)	4 567	3 402
- utworzenie rezerw i odpisów	1 513	1 103
- niewypłacone wynagrodzenia	306	728
- niezrealizowane na dzień bilansowy ujemne różnice kursowe	7	-
- doszacowane koszty kontraktów długoterminowych	1 943	695
- koszty przyspieszonej amortyzacji	6	10
- naliczone odsetki	28	117
- inne	764	749
b) odniesione na wynik finansowy okresu w związku ze stratą podatkową	75	-
- strata podatkowa	75	-
c) odniesione na kapitał własny w związku z ujemnymi różnicami przejściowymi	-	-

d) odniesione na kapitał własny w związku ze stratą podatkową	-	-
e) odniesione na wartość firmy lub ujemną wartość firmy w związku z ujemnymi różnicami przejściowymi	-	-
3. Zmniejszenia	2 633	4 952
a) odniesione na wynik finansowy okresu w związku z ujemnymi różnicami przejściowymi (z tytułu)	2 633	4 320
- rozwiązanie rezerw	1 072	572
- zrealizowanie zobowiązań z tytułu wynagrodzeń	367	1 225
- zrealizowanie ujemnych różnic kursowych z ubiegłych okresów	5	2
- zrealizowanie doszacowanych kosztów kontraktów długoterminowych	712	2 178
- zrealizowanie naliczonych odsetek	46	24
- zrealizowanie przyspieszonej amortyzacji	-	2
- inne	431	317
b) odniesione na wynik finansowy okresu w związku ze stratą podatkową	-	-
c) odniesione na kapitał własny w związku z ujemnymi różnicami przejściowymi	-	-
d) odniesione na kapitał własny w związku ze stratą podatkową	-	-
e) odniesione na wartość firmy lub ujemną wartość firmy w związku z ujemnymi różnicami przejściowymi	-	632
4. Stan aktywów z tytułu odroczonego podatku dochodowego na koniec okresu, razem, w tym:	4 957	2 948
a) odniesionych na wynik finansowy	4 957	2 948
b) odniesionych na kapitał własny	-	-
c) odniesionych na wartość firmy lub ujemną wartość firmy	-	-

Nota nr 7

ŚRODKI PIENIĘŻNE ZASTRZEŻONE	<i>stan na 31.12.2010</i>	<i>stan na 31.12.2009</i>
a) Depozyty powyżej 3 miesięcy	637	174
b) Inne – rachunki inwestycyjne	8	19
Środki pieniężne zastrzeżone, razem	645	193

Środki pieniężne zastrzeżone – depozyty, to lokaty bankowe powyżej 3 miesięcy stanowiące zabezpieczenie pod gwarancje kontraktowe. Zostały zakwalifikowane do aktywów trwałych w związku z ich niską płynnością. Lokat tych nie można rozwiązać do czasu zakończenia okresu gwarancji bankowych lub ubezpieczeniowych.

Nota nr 7a

ZMIANA ŚRODKÓW PIENIĘŻNYCH ZASTRZEŻONYCH	<i>stan na 31.12.2010</i>	<i>stan na 31.12.2009</i>
a) stan na początek okresu	193	331
b) zwiększenia (z tytułu)	4 446	1 086
- wpłata na depozyt, gwarancje pod kontrakt	384	231
- różnice kursowe	-	7
- rachunki inwestycyjne	4 062	848

c) zmniejszenia (z tytułu)	3 994	1 224
- różnice kursowe	-	-
- przeniesienie na środki krótkoterminowe	3 760	313
- zwrot depozytu, gwarancji pod kontrakt	234	911
Środki pieniężne zastrzeżone na koniec okresu	645	193

Nota nr 7b

ŚRODKI PIENIĘŻNE ZASTRZEŻONE (STRUKTURA WALUTOWA)	<i>stan na 31.12.2010</i>	<i>stan na 31.12.2009</i>
a) w walucie polskiej	645	193
b) w walutach obcych (wg walut i po przeliczeniu na zł)	-	-
Środki pieniężne zastrzeżone, razem	645	193

Nota nr 8

DŁUGOTERMINOWE AKTYWA FINANSOWE UTRZYMYWANE DO TERMINU WYMAGALNOŚCI	<i>stan na 31.12.2010</i>	<i>stan na 31.12.2009</i>
Stan na koniec okresu	-	157
Stan na początek okresu	157	154
Obligacje skarbowe	-	157
w tym:		
w jednostkach powiązanych	-	-
w pozostałych jednostkach	-	157

Aktywa utrzymywane do terminu wymagalności to obligacje skarbowe. Stanowiły one zabezpieczenie gwarancji kontraktowych.

Nota nr 8a

DŁUGOTERMINOWE AKTYWA FINANSOWE (STRUKTURA WALUTOWA)	<i>stan na 31.12.2010</i>	<i>stan na 31.12.2009</i>
a) w walucie polskiej	-	157
b) w walutach obcych (wg walut i po przeliczeniu na zł)	-	-
Długoterminowe aktywa finansowe, razem	-	157

Nota nr 9

NALEŻNOŚCI DŁUGOTERMINOWE netto	<i>stan na 31.12.2010</i>	<i>stan na 31.12.2009</i>
1 W jednostkach powiązanych	-	-
2 W pozostałych jednostkach	147	271
Pożyczki udzielone długoterminowe	80	220
Pozostałe należności długoterminowe	67	51
Razem	147	271

Nota nr 9a

UDZIELONE POŻYCZKI DŁUGOTERMINOWE	<i>stan na 31.12.2010</i>	<i>stan na 31.12.2009</i>
a) stan na początek okresu	220	56
b) zwiększenia	-	173
- aktualizacja wartości	-	3
- udzielenie	-	170
c) zmniejszenia	140	9
- spłata	140	9
Stan pożyczek na koniec okresu	80	220

Pożyczki udzielone są na potrzeby mieszkaniowe pracowników Spółek Grupy. Stopy oprocentowania pożyczek oparte są o zmienne stopy na bazie WIBOR lub są stałymi stopami oprocentowania. Zabezpieczeniem pożyczki jest weksel *In blanco* deklaracją wekslową.

Nota nr 9b**ODPISY AKTUALIZUJĄCE WARTOŚĆ NALEŻNOŚCI DŁUGOTERMINOWYCH**

Pominięto - pozycja nie występuje.

Nota nr 9c

NALEŻNOŚCI DŁUGOTERMINOWE (STRUKTURA WALUTOWA)	<i>stan na 31.12.2010</i>	<i>stan na 31.12.2009</i>
a) w walucie polskiej	147	271
b) w walutach obcych (wg walut i po przeliczeniu na zł)	-	-
Należności długoterminowe, razem	147	271

Nota nr 10

INWESTYCJE W UDZIAŁY I AKCJE	<i>stan na 31.12.2010</i>	<i>stan na 31.12.2009</i>
Inwestycje w udziały i akcje	76 466	68 378
a) w jednostkach zależnych	-	-
b) w jednostkach współzależnych	-	-
c) w jednostkach stowarzyszonych	76 466	64 278
d) w jednostkach pozostałych	-	4 100
Inwestycje w udziały i akcje, razem (netto)	76 466	68 378
f) odpisy aktualizujące wartość inwestycji	45	-
Inwestycje w udziały i akcje, razem (brutto)	76 511	68 378

Wycena wartości udziałów w Grupie Novitus w cenie rynkowej

Poniższa tabela wykazuje różnice w wartości bilansowej (wyceniane wg metody praw własności) i godziwej (rynkowej) akcji Novitus S.A. będących w posiadaniu Comp S.A.

Z zestawienia jednoznacznie wynika, że w przypadku akcji Spółki Novitus S.A. nie nastąpiła trwała utrata wartości.

Stan na 31.12.2010 r.

Cena rynkowa akcji Novitus S.A.*	28,72
Liczba akcji Novitus S.A. w posiadaniu Comp na 31.12.2010 r.	2 688 624
Wartość udziałów w Novitus S.A. w cenie rynkowej	77 217
Bilansowa wartość udziałów	72 411
Różnica pomiędzy ceną rynkową akcji a jej wartością bilansową	4 806

* Jako cenę rynkową akcji podano kursy zamknięcia z ostatniej sesji w roku.

Stan na 31.12.2009 r.

Cena rynkowa akcji Novitus S.A. *	19,99
Liczba akcji Novitus S.A. w posiadaniu Comp na 31.12.2009 r.	2 588 624
Wartość udziałów w Novitus S.A. w cenie rynkowej	51 747
Bilansowa wartość udziałów	64 278
Różnica pomiędzy ceną rynkową akcji a jej wartością bilansową	(12 531)

* Jako cenę rynkową akcji podano kursy zamknięcia z ostatniej sesji w roku.

Akcje spółki Novitus S.A. są przedmiotem zabezpieczenia, o którym mowa w nocie 18d niniejszego sprawozdania.

W dniu 18 kwietnia 2011 roku Comp S.A. przejął kontrolę nad spółką Novitus S.A. Przejęcie kontroli nastąpiło w związku z zawarciem szeregu transakcji zakupu akcji Novitus S.A., które zostały rozliczone w dniu dzisiejszym. Przed zawarciem transakcji Comp S.A. posiadał 2.688.624 akcje Novitus S.A., co dawało 47,82% udział w kapitale zakładowym i głosach na WZA Novitus S.A. Po zawarciu transakcji Comp S.A. posiada 2.851.624 akcje Novitus S.A. co stanowi 50,72% udział w kapitale zakładowym i głosach na WZA Novitus S.A. O fakcie tym Spółka informowała raportem bieżącym 10/2011 w dniu 18 kwietnia 2011 roku.

Zmiany w roku 2010

W dniu 17 grudnia 2010 roku Comp S.A. nabył w drodze transakcji pakietowej posesyjnej 45.000 akcji Novitus S.A. po cenie 30,90 złotych za jedną akcję. Przed przeprowadzeniem transakcji Comp S.A. posiadał 2 643 624 akcje, co stanowiło 47,02 % ogólnej liczby akcji i dawało prawo do 47,02 % głosów z ogólnej liczby głosów na Walnym Zgromadzeniu Novitus S.A.

W wyniku opisanej powyżej transakcji Comp S.A. zwiększył ilość głosów posiadanych w Spółce Novitus S.A. o 0,8 %. Transakcja miała charakter techniczny i spowodowana była nabyciem przez Comp S.A. akcji Novitus S.A. we wrześniu 2010 r. bez wypełnienia dyspozycji artykułu 69 Ustawy z dnia 29 lipca 2005 r. o ofercie publicznej i warunkach wprowadzania instrumentów finansowych do zorganizowanego systemu obrotu oraz o spółkach publicznych. Transakcja była poprzedzona zbyciem w dniu 16 grudnia 2010 r. 45.000 sztuk akcji Novitus S.A. po cenie 30,90 złotych za jedną akcję.

Spółka TechLab 2000 Sp. z o.o.

W związku z tym, że straty podmiotów stowarzyszonych przekraczające wartość udziału Jednostki Dominującej w tych podmiotach nie są rozpoznawane, wartość udziałów w Spółce TechLab 2000 Sp. z o.o. jest pokazywana w wysokości 0 zł.

Spółka Cryptotech Sp. z o.o.

W dniu 8 kwietnia 2010 roku Jednostka Dominująca otrzymała odpis z KRS Cryptotech Sp. z o.o., w którym uwidoczono Spółkę jako udziałowca Cryptotech Sp. z o.o. Wycenę spółki metodą praw własności Grupa Comp rozpoczęła od 1 kwietnia 2010 r.

Nota nr 11
POZOSTAŁE INWESTYCJE

Nota nr 11a
INWESTYCJE W NIERUCHOMOŚCI

Pominięto – pozycja nie występuje.

Nota nr 11b

INWESTYCJE W WARTOŚCI NIEMATERIALNE	stan na 31.12.2010	stan na 31.12.2009
a) stan na początek okresu	-	579
b) zwiększenia (z tytułu)	-	50
- zmiana stanu (późniejsze wydatki)	-	-
- inne zwiększenia	-	50
c) zmniejszenia (z tytułu)	-	629
- inne zmniejszenia	-	629
Stan inwestycji na koniec okresu	-	-

Nota nr 11c

INNE INWESTYCJE	stan na 31.12.2010	stan na 31.12.2009
Inne długoterminowe aktywa finansowe brutto	152	152
Dzieła sztuki	152	152
Odpisy aktualizacyjne	-	-
Stan inwestycji na koniec okresu	152	152

Nota nr 12
DŁUGOTERMINOWE AKTYWA FINANSOWE PRZEZNACZONE DO SPRZEDAŻY

Pominięto – pozycja nie występuje.

Nota nr 13

WARTOŚCI NIEMATERIALNE	stan na 31.12.2010	stan na 31.12.2009
a) koszty prac rozwojowych*	15 089	14 015
- koszty niezakończonych prac rozwojowych	12 814	11 735
- koszty zakończonych prac rozwojowych**	2 275	2 280
b) wartość firmy***	177 996	171 318
c) nabyte koncesje, patenty, licencje i podobne wartości, w tym:	12 044	8 098
- oprogramowanie komputerowe	6 644	5 010
d) inne wartości niematerialne	265	-
e) zaliczki na wartości niematerialne	-	-
Wartości niematerialne razem	205 394	193 431

*Pozycja „koszty prac rozwojowych” obejmuje projekty elektronicznych urządzeń kryptograficznych oraz oprogramowanie własne.

Pozostały okres amortyzacji urządzeń kryptograficznych 1- 10 lat.

Pozostały okres amortyzacji oprogramowania – 3 lata.

**W pozycji „Prace rozwojowe” zaprezentowano również koszty niezakończonych prac rozwojowych. Kwoty podziału na prace zakończone i niezakończzone znajdują się w tabeli ruchu wartości niematerialnych.

*** W pozycji „Wartość firmy” znajdują się m.in. wartość firmy powstała w wyniku połączenia Comp S.A. z Computer Service Support S.A.

Wartość ta nie podlega amortyzacji tylko corocznemu testowi na utratę wartości. W roku obrachunkowym wartość firmy uległa zmniejszeniu o 4 012 tys. zł , co jest wynikiem zbycia zorganizowanej części przedsiębiorstwa, do której ta część wartości firmy była przypisane.

Testy na utratę wartości zostały przeprowadzone zgodnie z opisem znajdującym się w „przyjętych zasadach rachunkowości”.

W wyniku przeprowadzonego testu nie stwierdzono utraty wartości i tym samym konieczności dokonania odpisu aktualizującego

Koncesje oraz licencje obejmują przede wszystkim licencje na systemy komputerowe oraz oprogramowanie narzędziowe, wykorzystywane w działalności jednostki oraz program zintegrowany SAP.

Pozostały okres amortyzacji programu SAP - 6,5 lat a pozostałych licencji 2-3 lata.

Wszystkie wartości niematerialne i prawne ujmowane są jako aktywa oraz amortyzowane według zasad opisanych w istotnych zasadach polityki rachunkowości

Nota nr 13a

WARTOŚCI NIEMATERIALNE (STRUKTURA WŁASNOŚCIOWA)	<i>stan na 31.12.2010</i>	<i>stan na 31.12.2009</i>
a) własne	205 394	193 431
Wartości niematerialne razem	205 394	193 431

Nota nr 13b

ZMIANY WARTOŚCI NIEMATERIALNYCH (WG GRUP RODZAJOWYCH) za rok 2010

	a	b		c		d	e	Wartości niematerialne i prawne, razem
	koszty prac rozwojowych	wartość firmy	w tym wartość firmy z konsolidacji	nabyte koncesje, patenty, licencje i podobne wartości, w tym:	w tym oprogramowanie komputerowe	inne wartości niematerialne i prawne	zaliczki na wartości niematerialne i prawne	
a) wartość brutto wartości niematerialnych na początek okresu	22 061	171 318	88 775	14 085	10 149	1 515	-	208 979
b) zwiększenia (z tytułu)	1 997	10 689	10 689	12 998	10 822	1 482	-	27 166
- zakupy	310	10 689	10 689	922	922	25	-	11 946
- wytworzenie	1 687	-	-	-	-	-	-	1 687
- przemieszczenia	-	-	-	12 068	9 892	837	-	12 905
- pozostałe	-	-	-	8	8	620	-	628
c) zmniejszenia (z tytułu)	38	4 011	-	7 294	6 457	18	-	11 361
- sprzedaż	38	4 011	-	412	412	-	-	4 461
- przemieszczenia	-	-	-	6 881	6 044	10	-	6 891
- pozostałe	-	-	-	1	1	8	-	9
d) wartość brutto wartości niematerialnych na koniec okresu	24 020	177 996	99 464	19 789	14 514	2 979	-	224 784
e) skumulowana amortyzacja (umorzenie) na początek okresu	8 046	-	-	5 987	5 139	1 515	-	15 548
f) zmiany umorzenia w okresie (z tytułu)	885	-	-	1 758	2 731	1 199	-	3 842
- odpis bieżący	887	-	-	2 565	2 352	47	-	3 499
- pozostałe w tym zwiększenia i zmniejszenia Grupy	(2)	-	-	(807)	379	1 152	-	343
g) skumulowana amortyzacja (umorzenie) na koniec okresu	8 931	-	-	7 745	7 870	2 714	-	19 390
h) odpisy z tytułu trwałej utraty wartości na początek okresu	-	-	-	-	-	-	-	-
- zwiększenie	-	-	-	-	-	-	-	-
- zmniejszenie	-	-	-	-	-	-	-	-
i) odpisy z tytułu trwałej utraty wartości na koniec okresu	-	-	-	-	-	-	-	-
j) wartość netto wartości niematerialnych na koniec okresu	15 089	177 996	99 464	12 044	6 644	265	-	205 394

ZMIANY WARTOŚCI NIEMATERIALNYCH (WG GRUP RODZAJOWYCH) za rok 2009								
	a	b		c		d	e	Wartości niematerialne i prawne, razem
	koszty prac rozwojowych	wartość firmy	w tym wartość firmy z konsolidacji	nabyte koncesje, patenty, licencje i podobne wartości, w tym:	w tym oprogramowanie komputerowe	inne wartości niematerialne	zaliczki na wartości niematerialne i prawne	
a) wartość brutto wartości niematerialnych na początek okresu	20 136	153 701	71 158	10 025	9 204	1 515	-	185 377
b) zwiększenia (z tytułu)	1 958	17 617	17 617	4 060	945	-	-	23 635
- zakupy	770	17 617	17 617	4 060	945	-	-	22 447
- wytworzenie	1 188	-	-	-	-	-	-	1 188
c) zmniejszenia (z tytułu)	33	-	-	-	-	-	-	33
- sprzedaż	33	-	-	-	-	-	-	33
d) wartość brutto wartości niematerialnych na koniec okresu	22 061	171 318	88 775	14 085	10 149	1 515	-	208 979
e) skumulowana amortyzacja (umorzenie) na początek okresu	7 370	-	-	4 144	3 520	1 515	-	13 029
f) zmiany umorzenia w okresie (z tytułu)	676	-	-	1 843	1 619	-	-	2 519
- odpis bieżący	690	-	-	1 843	1 619	-	-	2 533
- sprzedaż	(14)	-	-	-	-	-	-	(14)
g) skumulowana amortyzacja (umorzenie) na koniec okresu	8 046	-	-	5 987	5 139	1 515	-	15 548
h) odpisy z tytułu trwałej utraty wartości na początek okresu	-	-	-	-	-	-	-	-
- zwiększenie	-	-	-	-	-	-	-	-
- zmniejszenie	-	-	-	-	-	-	-	-
i) odpisy z tytułu trwałej utraty wartości na koniec okresu	-	-	-	-	-	-	-	-
j) wartość netto wartości niematerialnych na koniec okresu	14 015	171 318	88 775	8 098	5 010	-	-	193 431

Wartość firmy składa się z następujących pozycji:

• Grupa Safe Computing	74 600 tys. zł
• Pacomp Sp. z o.o.	2 063 tys. zł
• Grupa Enigma Systemy Ochrony Informacji	15 203 tys. zł
• Big Vent S.A.	7 343 tys. zł
• Meritum – Doradztwo i Szkolenia Sp. z o.o.	255 tys. zł
• Wartość firmy z połączenia w sprawozdaniu jednostkowym Comp S.A.	78 532 tys. zł
• Łącznie	177 996 tys. zł

Szczegółowe rozliczenie nabycia poszczególnych spółek i wyliczenia wartości firmy znajdują się w Skonsolidowanym Sprawozdaniu Rocznym Grupy Comp za rok 2007, 2008 oraz 2009.

Na dzień 31 grudnia 2010 r. zostały przeprowadzone test na utratę wartości firmy, w wyniku których nie stwierdzono utraty wartości.

Podstawowe założenia do testów :

- Okres prognozy obejmuje lata 2011 do 2015 r.
- Stopa dyskontowa w okresie prognozy została przyjęta na poziomie WACC i jest w przedziale od 9,9% do 10,7% p.a.
- Przy wyliczaniu wartości rezydualnej (po okresie prognozy - tj. po 2015 roku) założono 0 stopę wzrostu przepływów w nieskończoności.

Zmiany wartości firmy w 2010 r.

Wartość firmy z połączenia w sprawozdaniu jednostkowym Comp S.A. uległa zmniejszeniu w związku ze sprzedażą zorganizowanej części przedsiębiorstwa (ZCP) w postaci Oddziału Samobilansującego się - Centrum Systemów Sprzedaży. Wartość firmy w kwocie 4.012 tys. zł przypisana do aktywów Oddziału została sprzedana przy sprzedaży ZCP.

W IV kwartale 2010 r. nastąpiło nabycie spółki M2 Net S.A przez spółkę zależną Enigma Systemy Ochrony Informacji Sp. z o.o.

Rozliczenie nabycia spółki M2 Net S.A.

W dniu 21 grudnia 2010 r. Spółka Enigma Systemy Ochrony Informacji Sp. z o.o. nabyła 720 tys. sztuk akcji spółki M2 Net S.A. stanowiących 100% kapitału zakładowego spółki za kwotę 11.500 tys. zł. Zgodnie z umową kwota 6.001 tys. zł została zapłacona gotówką w 2010 r. zaś 5.499 tys. zostanie zapłacona w 2011 r. W przypadku osiągnięcia lub przekroczenia przez M2 Net S.A. zysku netto za rok 2010 zweryfikowanego przez biegłego rewidenta kwoty 440 tys. zł, Enigma dopłaci sprzedającemu 350 tys. zł.

Od tego dnia Spółka Enigma Systemy Ochrony Informacji Sp. z o.o. sporządza sprawozdanie skonsolidowane.

Tymczasowo w sprawozdaniu rok 2010 r. do wprowadzenia Spółki M2 Net S.A. do konsolidacji zastosowano metodę uproszczoną, określając jako wartość firmy z konsolidacji różnicę między ceną nabycia udziałów Spółki M2 Net S.A. i wartością księgową jej kapitałów własnych na dzień nabycia.

6 381	Aktywa obrotowe:
504	Środki pieniężne
1 608	Należności i pożyczki
3 524	Zapasy
745	Rozliczenia między okresowe
305	Aktywa trwałe:
273	Wartości niematerialne

32	Rzeczowe aktywa trwałe
5 756	Zobowiązania krótkoterminowe:
37	Z tytułu kredytów i pożyczek
5 598	Z tytułu dostaw
121	Pozostałe zobowiązania krótkoterminowe
119	Zobowiązania długoterminowe:
119	Z tytułu kredytów i pożyczek
811	Wartość aktywów netto na moment nabycia
11 500	Cena nabycia
10 689	Wartość firmy

Gdyby nabycie akcji w M2 Net S.A. zdarzyło się na początek okresu sprawozdawczego wtedy wpływ na sprawozdanie roczne byłyby następujący: przychody Grupy Comp wyniosłyby 260.632 tys. zł (wzrost o 715 tys. zł) zaś wynik finansowy przypadający akcjonariuszom Comp S.A. wynosiłby 25 578 tys. zł (wzrost o 151 tys. zł).

Nota nr 14

RZECZOWE AKTYWA TRWAŁE	<i>stan na 31.12.2010</i>	<i>stan na 31.12.2009</i>
a) środki trwałe, w tym:	13 671	10 508
- grunty (w tym prawo użytkowania wieczystego gruntu)	-	-
- budynki, lokale i obiekty inżynierii lądowej i wodnej	2 039	2 294
- urządzenia techniczne i maszyny	5 619	4 423
- środki transportu	4 214	2 596
- inne środki trwałe	1 799	1 195
b) środki trwałe w budowie	272	8 462
c) zaliczki na środki trwałe w budowie	20	-
Rzeczowe aktywa trwałe, razem	13 963	18 970

Środki trwałe w budowie to głównie nakłady na rozszerzenie systemu SAP.

ZMIANY RZECZOWYCH AKTYWÓW TRWAŁYCH (WG GRUP RODZAJOWYCH)

Za okres 01.01.2010 – 31.12.2010 r.	- grunty (w tym prawo użytkowania wieczystego gruntu)	- budynki, lokale i obiekty inżynierii lądowej i wodnej	- urządzenia techniczne i maszyny	- środki transportu	- inne środki trwałe	Środki trwałe serwisowe	Środki trwałe, razem
a) wartość brutto środków trwałych na początek okresu	-	3 206	11 244	4 447	1 009	6 710	26 616
b) zwiększenia (z tytułu)	-	122	3 517	2 762	90	2 008	8 499
- zakup	-	122	845	993	82	2 008	4 050
- przyjęcie z inwestycji	-	-	2 412	-	-	-	2 412
- inne przemieszczenia	-	-	10	-	-	-	10
- aktualizacja wartości	-	-	27	66	3	-	96
- przyjęte na podstawie umowy leasingu finansowego	-	-	192	1 551	-	-	1 743
- pozostałe	-	-	31	152	5	-	188
c) zmniejszenia (z tytułu)	-	37	844	1 321	95	345	2 642
- sprzedaż	-	2	274	805	20	3	1 104

- likwidacja	-	35	570	-	72	3	680
- pozostałe	-	-	-	516	3	339	858
d) wartość brutto środków trwałych na koniec okresu	-	3 291	13 917	5 888	1 004	8 373	32 473
e) skumulowana amortyzacja (umorzenie) na początek okresu	-	913	6 820	1 355	782	5 550	15 420
f) zwiększenie z tytułu:	-	374	2 292	696	137	1 007	4 506
- amortyzacja za okres (odpis bieżący)	-	373	2 203	602	132	1 007	4 317
- pozostałe	-	1	89	94	5	-	189
g) zmniejszenie z tytułu	-	35	815	886	90	-	1 826
- sprzedaż	-	-	230	415	16	-	661
- likwidacja	-	35	566	-	73	-	674
- pozostałe	-	-	19	471	1	-	491
h) skumulowana amortyzacja (umorzenie) na koniec okresu	-	1 252	8 297	1 165	829	6 557	18 100
i) odpisy z tytułu trwałej utraty wartości na początek okresu	-	-	-	496	-	192	688
- zwiększenie	-	-	1	43	-	-	44
- zmniejszenie	-	-	-	30	-	-	30
j) odpisy z tytułu trwałej utraty wartości na koniec okresu	-	-	1	509	-	192	702
k) wartość netto środków trwałych na koniec okresu	-	2 039	5 619	4 214	175	1 624	13 671

ZMIANY RZECZOWYCH AKTYWÓW TRWAŁYCH (WG GRUP RODZAJOWYCH)

Za okres 01.01.2009 – 31.12.2009 r.	- grunty (w tym prawo użytkowania wieczystego gruntu)	- budynki, lokale i obiekty inżynierii lądowej i wodnej	- urządzenia techniczne i maszyny	- środki transportu	- inne środki trwałe	Środki trwałe serwisowe	Środki trwałe, razem
a) wartość brutto środków trwałych na początek okresu	-	2 735	11 846	4 007	1 017	5 695	25 300
b) zwiększenia (z tytułu)	-	667	1 167	1 393	92	1 113	4 432
- zakup	-	219	1 057	1 237	71	270	2 854
- przemieszczenia	-	-	-	-	-	843	843
- aktualizacja wartości	-	-	99	86	-	-	185
- przyjęte na podstawie umowy leasingu finansowego	-	-	-	68	21	-	89
- pozostałe	-	448	11	2	-	-	461
c) zmniejszenia (z tytułu)	-	197	1 769	953	100	98	3 117
- sprzedaż	-	90	877	854	-	89	1 910
- likwidacja	-	107	816	-	14	3	940
- przemieszczenia	-	-	20	-	-	-	20
- pozostałe	-	-	56	99	86	6	247
d) wartość brutto środków trwałych na koniec okresu	-	3 205	11 244	4 447	1 009	6 710	26 615
e) skumulowana amortyzacja (umorzenie) na początek okresu	-	639	5 625	1 083	791	3 934	12 072
f) zwiększenie z tytułu:	-	426	2 731	577	92	1 616	5 442
- amortyzacja za okres (odpis bieżący)	-	426	2 719	576	92	1 614	5 427
- pozostałe	-	-	12	1	-	2	15
g) zmniejszenie z tytułu	-	154	1 535	305	102	-	2 096
- sprzedaż	-	48	751	249	-	-	1 048
- likwidacja	-	106	738	-	96	-	940
- pozostałe	-	-	46	56	6	-	108
h) skumulowana amortyzacja	-	911	6 821	1 355	781	5 550	15 418

(umorzenie) na koniec okresu							
i) odpisy z tytułu trwałej utraty wartości na początek okresu	-	-	3	739	-	193	935
- zwiększenie	-	-	-	57	-	-	57
- zmniejszenie	-	-	3	300	-	-	303
j) odpisy z tytułu trwałej utraty wartości na koniec okresu	-	-	-	496	-	193	689
k) wartość netto środków trwałych na koniec okresu	-	2 294	4 423	2 596	228	967	10 508

Środki transportu zostały wycenione do wartości rynkowej przez rzeczoznawcę PZMot, który jednocześnie poddał weryfikacji przyjętą dla nich wartość rezydualną.

Nota nr 14a

ŚRODKI TRWAŁE BILANSOWE (STRUKTURA WŁASNOŚCIOWA)	<i>stan na 31.12.2010</i>	<i>stan na 31.12.2009</i>
a) własne	10 104	17 316
b) używane na podstawie umowy najmu, dzierżawy lub innej umowy, w tym umowy leasingu,	3 859	1 654
Środki trwałe bilansowe razem	13 963	18 970

Nota nr 14b

RZECZOWE AKTYWA TRWAŁE W LEASINGU

LEASING	<i>stan na 31.12.2010</i>	<i>stan na 31.12.2009</i>
Opłaty leasingowe z tytułu leasingu operacyjnego	2 133	4 576
Zobowiązania z tytułu leasingu finansowego		
<i>w okresie:</i>		
jednego roku	652	640
dwóch do pięciu lat	2 044	791
powyżej pięciu lat	177	-
Wartość bieżąca przyszłych zobowiązań	2 873	1 431

Aktywa użytkowane przez Grupę na zasadach leasingu finansowego, to głównie środki transportu. Grupa eksploatuje również samochody na zasadach leasingu operacyjnego nie wprowadzone do ewidencji środków trwałych.

<u>w okresie:</u>	<i>okres bieżący od 01.01.2010 do 31.12.2010</i>	<i>okres porównywalny od 01.01.2009 do 31.12.2009</i>
Opłaty leasingowe z tytułu leasingu finansowego zaewidencjonowane zgodnie z MSR 17 wg zasad leasingu finansowego	1 202	608
Opłaty leasingowe z tytułu leasingu operacyjnego wynikające z umów niespełniających definicji leasingu finansowego wg MSR 17	931	3 968
Suma opłat leasingowych	2 133	4 576

Nota nr 15
ODPISY AKTUALIZUJĄCE

Główne składniki lub grupy składników aktywów, do których odnoszą się odpisy lub ich odwrócenie:

Nota nr 15a

DOKONANE ODPISY AKTUALIZACJI WARTOŚCI	<i>okres bieżący od 01.01.2010 do 31.12.2010</i>	<i>okres porównywalny od 01.01.2009 do 31.12.2009</i>
- należności handlowych	586	53
- zapasów	260	453
- pożyczek udzielonych	-	564
- inne	70	43
Razem	916	1 113

Główne zdarzenia i okoliczności, które doprowadziły do ujęcia odpisów z tytułu utraty wartości

Konieczność dokonania odpisu aktualizującego należności wyniknęła z braku wpłat z tytułu należności handlowych od kontrahentów w okresie ponad 6 miesięcy po terminie bez wyrażonego uzasadnienia tego opóźnienia.

Nota nr 15b

DOKONANE PRZYWRÓCENIA WARTOŚCI SKŁADNIKÓW MAJĄTKU	<i>okres bieżący od 01.01.2010 do 31.12.2010</i>	<i>okres porównywalny od 01.01.2009 do 31.12.2009</i>
- należności handlowych	36	102
- zapasów	5	222
Razem	41	324

Główne zdarzenia i okoliczności, które doprowadziły do odwrócenia odpisów z tytułu utraty wartości

W przypadku należności handlowych nastąpiła ich spłata lub spisanie ze stanu aktywów.
W przypadku zapasów – dokonana została ich sprzedaż w okresie sprawozdawczym.

Nota nr 16

ZOBOWIĄZANIA KRÓTKOTERMINOWE	<i>stan na 31.12.2010</i>	<i>stan na 31.12.2009</i>
a) wobec jednostek zależnych	-	-
b) wobec jednostek współzależnych	-	-
c) wobec jednostek stowarzyszonych	901	5 005
- kredyty i pożyczki	-	5 000
- z tytułu dostaw i usług	901	5
d) wobec znaczącego inwestora	-	-
e) wobec jednostki dominującej	-	-
f) wobec pozostałych jednostek	92 407	60 948
- kredyty i pożyczki	30 583	10 048
- inne zobowiązania finansowe	446	173
- z tytułu dostaw i usług	38 964	29 973

- zaliczki otrzymane na dostawy	-	-
- inne (wg rodzaju)	22 414	20 754
z tytułu podatków, ceł, ubezpieczeń społecznych	10 957	10 684
z tytułu wynagrodzeń	118	75
Pozostałe*	11 339	9 995
Kredyty bankowe i pożyczki	30 583	15 048
Zobowiązania z tytułu dostaw i usług	39 865	29 978
- wobec jednostek powiązanych	901	5
- wobec pozostałych jednostek	38 964	29 973
Inne zobowiązania	22 860	20 927
- wobec jednostek powiązanych	-	-
- wobec pozostałych jednostek	22 860	20 927
Zobowiązania krótkoterminowe, razem	93 308	65 953
Rozliczenia międzyokresowe kosztów	7 703	6 646
Rozliczenia międzyokresowe przychodów	3 302	4 036
Zobowiązania krótkoterminowe i rozliczenia międzyokresowe, razem	104 313	76 635

* w pozycji pozostałe zobowiązania znajduje się zobowiązanie z tytułu nabycia akcji w podmiotach zależnych w wysokości 10.945 tys. zł

Nota nr 16a

ZOBOWIĄZANIA KRÓTKOTERMINOWE BRUTTO (STRUKTURA WALUTOWA)	stan na 31.12.2010	stan na 31.12.2009
a) w walucie polskiej	89 245	64 142
b) w walutach obcych (wg walut i po przeliczeniu na zł)	4 063	1 811
b1. jednostka/waluta / USD	1 236 494	473 028
w tys. zł.	3 665	1 348
b2. jednostka/waluta / EUR	100 538	110 499
w tys. zł.	398	454
b3. jednostka/waluta / GBP	-	1 902
w tys. zł.	-	9
b4. pozostałe waluty w tys. zł.	-	-
Zobowiązania krótkoterminowe, razem	93 308	65 953

Nota nr 16b

ZOBOWIĄZANIA KRÓTKOTERMINOWE Z TYTUŁU DOSTAW I USŁUG O POZOSTAŁYM OD DNIA BILANSOWEGO OKRESIE SPŁATY	stan na 31.12.2010	stan na 31.12.2009
1. Zobowiązanie nieprzeterminowane:	32 901	27 110
a) do 1 miesiąca	30 361	15 918
b) powyżej 1 miesiąca do 3 miesięcy	2 499	11 192
c) powyżej 3 miesięcy do 6 miesięcy	41	0
d) powyżej 6 miesięcy do 1 roku	0	0
e) powyżej 1 roku	0	0
2. Zobowiązania przeterminowane:	6 964	2 868
Zobowiązania krótkoterminowe razem	39 865	29 978

Nota nr 16c

ZOBOWIĄZANIA KRÓTKOTERMINOWE Z TYTUŁU DOSTAW I USŁUG PRZETERMINOWANE Z PODZIAŁEM NA ZOBOWIĄZANIA NIEZAPŁACONE W OKRESIE:	stan na 31.12.2010	stan na 31.12.2009
a) do 1 miesiąca	4 683	1 402
b) powyżej 1 miesiąca do 3 miesięcy	744	409
c) powyżej 3 miesięcy do 6 miesięcy	211	60
d) powyżej 6 miesięcy do 1 roku	178	962
e) powyżej 1 roku	1 148	36
Zobowiązania krótkoterminowe, przeterminowane razem	6 964	2 868

Nota nr 16d

ZOBOWIĄZANIA KRÓTKOTERMINOWE Z TYTUŁU KREDYTÓW I POZYCZEK O POZOSTAŁYM OD DNIA BILANSOWEGO OKRESIE SPŁATY	stan na 31.12.2010	stan na 31.12.2009
1. Zobowiązanie nieprzeterminowane:	28 041	15 048
a) do 1 miesiąca	16 532	6 194
b) powyżej 1 miesiąca do 3 miesięcy	850	6 954
c) powyżej 3 miesięcy do 6 miesięcy	3 338	1 767
d) powyżej 6 miesięcy do 1 roku	2 438	133
e) powyżej 1 roku	4 883	-
2. Zobowiązania przeterminowane:	2 542	-
Zobowiązania krótkoterminowe razem	30 583	15 048

Nota nr 16e

ZOBOWIĄZANIA KRÓTKOTERMINOWE PRZETERMINOWANE Z TYTUŁU KREDYTÓW I POZYCZEK Z PODZIAŁEM NA ZOBOWIĄZANIA NIEZAPŁACONE W OKRESIE:	stan na 31.12.2010	stan na 31.12.2009
a) do 1 miesiąca	1 944	-
b) powyżej 1 miesiąca do 3 miesięcy	-	-
c) powyżej 3 miesięcy do 6 miesięcy	-	-
d) powyżej 6 miesięcy do 1 roku	-	-
e) powyżej 1 roku	598	-
Zobowiązania krótkoterminowe, przeterminowane razem	2 542	-

Nota nr 16f

ZOBOWIĄZANIA KRÓTKOTERMINOWE POZOSTAŁE O POZOSTAŁYM OD DNIA BILANSOWEGO OKRESIE SPŁATY	stan na 31.12.2010	stan na 31.12.2009
1. Zobowiązanie nieprzeterminowane:	32 620	28 833
a) do 1 miesiąca	11 657	14 577
b) powyżej 1 miesiąca do 3 miesięcy	12 649	2 265
c) powyżej 3 miesięcy do 6 miesięcy	764	9 676
d) powyżej 6 miesięcy do 1 roku	7 206	1 814
e) powyżej 1 roku	344	501
2. Zobowiązania przeterminowane:	1 245	2 776
Zobowiązania krótkoterminowe razem	33 865	31 609

Nota nr 16g

ZOBOWIĄZANIA KRÓTKOTERMINOWE POZOSTAŁE PRZETERMINOWANE Z PODZIAŁEM NA ZOBOWIĄZANIA NIEZAPŁACONE W OKRESIE:	stan na 31.12.2010	stan na 31.12.2009
a) do 1 miesiąca	7	625
b) powyżej 1 miesiąca do 3 miesięcy	600	2 000
c) powyżej 3 miesięcy do 6 miesięcy	0	0
d) powyżej 6 miesięcy do 1 roku	45	96
e) powyżej 1 roku	593	55
Zobowiązania krótkoterminowe, przeterminowane razem	1 245	2 776

Nota nr 17

BIERNE ROZLICZENIA MIĘDZYOKRESOWE	stan na 31.12.2010	stan na 31.12.2009
a) bierne rozliczenia międzyokresowe kosztów	7 703	6 646
- rezerwy koszty kontraktów	3 407	1 843
- rezerwy na koszty urlopów i nagród	3 395	3 711
- rezerwa na badanie bilansu	223	202
- rezerwy na koszty operacyjne	35	35
- rezerwa na pozostałe koszty	643	855
b) rozliczenia międzyokresowe przychodów	3 302	4 036
- sprzedaż przyszłych okresów	3 216	3 838
- otrzymane zaliczki	83	198
- inne	3	-
Bierne rozliczenia międzyokresowe, razem	11 005	10 682

Wycena szacunkowa RMK biernych dokonywana jest na podstawie szacunków w oparciu o:

- rezerwy na koszty kontraktów – ujęcie szacunku kosztów kontraktów, które w rozliczeniu kontraktu na dzień bilansowy dotyczą danego okresu, a nie były ujęte na podstawie dokumentów źródłowych
- rezerwy na koszty urlopów – wg przeliczenia ilości dni przewidzianych do wykorzystania w roku następnym zaległych urlopów, przemnożonych przez średnią kwotę wynagrodzenia za dzień pracy powiększona o należne składki ZUS
- rezerwa na badanie bilansu – wg zobowiązania wynikającego z umowy
- rezerwa na pozostałe koszty – wg szacunków opartych o:
 - otrzymane po dniu bilansowym faktury dotyczące okresu obrachunkowego,
 - w przypadku rezerwy na premie bilansowe, wg średnich miesięcznych wynagrodzeń działu księgowości,
 - inne niezafakturowane na dzień bilansowy koszty, których oszacowanie jest możliwe na podstawie umów lub szacunek oparty jest o comiesięczne rozliczenia.

Nota nr 18

ZOBOWIĄZANIA DŁUGOTERMINOWE	stan na 31.12.2010	stan na 31.12.2009
- wobec jednostek powiązanych	-	-
- wobec pozostałych jednostek	16 505	6 028
Inne zobowiązania finansowe (kredyty bankowe i pożyczki)	14 078	4 770
Leasing finansowy	2 427	1 258
Zobowiązania długoterminowe razem	16 505	6 028
Inne zobowiązania finansowe (kredyty bankowe i pożyczki)	14 078	4 770
Leasing finansowy	2 427	1 258

Nota nr 18a

KREDYTY BANKOWE I POŻYCZKI DŁUGOTERMINOWE	stan na 31.12.2010	stan na 31.12.2009
Kredyty	14 078	4 770
Razem kredyty i pożyczki długoterminowe	14 078	4 770

W nocie 18a wykazano wartości zaciągniętych kredytów długoterminowych, których spłata nie przypada na najbliższy okres sprawozdawczy. Część przypadająca do spłaty w kolejnym okresie sprawozdawczym wykazano w zobowiązaniach krótkoterminowych.

Nota nr 18b

ZOBOWIĄZANIA DŁUGOTERMINOWE O POZOSTAŁYM OD DNIA BILANSOWEGO OKRESIE SPŁATY	stan na 31.12.2010	stan na 31.12.2009
Do roku	750	1 491
a) powyżej 1 roku do 3 lat	14 516	5 783
b) powyżej 3 do 5 lat	7 105	189
c) powyżej 5 lat	225	42
Zobowiązania długoterminowe, razem	22 596	7 505

Nota nr 18c

ZOBOWIĄZANIA DŁUGOTERMINOWE (STRUKTURA WALUTOWA)	stan na 31.12.2010	stan na 31.12.2009
a) w walucie polskiej	22 596	7 505
b) w walutach obcych (wg walut i po przeliczeniu na zł)	-	-
Zobowiązania długoterminowe, razem	22 596	7 505

Nota nr 18d

Zobowiązania z tytułu kredytów bankowych i pożyczek

Rodzaj kredytu / pożyczki	Nazwa banku / podmiotu	Waluta	Oprocentowanie	Termin spłaty	Zabezpieczenia	Kwota wg umowy	Zobowiązanie na dzień 31 grudnia 2010
Kredyt odnawialny w rachunku bieżącym	Raiffeisen Bank Polska	PLN	WIBOR 1M + marża	31.10.2011	Weksel, deklaracja wekslowa, pełnomocnictwo do rachunków	15 000	3 757
Kredyt odnawialny w rachunku bieżącym	Millenium Bank	PLN	WIBOR 1W + marża	08.01.2011	brak	2 000	1 965
Kredyt wielocelowy	Bank Zachodni WBK S.A.	PLN	WIBOR + marża	29.06.2015	weksel, deklaracja wekslowa, pełnomocnictwo do rachunku	170	153
Pożyczka	Gaudi Gothic Advisory Sp. z o.o.	PLN	Zmienne	30.09.2010	Brak	250	353
Kredyt odnawialny w rachunku bieżącym	BRE Bank	PLN	WIBOR O/N + marża	31.12.2010 30.04.2012 10.05.2011	Weksel i poręczenie Comp S.A.	9 500	6 301
Kredyt odnawialny w rachunku bieżącym	BRE Bank	PLN	WIBOR O/N + marża	29.04.2011	Weksel, poddanie się egzekucji, pełnomocnictwo do rachunku	17 000	10 283
Razem kredyty wielozadaniowe i pożyczki						43 920	22 812

Dodatkowo w Sprawozdaniu z Sytuacji Finansowej w pozycji Zobowiązania Krótkoterminowe – Kredyty Bankowe i Pożyczki prezentowana jest suma odsetek od spłaconej pożyczki w spółce zależnej oraz zobowiązania z tytułu kart kredytowych wykorzystywanych do celów realizowania wydatków służbowych przez pracowników.

Rodzaj kredytu / pożyczki	Nazwa banku / podmiotu	Waluta	Oprocentowanie	Termin spłaty	Zabezpieczenia	Kwota wg umowy	Zobowiązanie na dzień 31 grudnia 2010
Inwestycyjny na zakup akcji	Raiffeisen Bank Polska	PLN	WIBOR 1M + marża	31.12.2010	(1)	5 959	0
Inwestycyjny na zakup akcji	Deutsche Bank PBC	PLN	WIBOR 1M + marża	14.12.2011	(3)	1 324	315
Inwestycyjny na zakup akcji	PKO BP	PLN	WIBOR 1M + marża	01.12.2011	(2)	22 239	4 448
Inwestycyjny – zakup akcji własnych	Raiffeisen Bank Polska	PLN	WIBOR 1M + marża	30.06.2015	Zastaw na akcjach Novitus, pełnomocnictwo do rachunków, poddanie się egzekucji	16 751	16 799
Razem kredyty inwestycyjne						46 273	21 562

Zabezpieczenia:

Zabezpieczenie (1)

- Weksel własny in blanco z deklaracją wekslową,
- Oświadczenie spółki o poddaniu się egzekucji w trybie ustawy Prawo Bankowe,
- Zastaw rejestrowy na pakiecie akcji firmy Novitus S.A.,

- Nieodwołalne pełnomocnictwo do dysponowania przez bank rachunkami spółki w zakresie określonym w pełnomocnictwie,
- W każdym momencie wartość rynkowa akcji Novitus S.A. stanowiących zabezpieczenie kredytu, powinna wynosić nie mniej niż 110% salda wykorzystania kredytu. W przeciwnym wypadku Spółka:
 - Zmniejszy odpowiednio saldo wykorzystanego kredytu,
 - Zwiększy liczbę papierów wartościowych zastawianych na rzecz banku (w formie aneksu).

Jednostka Dominująca ma prawo do sprzedaży papierów wartościowych, stanowiących zabezpieczenie kredytu, pod warunkami:

- Poinformowania banku na 14 dni przed dniem planowanej sprzedaży,
- Podpisania aneksu do umowy zastawu,
- Że środki uzyskane z ich sprzedaży zostaną przeznaczone w pierwszej kolejności na spłatę kredytu.

Jednostka Dominująca oświadcza, że udział własny w finansowaniu zakupu akcji Novitus S.A. wynosić będzie nie mniej niż 30% wartości nabywanego pakietu papierów wartościowych.

Zabezpieczenie (2):

- Weksel własny in blanco z deklaracją wekslową,
- Zastaw rejestrowy na pakiecie akcji Novitus S.A.,
- Nieodwołalne pełnomocnictwo do pobierania środków i papierów wartościowych z rachunku pieniężnego i rachunku papierów wartościowych,
- Ustanowienie dodatkowego zabezpieczenia zaakceptowanego przez Bank w terminie 30 dni w przypadku spadku wartości zastawionych akcji poniżej 97% wartości aktualnego zadłużenia z tytułu kredytu na koniec każdego kwartału.

Jednostka Dominująca ma prawo do sprzedaży akcji Novitus S.A. stanowiących zabezpieczenie kredytu pod warunkiem podpisania aneksu do umowy kredytu i umowy zastawu oraz przekazania środków uzyskanych ze sprzedaży tych akcji na spłatę kredytu.

Zabezpieczenie (3):

- Weksel własny in blanco z deklaracją wekslową,
- Oświadczenie spółki o poddaniu się egzekucji w trybie ustawy Prawo Bankowe,
- Zastaw rejestrowy na pakiecie akcji firmy Novitus S.A.,
- Nieodwołalne pełnomocnictwo do dysponowania przez bank rachunkiem bieżącym spółki w zakresie określonym w pełnomocnictwie,
- W przypadku spadku wartości zabezpieczenia na akcjach Novitus S.A. poniżej kwoty stanowiącej 110% wykorzystanej kwoty kredytu, bank ma prawo wezwać kredytobiorcę do odbezpieczenia kredytu w formie uzgodnionej pomiędzy stronami.

Bank wyrazi zgodę na zwolnienie całości lub części zabezpieczenia w formie zastawu na akcjach Novitus S.A. pod warunkiem przeznaczenia uzyskanych ze sprzedaży środków na spłatę kredytu.

ZOBOWIĄZANIA WARUNKOWE Z TYTUŁU LIMITÓW ZABEZPIECZEŃ POD GWARANCJE BANKOWE

Rodzaj kredytu	Nazwa banku	Waluta	Oprocentowanie	Termin spłaty	Zabezpieczenia	Kwota wg umowy	Wykorzystane na 31 grudnia 2010
Linia gwarancyjna	Raiffeisen Bank Polska	zł	marża	31.12.2011	cesja wierzytelności, kaucja 20% wartości gwarancji pow. 36 miesięcy	10 000	4 801 oraz 51 USD* (152)
Limit gwarancyjny	BRE Bank	zł	marża	29.04.2011	weksel, częściowe depozyty	5 000	1 918
Gwarancja należytego wykonania	BRE Bank	zł	marża	31.10.2014	weksel, cesja należności z kontraktu	9 028	9 028

* kwoty w USD podane w tys. jednostek

Zobowiązania z tytułu kredytów bankowych i pożyczek spółki wycenianej metodą praw własności.

Poniżej przedstawiamy zobowiązania z tytułu umowy kredytów i pożyczek Grupy Novitus, które wg naszej opinii są istotne w celu umożliwienia rzetelnej oceny Grupy Comp.

Kredyty inwestycyjne	Nazwa banku	Waluta	Warunki oprocentowania	Termin spłaty	Zabezpieczenia	Kwota wg umowy	Zobowiązania na 31.12.2010
Kredyt inwestycyjny	BRE Bank S.A.	zł	WIBOR 1M + marża banku	28.11.2011	1. hipoteka umowna zwykła w kwocie 10 mln zł na nieruchomości w Nowym Sączu, 2. warunkowa cesja wierzytelności pieniężnych z tytułu ubezpieczenia nieruchomości, 3. zabezpieczenie finansowe w formie blokady rachunku inwestycyjnego, 4. pełnomocnictwo do dysponowania rachunkami bankowymi w BRE Bank 5. dobrowolne poddanie się egzekucji 6. przewłaszczenie zapasów o wartości 8 mln złotych wraz z cesją wierzytelności pieniężnych z tytułu ubezpieczenia zapasów, 7. zastaw rejestrowy i finansowy na wierzytelnościach wynikających z zawartych z Bankiem umów rachunku i usług finansowych 8. zabezpieczenie finansowe na akcjach Comp S.A.	30 690	7 664
Kredyt inwestycyjny	BRE Bank S.A.	zł	WIBOR 1M + marża banku	31.08.2016*	1. weksel własny in blanco zaopatrzony w deklarację wekslową, 2. blokada rachunku papierów wartościowych, 3. zastaw rejestrowy na akcjach Elzab S.A.	25 000	23 210
Kredyt inwestycyjny	ING Bank Śląski	zł	WIBOR 1M + marża banku	28.02.2016	hipoteka na nieruchomości zwykła 5,5 mln złotych , kaucyjna do 2,75 mln złotych, cesja wierzytelności z tytułu najmu	5 500	2 866
Linia wieloproduktowa obejmująca kredyt w rachunku bieżącym oraz gwarancje	BRE Bank S.A.	zł	WIBOR O/N + marża banku	31.08.2011	1. weksel własny in blanco zaopatrzony w deklarację wekslową, 2. przewłaszczenie zapasów o wartości 8 mln złotych wraz z cesją wierzytelności pieniężnych z tytułu ubezpieczenia zapasów	3 000	0
Kredyt w rachunku bieżącym	ING Bank Śląski	zł	WIBOR 1M+marża	07.05.2010	hipoteka kaucyjna na nieruchomości do kwoty 6,6 mln złotych	6 000	0
Kredyt obrotowy	BRE Bank S.A.	zł	WIBOR O/N + marża banku	30.09.2011	1. weksel własny in blanco wystawiony przez Spółkę zaopatrzony w deklarację wekslową	9 000	1 966
Kredyt na bieżącą działalność	Raiffeisen Bank	HUF	HUF RIVHK + marża	20.01.2014	zabezpieczenie przez ubezpieczyciela	473	280
Kredyt na finansowanie należności	PEKAO S.A.	zł	WIBOR 1M+marża	15.01.2011	finansowane należności	1 500	633
Kredyt na zakup samochodu	CIB	HUF	9,05%	06.08.2012	samochód	62	10
Kredyt na zakup samochodów	CIB	HUF	5,05%	05.11.2012	dwa samochody	128	31
Kredyt na zakup samochodu	CIB	HUF	5,05%	22.10.2012	samochód	105	25
Pożyczka	Compesa S.A.	EUR	4,00%	28.12.2007		2 595	950
Razem kredyty i pożyczki						84 053	37 635

Nota nr 19

REZERWY NA ŚWIADCZENIA I POZOSTAŁE REZERWY	<i>stan na 31.12.2010</i>	<i>stan na 31.12.2009</i>
Rezerwa na świadczenia pracownicze długoterminowa	273	243
Świadczenia emerytalne długoterminowe**	254	243
Nagrody i premie*	19	-
Pozostałe rezerwy długoterminowe***	410	-
Razem rezerwy	683	243

*Rezerwę na nagrody i premie utworzono w związku z umowami o sprawowanie Zarządu w spółce Comp S.A.(przed połączeniem).

**Świadczenia emerytalne zostały zaprezentowane zgodnie z wyceną aktuarialną.

Obecna wartość zobowiązań Grupy Kapitałowej wynikających z przyszłych wypłat odpraw emerytalnych została obliczona jako suma zdyskontowanych wartości wypłat w kolejnych latach. Podstawą do wyznaczenia kwoty zobowiązań były założenia dotyczące:

- liczby pracowników odchodzących z firmy w latach, 2006, 2007, 2008, 2009, 2010 (na podstawie danych kadrowych ustalono prawdopodobieństwo odejścia pracownika w ciągu roku);
- liczby zgonów (współczynniki liczby zgonów zostały ujęte na podstawie Tablic Trwania Życia za rok 2009 publikowanych przez GUS);
- wieku pracowników(przyjęto 65 lat jako wiek emerytalny dla mężczyzny i 60 lat jako wiek emerytalny dla kobiety);
- stażu pracy;
- czynnika dyskontującego (stopa techniczna przyjęta dla obliczenia zdyskontowanej wartości przyszłych wypłat należnych z tytułu odpraw emerytalnych ustalona została na poziomie 3,8 %).

*** Pozostałe rezerwy długoterminowe to rezerwa utworzona na skutki finansowe kontroli UKS przeprowadzonej w roku 2010. Do dnia publikacji niniejszego sprawozdania Spółka nie otrzymała odpowiedzi z Izby Skarbowej na odwołanie złożone od decyzji UKS.

Nota nr 19a

ZMIANA STANU - REZERWY NA ŚWIADCZENIA I POZOSTAŁE REZERWY	<i>stan na 31.12.2010</i>	<i>stan na 31.12.2009</i>
Stan na początek okresu	243	188
Ruchy razem (zwiększenia - zmniejszenia)	440	55
Zwiększenia	535	176
Naliczenie rezerwy na świadczenia emerytalne	125	56
Inne zwiększenia	410	120
Zmniejszenia	95	121
Wykorzystanie rezerwy na nagrody i premie	13	-
Zmniejszenie Grupy	-	-
Inne zmniejszenia	82	121
Stan na koniec okresu	683	243

Nota nr 20

ZMIANA STANU REZERW Z TYTUŁU ODRÓCZONEGO PODATKU DOCHODOWEGO	stan na 31.12.2010	stan na 31.12.2009
1. Stan rezerwy z tytułu odroczonego podatku dochodowego na początek okresu, w tym:	1 234	927
a) odniesionej na wynik finansowy	1 208	587
b) odniesionej na kapitał własny	26	4
c) odniesionej na wartość firmy lub ujemną wartość firmy	-	336
2. Zwiększenia	5 893	966
a) odniesione na wynik finansowy okresu z tytułu dodatknych różnic przejściowych (z tytułu)	5 861	928
- amortyzacji majątku trwałego	766	388
- doszacowane przychody kontraktów długoterminowych	3 258	427
- niezrealizowane na dzień bilansowy dodatnie różnice kursowe	14	78
- inne	1 823	35
b) odniesione na kapitał własny w związku z dodatnimi różnicami przejściowymi (z tytułu)	32	38
- aktualizacja majątku trwałego	32	26
- inne	-	12
c) odniesione na wartość firmy lub ujemną wartość firmy w związku z dodatnimi różnicami przejściowymi	-	-
3. Zmniejszenia	1 719	659
a) odniesione na wynik finansowy okresu w związku z dodatnimi różnicami przejściowymi (z tytułu)	1 685	307
- realizacji rezerw na amortyzację majątku trwałego	138	96
- realizacja doszacowanych w ubiegłych okresach przychodów, z kontraktów długoterminowych	681	26
- zrealizowanie dodatknych różnic kursowych powstałych w ubiegłych okresach	40	140
- inne	826	45
b) odniesione na kapitał własny w związku z dodatnimi różnicami przejściowymi (z tytułu)	34	16
- aktualizacja aktywów samochodowy	34	16
c) odniesione na wartość firmy lub ujemną wartość firmy w związku z dodatnimi różnicami przejściowymi (z tytułu)	-	336
- korekta wyceny niefinansowych aktywów trwałych	-	336
Stan rezerwy z tytułu odroczonego podatku dochodowego na koniec okresu, razem, w tym:	5 408	1 234
a) odniesionej na wynik finansowy	5 384	1 208
b) odniesionej na kapitał własny	24	26
c) odniesionej na wartość firmy lub ujemną wartość firmy	-	-
Zmiana stanu rezerw	4 174	307

Nota nr 21

KAPITAŁ ZAKŁADOWY (STRUKTURA)	stan na 31.12.2010	stan na 31.12.2009
Akcje zwykłe	4 415 547	4 747 899
Akcje własne Spółki Comp S.A.	332 352	0
Kapitał zakładowy razem (w PLN)	11 869 748	11 869 748
Wartość nominalna 1 akcji	2,50	2,50

Szczegółowe informacje dotyczące struktury kapitału zakładowego podano we wstępie do Sprawozdania finansowego.

Nota nr 22

KAPITAŁ ZAPASOWY (WG KSH)	stan na 31.12.2010	stan na 31.12.2009
a) ze sprzedaży akcji powyżej ich wartości nominalnej	217 632	217 632
b) utworzony ustawowo*	5 393	15 425
c) utworzony zgodnie ze statutem, ponad wymaganą ustawowo (minimalną) wartość	34 705	9 870
d) z dopłat akcjonariuszy / wspólników	-	-
e) inny (wg rodzaju)	25 147	-
- pozostały**	25 147	-
Kapitał zapasowy, razem	282 877	242 927

* część kapitału zapasowego tworzonego zgodnie z zapisami art. 396§ 1 k. s. h.

** 23 501 to kapitał powstały z rozwiązania części kapitału rezerwowego na zakup akcji własnych

W nocie powyżej zapasowego zaprezentowano kapitał zapasowy według podziału przyjętego w Kodeksie Spółek Handlowych

Nota nr 23

KAPITAŁY WŁASNE	stan na 31.12.2010	stan na 31.12.2009
Kapitał własny	333 310	336 130
I Kapitał podstawowy	11 870	11 870
1 Kapitał akcyjny	11 870	11 870
2 Należne wpłaty na poczet kapitału	-	-
II Kapitał z nadwyżki wart. emisyjnej ponad wartość nominalną	217 632	217 632
1 Agio	217 632	217 632
2 Należne wpłaty na poczet kapitału	-	-
III Akcje/ udziały własne	(23 497)	-
IV Kapitał z aktualizacji wyceny aktywów	189	79
1 Kapitał z aktualizacji wyceny	210	92
2 Odroczonego podatku dochodowego od kapitału z aktualizacji	(21)	(13)
V Zyski zatrzymane	125 801	102 732
1 Kapitał do wykorzystania celowego	23 664	57 192
<i>Kapitał zapasowy tworzony ustawowo</i>	5 393	15 425
<i>Kapitał rezerwowy</i>	18 271	41 767
2 Kapitał do dyspozycji akcjonariuszy	102 137	45 540
<i>Kapitał zapasowy z zysku netto</i>	59 852	9 870
<i>Niepodzielony wynik finansowy z lat ubiegłych</i>	16 858	15 439
<i>Wynik finansowy okresu bieżącego</i>	25 427	20 231
VI Kapitał udziałowców niekontrolujących	1 315	3 817

NOTY OBJAŚNIAJĄCE DO NALEŻNOŚCI I ZOBOWIĄZAŃ WARUNKOWYCH

Nota nr 24

NALEŻNOŚCI I ZOBOWIĄZANIA WARUNKOWE	stan na 31.12.2010	stan na 31.12.2009
1. Należności warunkowe	-	-
2. Zobowiązania warunkowe	30 534	19 203
1.1. Na rzecz jednostek powiązanych (z tytułu)	-	3 681
- udzielonych gwarancji i poręczeń	-	3 681
1.2. Na rzecz pozostałych jednostek (z tytułu)	30 534	15 522
- udzielonych gwarancji należytego wykonania kontraktu	14 160	13 005
- udzielonych poręczeń	15 554	1 417
- gwarancje przetargowe	820	1 100
3. Inne (z tytułu)	1 969	1 586
- poręczenie umów leasingowych (weksle)	1 049	1 003
- inne (gwarancje zapłaty)	920	583
Pozycje pozabilansowe, razem	32 502	20 789

Nota nr 24a

Wykaz czynnych gwarancji wystawionych na zlecenie Grupy Kapitałowej Comp S.A.

Stan na 31 grudnia 2010 r.

L.P.	Gwarant	Beneficjent	Nr gwarancji	Rodzaj gwarancji	Kwota gwarancji			Ważność gwarancji		Kaucje gwarancyjne
					EUR	USD	tys. PLN	Od	Do	
1	BRE S.A.	ULC	02743KPB07	należyte wykonanie			36	2007.11.20	2010.12.31	17
2		MF	02535KPB08	należyte wykonanie			66	2008.09.22	2012.02.15	33
3		KGSG	02743KPB08	należyte wykonanie			357	2008.12.05	2014.01.15	110
4		Ministerstwo Sprawiedliwości	02006KPB09UE	należyte wykonanie			9 028	2009.01.07	2014.10.31	0
5		PPL "Porty Lotnicze"	02055KPB10	należyte wykonanie			21	2010.02.05	2011.03.15	0
6		Uniwersytet Warszawa ICM	02052KPB10UE	należyte wykonanie			9	2010.02.03	2013.01.31	3
7		TP SA	02171KPB10	należyte wykonanie			12	2010.04.16	2011.07.30	0
8		ARiMR	MT020036KPB10	należyte wykonanie			7	2010.09.27	2012.04.30	0
9		ARiMR	MT020037KPB10	należyte wykonanie			20	2010.09.27	2012.04.30	0
10		PK16	MT020045KPA10	gwarancja zapłaty			593	2010.12.07	2012.04.30	0
11		Przedś. Robót Komunikacyjnych	02/355/Z/MB/07	należyte wykonanie			8	2007.06.13	2011.06.13	0
12		PKN ORLEN Płock	02280KPA08	należyte wykonanie			30	2008.05.21	2011.05.31	0
13		Uniwersytet Szczeciński	02093KPB09	należyte wykonanie			25	2009.04.09	2012.04.09	8
14		TP S.A.	02281KPB09UE	należyte wykonanie			100	2009.07.08	2011.07.31	0
15		PWPW	02024KPB10	należyte wykonanie			45	2010.01.18	2011.04.30	0
16		OGRODOWA-INWESTYCJE	MT020005KPA11	gwarancja zapłaty			326	2010.02.23	2013.12.31	100
17		PTK Centertel	02388KPB10	należyte wykonanie			100	2010.06.23	2011.07.31	0
18		SGH	MT020039KPB10	należyte wykonanie			23	2010.09.29	2011.06.30	0
19		PSG	MT020041KPB10	należyte wykonanie			121	2010.11.15	2011.02.15	0
20		MSZ	MT020048KTG10	przetargowa			20	2010.12.08	2011.02.28	0
1	RBP S.A.	CPI MSWiA	CRD/G/34761	przetargowa			50	2010.09.28	2011.02.11	0
2		GUGiK	CRD/G/34793	przetargowa			30	2010.10.04	2010.12.31	0
3		CPI MSWiA	CRD/G/34861	przetargowa			70	2010.10.04	2010.12.31	0
4		CPI MSWiA	CRD/G/34862	przetargowa			70	2010.10.04	2010.12.31	0
5		Urząd Marsz. w Łodzi	CRD/G/35020	przetargowa			350	2010.11.05	2011.03.31	0

6	Energa-Operator	CRD/G/35319	przetargowa		200	2010.11.22	2011.01.31	0
7	UM Lublin	CRD/G/35384	przetargowa		30	2010.11.30	2011.02.15	0
8	PKN Orlen	CRD/G/30879	należyte wykonanie		250	2009.08.07	2011.12.31	0
9	UKE	CRD/G/31339	należyte wykonanie		67	2009.09.03	2012.12.31	13
10	Exatel S.A.	CRD/G/31961	należyte wykonanie		43	2009.11.13	2011.12.12	0
11	KGP	CRD/G/32095	należyte wykonanie		303	2009.11.27	2014.04.03	61
12	Poczta Polska S.A.	CRD/G/32148	należyte wykonanie		549	2009.12.04	2012.07.31	0
13	Ministerstwo Finansów	CRD/G/32840	należyte wykonanie		52	2010.02.23	2012.02.29	11
14	KGP	CRD/G/33224	należyte wykonanie		122	2010.04.07	2010.10.30	0
15	KGP	CRD/G/33338	należyte wykonanie		98	2010.04.20	2010.10.30	0
16	PWPW	CRD/G/33528	należyte wykonanie	51,42	152	2010.05.12	2013.04.30	0
17	PAŻP	CRD/G/33960	należyte wykonanie		12	2010.06.28	2010.12.31	0
18	ZUS	CRD/G/34304	należyte wykonanie		49	2010.08.10	2013.09.17	10
19	PPPL	CRD/G/34832	należyte wykonanie		15	2010.09.27	2013.04.30	0
20	KGP	CRD/G/34965	należyte wykonanie		1 085	2010.10.08	2010.12.31	0
21	CIOP	CRD/G/35010	należyte wykonanie		935	2010.10.12	2015.04.15	187
23	PWPW	CRD/G/35337	należyte wykonanie		422	2010.11.19	2013.12.31	84
				51,42	4 954			637

Nota nr 24b**Wykaz poręczeń wystawionych przez Grupę Kapitałową Comp S.A.**

Stan na 31 grudnia 2010 r.

<i>L.P.</i>	<i>Beneficjent</i>	<i>Rodzaj poręczenia</i>	<i>Kwota w tys. zł</i>	<i>Termin wygaśnięcia zobowiązania</i>
1	ZIOTP/LINY	należyte wykonanie umów Spółki Zeus Sp. z o.o.	577	2011.01.30
2	LOTOS	należyte wykonanie umów Spółki Zeus Sp. z o.o.	315	2010.12.31
3	SKANSKA	należyte wykonanie umów Spółki Zeus Sp. z o.o.	58	2011.10.15
4	ZIOTP	należyte wykonanie umów Spółki Zeus Sp. z o.o.	39	2011.06.19
5	ZIOP/SPINER	należyte wykonanie umów Spółki Zeus Sp. z o.o.	65	2016.06.23
6	BRE Bank S.A.	poręczenie kredytu Safe Computing Sp. z o.o.	5 000	2012.04.30

7	BRE Bank S.A.	poręczenie kredytu Safe Computing Sp. z o.o.	2 000	2011.05.10
8	BRE Bank S.A.	poręczenie kredytu Safe Computing Sp. z o.o.	2 000	2011.01.08
9	BRE Bank S.A.	poręczenie kredytu Safe Computing Sp. z o.o.	2 500	2010.12.31
10	BRE Bank S.A.	poręczenie kredytu Enigma Sp. z o.o.	3 000	2014.04.30
		suma	15 554	

Nota nr 24c**Poręczenia umów leasingowych Grupy Kapitałowej Comp S.A.**

Stan na 31 grudnia 2010 r.

<i>Beneficjent</i>	<i>Rodzaj zobowiązania</i>	<i>Kwota zobowiązania</i>	<i>Termin wygaśnięcia zobowiązania</i>
BRE Leasing	umowa COMP/WA/79395/2909	49	11 marca 2012
BRE Leasing	umowa COMP/WA/79560/2009	82	16 marca 2012
BRE Leasing	umowa COMP/WA/80319/2009	255	29 maja 2012
BRE Leasing	umowa COMP/WA/80320/2009	53	16 maja 2012
BRE Leasing	umowa COMP/WA/81128/2009	210	15 czerwca 2012
BRE Leasing	umowa COMP/WA/82088/2009	139	30 czerwca 2012
BRE Leasing	umowa COMP/WA/111086/2010	45	31 lipca 2013
Raiffeisen Leasing	umowaL0849A	216	31 maja 2012
	suma	1 049	

Nota nr 24d

Wykaz zastawów rejestrowych Grupy Kapitałowej Comp S.A.

Stan na dzień 31.12.2010

L. p.	Przedmiot zastawu	Zastawnik	Zastaw z tytułu	Kwota wierzytelności zabezpieczona zastawem w PLN	NR wpisu w Rejestrze Zastawów
1.	zastaw rejestrowy na zapasach magazynowych	Raiffeisen Bank Polska S.A. ul. Piękna 20 00-549 Warszawa	Umowa o limit wierzytelności Nr CRD/L/6069/01 wraz z Aneksami 1-14	2.000.000	(2)956684
2.	zastaw na obligacjach Skarbu Państwa DZ0110 kod PL0000101598	Polskie Towarzystwo Ubezpieczeń S.A. Jagiellońska 17 Warszawa	Gwarancja ubezpieczeniowa Nr F04010075 usunięcie wad i usterek dla Softbank	600.000	1086683
3.	zastaw na akcjach Novitus S.A,	PKO BP Nowogrodzka 35/41 Warszawa	zabezpieczenie spłaty kredytu inwestycyjnego na zakup akcji Novitus S.A.	22.238.655	2035005
4.	zastaw na akcjach Novitus S.A.	Raiffeisen Bank Polska S.A.	zabezpieczenie spłaty kredytu inwestycyjnego na zakup akcji Novitus S.A.	5.959.274	2018376
5.	zastaw na akcjach Novitus S.A.	Deutsche Bank Polska S.A.	zabezpieczenie spłaty kredytu inwestycyjnego na zakup akcji Novitus S.A.	1.893.725	2023671
6.	zastaw na akcjach Big Vent S.A.	BRE Bank	zabezpieczenie spłaty kredytu inwestycyjnego na zakup akcji Big Vent S.A.	2.000.000	umowa zastawnicza nr 02/220/07/Z/IN

Na dzień publikacji sprawozdania kwota wierzytelności zabezpieczonych zastawem rejestrowym (zastaw na akcjach Novitus S.A. wynosi 4.763 tys. zł).

NOTY OBJAŚNIAJĄCE DO SPRAWOZDANIA Z CAŁKOWITYCH DOCHODÓW

Nota nr 25 - Informacje dotyczące segmentów działalności

PRZYCHODY ZE SPRZEDAŻY - STRUKTURA RZECZOWA	<i>Rok 2010 okres bieżący od 01.01.2010 do 31.12.2010</i>	<i>Rok 2009 okres porównywalny od 01.01.2009 do 31.12.2009</i>
Przychody netto ze sprzedaży usług	149 000	131 606
Przychody netto ze sprzedaży produktów	22 284	14 239
Przychody netto ze sprzedaży towarów i materiałów	88 633	94 886
Przychody ze sprzedaży razem	259 917	240 731

Struktura przychodów ze sprzedaży Grupy Comp

Wyszczególnienie	Rok 2010 okres bieżący od 01.01.2010 do 31.12.2010	
	tys. zł	%
Sprzedaż materiałów	1 603	0,62%
Sprzedaż towarów	87 030	33,48%
Sprzedaż produktów	22 284	8,57%
Sprzedaż usług	149 000	57,33%
Przychody ze sprzedaży	259 917	100%

Dla potrzeb analizy zarządczej zastosowano podział wg linii biznesowych prowadzonych w ramach Spółki i Grupy Kapitałowej od początku 2009 roku. Grupa nie prezentuje podziału wg segmentów geograficznych ze względu na fakt, że istotna większość (około 98 procent) przychodów Grupy to przychody uzyskiwane w Polsce, a aktywność handlowa spółek z Grupy skoncentrowana jest na terenie Polski.

Działalność Grupy zorganizowana jest wg następujących Segmentów:

Segmenty	Zakres działalności Segmentu	Udział segmentu w przychodach	Udział segmentu w sumie wyniku segmentów
Segment - Bezpieczeństwo	Dostarczenie kompleksowych usług projektowych, wdrożeniowych, doradczych i szkoleniowych dotyczących zarządzania bezpieczeństwem teleinformatycznym.	29%	49%
Segment Systemów Komputerowych	Dostarczanie kompleksowych rozwiązań informatycznych wraz z usługami konsultingowymi opartych o systemy pamięci masowych, systemy backupu i archiwizacji danych, sieci Storage Area Network oraz systemy wysokiej dostępności.	16%	15%
Segment - Sieci	Dostarczenie zoptymalizowanej i bezpiecznej infrastruktury sieciowej zapewniającej nieprzerwane funkcjonowanie procesów biznesowych przedsiębiorstwa oraz ochronę danych i zapewnienie odpowiednich warunków środowiskowych (bezpieczeństwo korporacyjne)	25%	32%
Segment Usług	Świadczenie kompleksowych usług outsourcingowych w zakresie prowadzenia przez klientów infrastruktury IT oraz serwisowych sprzętu komputerowego i biurowego	26%	2%
Pozostałe	-	4%	2%

Dla potrzeb klasyfikacji przychodów i przypisywania kosztów do działalności poszczególnych Segmentów oraz przypisania składników aktywów i zobowiązań do poszczególnych Segmentów prowadzona jest ewidencja księgowa wg obowiązującego w Grupie Kapitałowej schematu organizacyjnego.

Do poszczególnych Segmentów zostały przypisane następujące składniki aktywów:

- Środki trwałe,
- Wartości niematerialne (z wyłączeniem wartości firmy z połączenia),
- Należności z tytułu dostaw i usług,
- Zapasy.

W podziale na segmenty operacyjne klasyfikowane są również zobowiązania z tytułu dostaw i usług.

Dla potrzeb kalkulacji wyników finansowych poszczególnych Segmentów prowadzona jest ewidencja księgowa:

- wg miejsc powstawania kosztów (MPK),
- przychodów i kosztów związanych z realizowanymi kontraktami handlowymi.

Analiza finansowa przeprowadzana jest na poziomie wyniku operacyjnego – wyłączono z kalkulacji pozostałe przychody i koszty operacyjne, przychody i koszty finansowe oraz podatek dochodowy.

W wynikach Segmentów nie uwzględnia się również kosztów Back Office.

W pozycji „pozostałe” zaprezentowano połączone wyniki Segmentów operacyjnych, których udział w przychodach Grupy wynosi poniżej 10 proc przychodów.

Nieprzypisane aktywa i pasywa obejmują niepodzieloną wartość firmy oraz pozostałe składniki aktywów i pasywów - w tym środki trwałe, wartości niematerialne, należności i zobowiązania, środki pieniężne których nie można przypisać do segmentów działalności i są przyporządkowane do Back Office’u, Zarządu lub działalności administracyjnej.

Przypisane są tylko należności i zobowiązania które są związane bezpośrednio z transakcjami handlowymi przeprowadzanymi przez poszczególne segmenty oraz środki trwałe i wartości niematerialne będące w wyłącznym użytkowaniu segmentów (sprzęt komputerowy, oprogramowanie, samochody).

Transakcje przeprowadzane pomiędzy segmentami operacyjnymi przeprowadzane są na zasadach rynkowych. Dla dokumentowania tych transakcji stosuje się faktury lub rachunki wewnętrzne (w przypadku transakcji przeprowadzanych pomiędzy segmentami wewnątrz jednej spółki). Obroty te w procesie sporządzania sprawozdania finansowego zostają wyłączone zgodnie z zasadami przyjętymi dla konsolidacji sprawozdań finansowych.

Ze względu na przeprowadzoną transakcję sprzedaży zorganizowanej części przedsiębiorstwa – oddziału (Segment Systemów Sprzedaży) w 2010 r. wyniki działalności operacyjnej tego segmentu do momentu sprzedaży są zaprezentowane razem wynikiem na sprzedaży zorganizowanej części przedsiębiorstwa w pozycji Zysk/Strata na Działalności Zaniechanej.

Wyniki Segmentu Systemów Sprzedaży za rok 2009 zaprezentowane są także w pozycji Zysk/Strata na Działalności Zaniechanej.

Okres od 01.01.2010 do 31.12.2010	Segment - Bezpieczeństwo	Segment Systemów Komputerowych	Segment - Sieci	Segment Usług	Pozostałe	RAZEM
Przychody ze sprzedaży	79 990	43 940	70 764	73 182	12 744	280 620
Wyłączenia (transakcje wewnętrzne)	(11 946)	(4 862)	(1 390)	(1 033)	(1 472)	(20 703)
Przychody ze sprzedaży po wyłączeniach	68 044	39 078	69 374	72 149	11 272	259 917
Koszty operacyjne	49 357	34 605	51 434	71 688	12 048	219 132
Wyłączenia (transakcje wewnętrzne)	(10 756)	(4 529)	(1 176)	(488)	(1 958)	(18 907)
Koszty operacyjne po wyłączeniach	38 601	30 076	50 258	71 200	10 090	200 225
WYNIK SEGMENTU	29 443	9 002	19 116	949	1 182	59 692
Inne Koszty / Przychody Operacyjne	x	x	x	x	x	(36 157)
Zysk / Strata na działalności operacyjnej	x	x	x	x	x	23 535
Przychody / Koszty Finansowe	x	x	x	x	x	(1 750)
Udział w stratach/zyskach jednostek	x	x	x	x	x	5 063

stowarzyszonych

Zysk / Strata brutto	x	x	x	x	x	26 848
Podatek dochodowy	x	x	x	x	x	(6 394)
Zysk netto z działalności gospodarczej	x	x	x	x	x	20 454
Zysk/Strata za rok obrotowy na działalności zaniechanej	x	x	x	x	x	4 823
Zysk netto za rok obrotowy	x	x	x	x	x	25 277
Zysk / Strata przypadający na udziałowców niekontrolujących	x	x	x	x	x	(150)
ZYSK / STRATA PRZYPADAJĄCA NA AKCJONARIUSZY COMP S.A.	x	x	x	x	x	25 427
AMORTYZACJA	2 457	394	2 701	709	1 555	7 816

<i>Stan na 31.12.2010</i>	<i>Segment - Bezpieczeńst wo</i>	<i>Segment Systemów Komputerowy ch</i>	<i>Segment - Sieci</i>	<i>Segment Usług</i>	<i>Pozostałe</i>	<i>RAZEM</i>
Aktywa segmentu	26 480	18 972	97 118	22 707	6 537	171 814
Aktywa nieprzypisane	x	x	x	x	x	288 405
Aktywa razem	x	x	x	x	x	460 219
Pasywa segmentu	1 950	10 788	6 876	15 083	2 254	36 951
Pasywa nieprzypisane	x	x	x	x	x	423 268
Pasywa razem	x	x	x	x	x	460 219

<i>Stan na 31.12.2010</i>	<i>Segment - Bezpieczeńst wo</i>	<i>Segment Systemów Komputerowy ch</i>	<i>Segment - Sieci</i>	<i>Segment Usług</i>	<i>Pozostałe</i>	<i>RAZEM</i>
Niefinansowe aktywa trwałe	1 090	659	2 216	289	3 965	8 219
Zakupy spółek	-	-	21 200	-	4 041	25 241
Badania i rozwój	2 811	-	-	-	-	2 811
Nakłady inwestycyjne razem	3 901	659	23 416	289	8 006	36 271

Dane porównywalne:

<i>Okres od 01.01.2009 do 31.12.2009</i>	<i>Segment - Bezpieczeńst wo</i>	<i>Segment Systemów Komputerowy ch</i>	<i>Segment - Sieci</i>	<i>Segment Usług</i>	<i>Pozostałe</i>	<i>RAZEM</i>
Przychody ze sprzedaży	85 127	53 387	54 986	60 636	12 070	266 206
Wyłączenia (transakcje wewnętrzne)	(17 109)	(5 573)	(801)	(279)	(1 296)	(25 058)
Przychody ze sprzedaży po wyłączeniach	68 021	47 814	54 185	60 356	10 770	241 146
Koszty operacyjne	53 164	45 100	39 648	56 536	12 526	206 974
Wyłączenia (transakcje wewnętrzne)	(16 323)	(4 995)	(1 077)	(238)	(656)	(23 289)
Koszty operacyjne po wyłączeniach	36 841	40 105	38 571	56 298	11 870	183 685
WYNIK SEGMENTU	31 180	7 709	15 614	4 058	(1 100)	57 461
Inne Koszty / Przychody Operacyjne	x	x	x	x	x	(35 273)
Zysk / Strata na działalności operacyjnej	x	x	x	x	x	22 188
Przychody / Koszty Finansowe	x	x	x	x	x	(2 185)
Udział w stratach/zyskach jednostek stowarzyszonych	x	x	x	x	x	4 429
Zysk / Strata brutto	x	x	x	x	x	24 432
Podatek dochodowy	x	x	x	x	x	(4 247)

Zysk netto z działalności gospodarczej	x	x	x	x	x	20 185
Zysk/Strata za rok obrotowy na działalności zaniechanej	x	x	x	x	x	815
Zysk netto za rok obrotowy	x	x	x	x	x	21 000
Zysk / Strata przypadający na udziałowców niekontrolujących	x	x	x	x	x	769
ZYSK / STRATA PRZYPADAJĄCA NA AKCJONARIUSZY COMP S.A.	x	x	x	x	x	20 231

Stan na 31.12.2009	Segment - Bezpieczeńst wo	Segment Systemów Komputerowy ch	Segment - Sieci	Segment Usług	Pozostałe	RAZEM
Aktywa segmentu	18 819	23 040	91 193	15 980	4 433	153 465
Aktywa nieprzypisane	x	x	x	x	x	266 805
Aktywa razem	x	x	x	x	x	420 270
Pasywa segmentu	1 800	10 250	331	6 596	2 140	21 117
Pasywa nieprzypisane	x	x	x	x	x	399 153
Pasywa razem	x	x	x	x	x	420 270

Nota nr 26

KOSZTY OPERACYJNE WEDŁUG TYPÓW KOSZTÓW	Rok 2010 okres bieżący od 01.01.2010 do 31.12.2010	Rok 2009 okres porównywalny od 01.01.2009 do 31.12.2009
Koszt własny sprzedaży	168 904	137 832
Wartość sprzedanych produktów	2 448	1 407
Wartość sprzedanych towarów i materiałów	70 836	68 634
Wartość sprzedanych usług	95 620	67 791
Koszty wg rodzaju		
a) amortyzacja	7 816	7 921
b) zużycie materiałów i energii	26 453	19 468
c) usługi obce	75 184	67 616
<i>w tym</i>		
- najem powierzchni biurowej	5 482	6 181
- koszty marketingu	103	168
- pozostałe	69 599	61 267
d) podatki i opłaty	1 326	1 241
e) wynagrodzenia	51 015	50 722
f) ubezpieczenia społeczne i inne świadczenia	8 563	8 279
g) pozostałe koszty rodzajowe (z tytułu)	6 476	5 068
- podróże służbowe	992	711
- pozostałe	5 484	4 357
Zmiana stanu zapasów, produktów i rozliczeń międzyokresowych	(12 364)	(10 656)
Koszt wytworzenia produktów na własne potrzeby jednostki	-	-
Koszty według rodzaju, razem	164 469	149 659
Koszty sprzedaży	11 866	1 511
Koszty dystrybucji	12 941	38 857
Koszty ogólnego zarządu	41 594	40 093
Koszty sprzedaży i ogólnozakładowe razem	66 401	80 461

Amortyzacja	Rok 2010 okres bieżący od 01.01.2010 do 31.12.2010			
	dotycząca kosztów sprzedaży	dotycząca kosztów ogólnego Zarządu	koszt wytworzenia produktów i usług	razem
Amortyzacja środków trwałych	1 352	1 733	225	3 310
Amortyzacja części zamiennych i komponentów	-	-	1 007	1 007
Amortyzacja wartości niematerialnych	1 592	440	1 467	3 499
Razem	2 944	2 173	2 699	7 816

Amortyzacja	Rok 2009 okres bieżący od 01.01.2009 do 31.12.2009			
	dotycząca kosztów sprzedaży	dotycząca kosztów ogólnego Zarządu	koszt wytworzenia produktów i usług	razem
Amortyzacja środków trwałych	973	2 539	263	3 775
Amortyzacja części zamiennych i komponentów	-	-	1 614	1 614
Amortyzacja wartości niematerialnych	1 427	217	888	2 532
Razem	2 400	2 756	2 765	7 921

Nota nr 27

POZOSTAŁE PRZYCHODY OPERACYJNE	Rok 2010 okres bieżący od 01.01.2010 do 31.12.2010	Rok 2009 okres porównywalny od 01.01.2009 do 31.12.2009
a) rozwiązane rezerwy (z tytułu)	1 075	1 530
- rozwiązanie rezerw - koszty kontraktów	428	993
- odpisy aktualizacyjne należności	325	91
- rozwiązanie niewykorzystanych rezerw na premie	322	446
b) pozostałe, w tym:	603	1 468
- otrzymane odszkodowania	100	113
- zbycie wierzytelności	-	745
- inne (pozostała sprzedaż)	503	610
c) zysk na sprzedaży niefinansowych aktywów trwałych	25	-
Pozostałe przychody operacyjne, razem	1 703	2 998

Nota nr 28

POZOSTAŁE KOSZTY OPERACYJNE	Rok 2010 okres bieżący od 01.01.2010 do 31.12.2010	Rok 2009 okres porównywalny od 01.01.2009 do 31.12.2009
a) utworzone rezerwy	53	183
- inne	53	183
b) pozostałe	2 727	3 012
- odpisy aktualizacyjne należności	587	98
- przekazane darowizny	105	44
- koszty napraw ubezpieczonego mienia	107	81
- odpis utraty wart aktywów	398	388
- spisanie należności	187	758
- koszty spraw sądowych	2	41
- inne (w tym koszt własny pozostałej sprzedaży)	1 341	1 602
c) strata ze sprzedaży niefinansowych aktywów trwałych	-	53
Pozostałe koszty operacyjne, razem	2 780	3 248

Nota nr 29

ZYSK (STRATA) NA SPRZEDAŻY CAŁOSCI LUB CZĘŚCI UDZIAŁÓW JEDNOSTEK PODPORZĄDKOWANYCH	<i>Rok 2010 okres bieżący od 01.01.2010 do 31.12.2010</i>	<i>Rok 2009 okres porównywalny od 01.01.2009 do 31.12.2009</i>
a) przychody ze sprzedaży inwestycji, z tytułu	1 390	-
- zbycie akcji spółki Novitus S.A.	1 390	-
b) koszty sprzedaży inwestycji, z tytułu	1 236	-
- zbycie akcji spółki Novitus S.A.	1 236	-
Zysk /strata/ ze sprzedaży inwestycji	154	-

Nota nr 29a

PRZYCHODY FINANSOWE Z TYTUŁU ODSETEK	<i>Rok 2010 okres bieżący od 01.01.2010 do 31.12.2010</i>	<i>Rok 2009 okres porównywalny od 01.01.2009 do 31.12.2009</i>
a) z tytułu udzielonych pożyczek	147	91
- od jednostek powiązanych	-	-
- od pozostałych jednostek	147	91
b) pozostałe odsetki	621	749
- od jednostek powiązanych	-	-
- od pozostałych jednostek	621	749
Przychody finansowe z tytułu odsetek, razem	768	840

Nota nr 29b

INNE PRZYCHODY FINANSOWE	<i>Rok 2010 okres bieżący od 01.01.2010 do 31.12.2010</i>	<i>Rok 2009 okres porównywalny od 01.01.2009 do 31.12.2009</i>
a) dodatnie różnice kursowe	-	-
- zrealizowane	-	-
- niezrealizowane	-	-
b) rozwiązane rezerwy (z tytułu)	-	24
- naliczonych odsetek	-	-
- inne	-	24
c) pozostałe, w tym:	3 324	129
- przychody ze sprzedaży wierzytelności	3 294	-
- inne	30	129
Inne przychody finansowe, razem	3 324	153

Nota nr 29c

ZYSK / STRATA NA SPRZEDAŻY CAŁOSCI LUB CZĘŚCI UDZIAŁÓW JEDNOSTEK PODPORZĄDKOWANYCH

Pominięto – pozycja nie występuje.

Nota nr 30

KOSZTY FINANSOWE Z TYTUŁU ODSETEK	<i>Rok 2010 okres bieżący od 01.01.2010 do 31.12.2010</i>	<i>Rok 2009 okres porównywalny od 01.01.2009 do 31.12.2009</i>
a) od kredytów i pożyczek	1 399	1 230
- od jednostek powiązanych	7	168
- od jednostek stowarzyszonych	7	168
- od pozostałych jednostek	1 392	1 062
b) pozostałe odsetki	506	250
- od jednostek powiązanych	-	-
- od pozostałych jednostek	506	250
Koszty finansowe z tytułu odsetek, razem	1 905	1 480

Nota nr 30a

INNE KOSZTY FINANSOWE	<i>Rok 2010 okres bieżący od 01.01.2010 do 31.12.2010</i>	<i>Rok 2009 okres porównywalny od 01.01.2009 do 31.12.2009</i>
a) ujemne różnice kursowe	301	688
- zrealizowane	251	650
- niezrealizowane	50	38
b) utworzone rezerwy (z tytułu)	-	564
- aktualizacja wartości inwestycji	-	564
c) pozostałe, w tym:	3 785	446
- prowizje i opłaty	13	2
- wykup opcji terminowych na zakup waluty	-	444
- wartość sprzedanej wierzytelności	3 329	-
- inne	443	-
Inne koszty finansowe, razem	4 086	1 698

Nota nr 31

Podatek dochodowy bieżący	<i>Rok 2010 okres bieżący od 01.01.2010 do 31.12.2010</i>	<i>Rok 2009 okres porównywalny od 01.01.2009 do 31.12.2009</i>
ZYSK / STRATA brutto	26 848	24 432
Przychody niezaliczane do przychodów podatkowych (bez pozostałych przychodów operacyjnych i przychodów finansowych)	(17 462)	(4 007)
Przychody podatkowe niezaliczane do księgowych	4 223	2 092
Koszty operacyjne niestanowiące kosztów uzyskania przychodów (nota 4)	17 216	8 922
Pozostałe przychody operacyjne niezaliczane do przychodów podatkowych (nota 5)	(1 036)	(2 450)
Pozostałe koszty operacyjne niestanowiące kosztów uzyskania przychodów (nota 6)	2 078	2 577
Przychody finansowe niezaliczane do przychodów podatkowych (nota 7)	(4 259)	(807)
Koszty finansowe niestanowiące kosztów uzyskania przychodów (nota 8)	776	729
Koszty stanowiące KUP niebędące kosztami rachunkowymi	(4 103)	(2 666)
Koszty z lat ubiegłych zrealizowane podatkowo	(4 383)	(13 024)

Straty nadzwyczajne niestanowiące kosztów uzyskania przychodów (nota 9)	-	-
Straty z lat ubiegłych	(675)	(972)
Ulgi z tytułu inwestycji	-	-
Inne	1 046	(2 687)
Podstawa opodatkowania	21 260	12 139
Podatek dochodowy stanowiący zobowiązanie (19%)	4 040	2 307

Nota 31a

GŁÓWNE SKŁADNIKI OBCIĄŻENIA PODATKIEM DOCHODOWYM	<i>Rok 2010 okres bieżący od 01.01.2010 do 31.12.2010</i>	<i>Rok 2009 okres porównywalny od 01.01.2009 do 31.12.2009</i>
Podatek dochodowy	6 394	4 247
Bieżący podatek dochodowy	4 283	2 307
Bieżące obciążenia z tytułu podatku dochodowego	4 040	2 307
Korekty dotyczące podatku dochodowego z lat ubiegłych	243	-
Odroczony podatek dochodowy	2 111	1 940
Związany z powstaniem różnic przejściowych	2 590	(898)
Związany z odwróceniem się różnic przejściowych	(479)	2 838

Nota nr 31b

Bieżące obciążenie podatkowe jest obliczane na podstawie obowiązujących przepisów podatkowych. Zastosowanie tych przepisów różnicuje zysk (stratę) podatkową od księgowego zysku (straty) netto, w związku z wyłączeniem przychodów nie podlegających opodatkowaniu i kosztów nie stanowiących kosztów uzyskania przychodów oraz pozycji kosztów i przychodów, które nigdy nie będą podlegały opodatkowaniu. Obciążenia podatkowe są wyliczane w oparciu o stawki podatkowe obowiązujące w danym roku obrotowym. Wg przepisów podatkowych obowiązującą jest stawka 19%. Obecne przepisy nie przewidują zróżnicowania stawek podatkowych dla przyszłych okresów.

Różnice pomiędzy nominalną a efektywną stawką podatkową przedstawiają się następująco:

PODATEK EFEKTYWNY	<i>Rok 2010 okres bieżący od 01.01.2010 do 31.12.2010</i>	<i>Rok 2009 okres porównywalny od 01.01.2009 do 31.12.2009</i>
Wynik brutto przed opodatkowaniem	26 848	24 432
Efektywna stawka podatkowa	23,82%	17,38%
Podatek według efektywnej stawki	6 396	4 247
Podatek według ustawowej stawki	5 102	4 642
Efekt podatkowy kosztów nie stanowiących (stanowiących) kosztów uzyskania według przepisów podatkowych	322	(665)
Efekt podatkowy przychodów nie będących przychodami według przepisów podatkowych	(3 521)	(983)
Straty podatkowe	60	(185)
Podatek dochodowy z lat ubiegłych	-	1
Odroczony podatek	2 111	1 940
Korekty konsolidacyjne	2 321	(504)
Podatek według efektywnej stawki	6 396	4 247

Nota nr 31c

Obliczanie zysku na jedną akcję zwykłą oraz rozwodnionego zysku na jedną akcję zwykłą:

Zysk na jedną akcję zwykłą oblicza się dzieląc zysk za ostatnie 12 miesięcy przez średnią ważoną liczbę akcji zarejestrowanych do dnia bilansowego i mających prawo do dywidendy.

Średnia ważona liczba akcji w 2010 r. wynosi 4 554 027 sztuk akcji.

		Jednostkowy	Skonsolidowany
Zysk za 12 miesięcy:	tys. zł.	20 791	25 427
Średnia ważona liczba akcji mających prawo do dywidendy:	szt.	4 554 027	4 554 027
Zysk na jedną akcję:	zł	4,57	5,58

Rozwodniony zysk na jedną akcję zwykłą oblicza się dzieląc zysk za ostatnie 12 miesięcy przez średnią ważoną przewidywaną liczbę akcji mających prawo do dywidendy.

Obecnie Spółka nie planuje emisji nowych akcji.

Rozwodniona liczba akcji (zgodnie z MSR 33):

a) Akcje zwykłe serii od A - K, wykazane w sprawozdaniu mające prawo do dywidendy	szt.	4 415 547
b) Akcje własne	szt.	332 352
Razem rozwodniona liczba akcji:	szt.	4 747 899

Skorygowany zysk do podziału (zgodnie z MSR 33):

a) Zysk netto wykazany w sprawozdaniu finansowym	tys. zł.	25 427
Razem skorygowany zysk:	tys. zł.	25 427

Obliczanie zysku na jedną akcję zwykłą oraz rozwodnionego zysku na jedną akcję zwykłą dla działalności kontynuowanej:

Zysk na jedną akcję zwykłą oblicza się dzieląc zysk za ostatnie 12 miesięcy przez średnią ważoną liczbę akcji zarejestrowanych do dnia bilansowego i mających prawo do dywidendy.

		Jednostkowy	Skonsolidowany
Zysk z działalności kontynuowanej za 12 miesięcy:	tys. zł.	15 968	20 454
Średnia ważona liczba akcji mających prawo do dywidendy:	szt.	4 554 027	4 554 027
Zysk na jedną akcję:	zł	3,51	4,49

NOTY OBJAŚNIAJĄCE DO RACHUNKU PRZEPIŁYWÓW PIENIĘŻNYCH**Podział działalności Grupy na działalność operacyjną, inwestycyjną i finansową przyjęty w rachunku przepływu środków pieniężnych.****I. W przepływach środków pieniężnych z działalności operacyjnej ujmuje się:**

- wynik finansowy brutto
- korekty przychodów i kosztów o kwoty, które nie wpłynęły lub nie zostały wydane, oraz korekty uzupełniające wydatki, które nie zostały uwzględnione w obliczaniu wyniku finansowego, a zwiększyły lub zmniejszyły

wartość aktywów.

c) Wprowadzone korekty można usystematyzować następująco:

- eliminacja pozycji niepieniężnych, które nie stanowiły wydatków (amortyzacja, zmiana stanu rezerw)
- uwzględnienie wydatków, które nie są kosztami danego okresu, gdyż zwiększyły wartość aktywów (wzrost zapasów) i eliminacja przychodów, które nie spowodowały wpływu środków pieniężnych (wzrost stanu należności),
- wyłączeniu przychodów i kosztów, nie dotyczących działalności operacyjnej (np. zapłacone odsetki od kredytów, otrzymane dywidendy).

II. W przepływach środków pieniężnych z działalności inwestycyjnej ujmuje się:

- a) wpływy ze sprzedaży wartości niematerialnych i prawnych, rzeczowych aktywów trwałych, akcji, udziałów i innych składników finansowego majątku trwałego oraz wpływy ze sprzedaży papierów wartościowych przeznaczonych do obrotu,
- b) wpływy z tytułu otrzymanych dywidend,
- c) wpływy wynikające ze spłaty pożyczek długoterminowych udzielonych przez Spółkę innym podmiotom gospodarczym wraz ze spłatą odsetek od tych pożyczek,
- d) wpływy z tytułu odsetek od lokat bankowych,
- e) wydatki związane z nabyciem wartości niematerialnych i prawnych, rzeczowych aktywów trwałych, akcji, udziałów i innych składników finansowego majątku trwałego, papierów wartościowych przeznaczonych do obrotu,
- f) wydatki związane z udzielaniem pożyczek długoterminowych innym podmiotom.

III. W przepływach środków pieniężnych z działalności finansowej ujmuje się:

- a) wpływy z tytułu zaciągniętych kredytów i pożyczek zarówno długoterminowych jak i krótkoterminowych,
- b) wpływy z emisji akcji własnych, obligacji i innych dłużnych papierów wartościowych zarówno długoterminowych jak i krótkoterminowych,
- c) wydatki związane z obsługą zaciągniętych kredytów i pożyczek, spłatą kredytów i pożyczek, spłatą odsetek od zaciągniętych kredytów i pożyczek,
- d) wydatki związane z obsługą emisji obligacji i dłużnych papierów wartościowych oraz wykupem obligacji, i dłużnych papierów wartościowych,
- e) wydatki związane z kosztami emisji akcji własnych,
- f) wpływy wynikające z "Pozostałych przychodów finansowych" z wyjątkiem odsetek od udzielonych pożyczek, odsetek od lokat bankowych oraz zysku ze sprzedaży papierów wartościowych, które są wykazywane w działalności inwestycyjnej,
- g) wydatki wynikające z "Pozostałych kosztów finansowych" z wyjątkiem strat ze sprzedaży papierów wartościowych, akcji i udziałów w innych jednostkach oraz niezrealizowanych ujemnych różnic kursowych.

Nota nr 32a

Struktura środków pieniężnych przyjętych do rachunku przepływu środków pieniężnych	<i>stan na 31.12.2010</i>	<i>stan na 31.12.2009</i>
Środki pieniężne w kasie	582	661
Środki pieniężne na rachunkach bankowych	12 821	23 528
Lokaty terminowe	3 732	5 910
Inne płynne aktywa pieniężne	1	314
Środki pieniężne razem	17 136	30 413

Nota nr 32b

Amortyzacja	<i>Rok 2010 okres bieżący od 01.01.2010 do 31.12.2010</i>	<i>Rok 2009 okres porównywalny od 01.01.2009 do 31.12.2009</i>
Amortyzacja środków trwałych	3 310	3 813
Amortyzacja części zamiennych i komponentów	1 007	1 614
Amortyzacja wartości niematerialnych	3 499	2 532
Razem	7 816	7 959

Nota nr 32c

Wynik na działalności inwestycyjnej	<i>Rok 2010 okres bieżący od 01.01.2010 do 31.12.2010</i>
Przychody ze sprzedaży	(69)
Wartość sprzedanych i zlikwidowanych środków trwałych	39
Wycena aktywów fin	48
Wynik na sprzedaży Novitus S.A.	(149)
Razem	(131)

DODATKOWE NOTY OBJAŚNIAJĄCE

Nota nr 33

Instrumenty Finansowe

Instrument finansowy	stan na 01.01.2010	Zwiększenia				Zmniejszenia				stan na 31.12.2010
		Zakup/Ud zielenie	Aktualizacja / Odsetki	Przekwalifiko- wanie	Inne	Sprzedaż / Spłata	Aktualizacja / odsetki	Przekwalifiko- wanie	Inne	
a) aktywa finansowe przeznaczone do obrotu	-	-	-	-	-	-	-	-	-	-
b) pożyczki udzielone i należności własne	1 851	16	131	-	24	138	48	-	-	1 836
przekazane kaucje długoterminowe	51	16								67
udzielone pożyczki krótko- i długoterminowe	1 800	-	131	-	24	138	48	-	-	1 769
c) aktywa finansowe utrzymywane do terminu wymagalności	6 067	1 210 143	1	-	2 294	1 212 710	7	-	2 056	3 732
- obligacje skarbowe	157					150	7			-
- lokaty	5 910	1 210 143	1	-	2 294	1 212 560	-	-	2 056	3 732
d) aktywa finansowe dostępne do sprzedaży	-	3 391	31	-	-	3 391	31	-	-	-
- weksle obce	-	3 391	31	-	-	3 391	31	-	-	-
Razem aktywa finansowe	7 918	1 213 550	163	-	2 318	1 216 239	86	-	2 056	5 568
a) zobowiązania finansowe przeznaczone do obrotu	-	-	-	-	-	-	-	-	-	-
b) kredyty i pożyczki	19 818	42 113	267	-	205	16 491	3	-	1 248	44 661
Razem zobowiązania finansowe	19 818	42 113	267	-	205	16 491	3	-	1 248	44 661

Nota nr 33a

	Lokaty	Długoterminowe papiery	Pożyczki udzielone
1. Zakres i charakter instrumentu, ilość	Lokaty bankowe na łączną sumę 3.732 tys. zł	Nie dotyczy	pożyczki długoterminowe i krótkoterminowe o łącznej wartości bilansowej 1.836 tys. zł
2. Cel nabycia lub wystawienia instrumentu	Zabezpieczenie pod gwarancje kontraktowe oraz z tytułu wolnych środków pieniężnych	Nie dotyczy	Głównie finansowanie potrzeb mieszkaniowych pracowników oraz oczekiwanych korzyści ekonomicznych
3. Kwota (wielkość) będąca podstawą obliczenia przyszłych płatności,	Wartość kapitału podwyższona o odsetki bankowe z lokat	Nie dotyczy	Wartość nominalna pożyczek podwyższona o umowne odsetki
4. Suma i termin przyszłych przychodów lub płatności kasowych,	Odsetki zależne od czasu trwania	Nie dotyczy	Odsetki zależne od terminu spłaty
5. Termin ustalenia cen, termin zapadalności, wygaśnięcia lub wykonania instrumentu,	Zgodnie z umową	Nie dotyczy	Zgodnie z umową
6. Możliwość wcześniejszego rozliczenia - okres lub dzień - jeśli istnieją,	Po wygaśnięciu gwarancji lub poprzez wypowiedzenie	Nie dotyczy	Poprzez wypowiedzenie w przypadku nie przestrzegania umowy, np. uchybień w płatnościach lub rozwiązanie umowy o pracę przez pracownika
7. Cenę lub przedział cen realizacji instrumentu	Wg wartości nominalnej i odsetek	Nie dotyczy	Wg wartości nominalnej i odsetek
8. Możliwość wymiany lub zamiany na inny składnik aktywów lub pasywów,	Brak	Nie dotyczy	Brak
9. Ustalona stopa lub kwota odsetek, dywidendy lub innych przychodów oraz termin ich płatności,	Każdorazowo negocjowane z bankiem stopy procentowe	Nie dotyczy	Najczęściej stopa WIBOR + marża, stała lub zmienna
10. Dodatkowe zabezpieczenie związane z tym instrumentem, przyjęte lub złożone,	Brak	Nie dotyczy	Większość pożyczek niezabezpieczona, inne zabezpieczone weksłami
11. W/w informacji również dla instrumentu, na który dany instrument może być zamieniony,	Nie dotyczy	Nie dotyczy	Nie dotyczy
12. Inne warunki towarzyszące danemu instrumentowi,	Brak	Nie dotyczy	Brak
13. Rodzaj ryzyka związanego z instrumentem	Stopy procentowej, kredytowe instytucji finansowej	Nie dotyczy	Stopy procentowej, kredytowe pożyczkobiorcy

Dodatkowe informacje o:

- pożyczkach i kredytach znajdują się w notcie 18d,
- obligacjach znajdują się w notcie 33b,
- należnościach handlowych w notach 4, 4a, 4b, 4c, 4d i 4e,
- zobowiązaniach handlowych w notach 16, 16a, 16b,i 16c.

Nota nr 33b**Obligacje skarbowe:**

Data zawarcia transakcji	2004-02-25
Kwota transakcji, w tys. zł	159
Data wykupu	2010-01-18
Cena nominalna za 1 w PLN	1000
Ilość obligacji	150
Wartość obligacji na 31.12.2010 r.	0
Oprocentowanie	Zmienne (kupon 4,57%)

Na dzień bilansowy Grupa nie posiadała obligacji skarbowych

Nota nr 33d**Pozostałe informacje**

Według szacunków Zarządu Jednostki Dominującej, wykazane powyżej wartości poszczególnych klas instrumentów finansowanych nie odbiegają od ich wartości godziwej.

Pożyczki są udzielane na warunkach rynkowych.

Zaciągnięte kredyty bankowe oparte są na rynkowej cenie kredytu - WIBOR plus marża banku.

Spółka nie posiada aktywów i zobowiązań wycenianych w wartości godziwej, przeznaczonych do obrotu, wbudowanych i pochodnych instrumentów finansowych. Jednostka Dominująca w roku obrachunkowym nie stosowała także rachunkowości zabezpieczeń.

Szczegółowy opis znaczących zasad rachunkowości i stosowanych metod, w tym kryteriów ujęcia, podstaw wyceny oraz zasad rozpoznawania przychodów i kosztów w odniesieniu do poszczególnych kategorii aktywów finansowych, zobowiązań finansowych i instrumentów kapitałowych ujawniono w podstawowych zasadach polityki rachunkowości.

Nadrzędnym celem zarządzania kapitałem jest utrzymanie bezpiecznych wskaźników kapitałowych, które umożliwiają prowadzenie działalności i zapewniają wzrost wartości spółki dla akcjonariuszy.

Stan kapitałów jest monitorowany przez stosowanie wskaźnika dźwigni zdefiniowanej jako stosunek zadłużenia pomniejszonego o środki pieniężne i ich ekwiwalenty do kapitałów powiększonych o zadłużenie netto. Celem jest utrzymanie tego wskaźnika na poziomie nie przekraczającym 50%.

Grupa Kapitałowa Comp	stan na 31.12.2010	stan na 31.12.2009
Zobowiązania długo i krótkoterminowe	126 909	84 140
Środki pieniężne i ich ekwiwalenty	17 136	30 413
Zadłużenie netto	109 773	53 727
Kapitał własny	333 310	336 130
Kapitał z aktualizacji wyceny i kapitał tworzony ustawowo*	5 582	15 504
Kapitał dyspozycyjny razem	327 728	320 626
Kapitał i zadłużenie netto	437 501	374 353
Dźwignia	25,1%	14,4%

**część kapitału zapasowego tworzonego obligatoryjnie zgodnie z zapisami art. 396 § 1 k. s. h.*

Warunki ekonomiczne mogą spowodować zmianę sposobu zarządzania kapitałem. W zależności od sytuacji Jednostka Dominująca oraz Spółki Grupy Kapitałowej mogą wyemitować nowe akcje lub obligacje, zawiesić lub wypłacić dywidendę lub zaciągnąć kredyty. W prezentowanym okresie nie wystąpiły zmiany w sposobie zarządzania kapitałem.

Nota nr 33e

Zarządzanie ryzykiem finansowym oraz pochodne instrumenty finansowe

Czynniki ryzyka finansowego

Działalność Spółek Grupy narażona jest na różne rodzaje ryzyka finansowego – w tym na zmiany rynkowych cen instrumentów dłużnych i kapitałowych, wahania kursów walutowych oraz stóp procentowych. Ogólny program zarządzania ryzykiem przez Spółki Grupy koncentruje się na nieprzewidywalności rynków finansowych i stara się minimalizować ich potencjalne negatywne wpływy na wyniki finansowe Spółki. W określonym zakresie Grupa Spółki wykorzystuje pochodne instrumenty finansowe, takie jak kontrakty terminowe na waluty obce, w celu minimalizowania ryzyka finansowego.

Ryzyko kredytowe

Aktywami finansowymi, które najbardziej narażone są na ryzyko kredytowe są środki pieniężne i ich ekwiwalenty, rozrachunki z podmiotami powiązаныmi oraz należności z tytułu dostaw i usług.

Grupa wprowadziła odpowiednią politykę kredytową polegającą na sprzedaży produktów, świadczeniu usług oraz dostarczaniu finansowania wyłącznie klientom o sprawdzonej historii kredytowej oraz wysokim ratingu kredytowym.

Ryzyko walutowe

Przychody i koszty operacyjne Grupy są denominowane głównie w polskich złotych. Wyjątek stanowią zakupy sprzętu komputerowego przeznaczonego do odsprzedaży klientom oraz licencji na specjalistyczne oprogramowanie komputerowe. W przypadku znacznych kontraktów sprzedażowych denominowanych w polskich złotych, dla których zakupu poczynione zostały w walutach obcych, Spółka może zawierać kontrakty terminowe na waluty obce w celu skuteczniejszego zarządzania ryzykiem walutowym.

Dotychczas nie wystąpiła taka konieczność.

Ryzyko stopy procentowej

Pożyczki udzielane innym podmiotom oprocentowane są według stałej lub zmiennej stopy procentowej. Pożyczki o zmiennym oprocentowaniu narażone są na ryzyko spadku stopy procentowej.

Zarząd nie uważa za stosowne wykorzystanie zabezpieczających instrumentów finansowych w celu ochrony przed ryzykiem stopy procentowej, z uwagi na wysoki koszt takich operacji w relacji do skuteczności takiej ochrony i obecnego poziomu ryzyka.

Ryzyko płynności

Ryzyko płynności wynika z niedopasowania kwot i terminów zapadalności aktywów i wymagalności pasywów.

Celem zarządzania ryzykiem płynności jest finansowanie niedoborów środków pieniężnych lub odpowiednie zagospodarowanie ich nadmiaru. Cel ten jest realizowany poprzez stałą analizę zapotrzebowania na środki pieniężne oraz źródeł jego pokrycia.

Grupa utrzymuje odpowiednią ilość kapitału rezerwowego w postaci depozytów bankowych oraz linii kredytowych.

W nocie nr 47 jest przedstawiona szczegółowa analiza ryzyk płynności finansowej.

Nota nr 34**Zobowiązania wobec budżetu państwa lub jednostek samorządu terytorialnego z tytułu uzyskania prawa własności budynków i budowli**

Na dzień 31 grudnia 2010 roku Grupa nie posiadała zobowiązań wobec budżetu państwa lub jednostek samorządu terytorialnego z tytułu uzyskania prawa własności budynków i budowli.

Nota nr 35**Przychody, koszty oraz wyniki działalności zaniechanej**

W roku 2010 przeprowadzono sprzedaż zorganizowanej części przedsiębiorstwa - Oddziału Samobilansującego do Spółki Novitus S.A.

W dniu 28 stycznia 2010 roku pomiędzy Comp S.A. i Spółka stowarzyszona z Comp S.A. - Novitus S.A. została zawarta umowa sprzedaży zorganizowanej części przedsiębiorstwa Comp S.A. stanowiącej wyodrębniony i samobilansujący się oddział Spółki. Sprzedaż zorganizowanej części przedsiębiorstwa nastąpiła w dniu 28 lutego 2010 roku. Cena sprzedaży przedmiotu umowy została ustalona w wysokości 16 036 tys. złotych. Dotychczasowa działalność gospodarcza Oddziału jest kontynuowana w ramach Novitus S.A.

W roku 2009 wyniki finansowe Oddziału Samobilansującego przedstawiały się następująco:

Rachunek zysków i strat na działalności zaniechanej	<i>Rok 2009 okres bieżący od 01.01.2009 do 31.12.2009</i>
Działalność zaniechana	
Przychody ze sprzedaży towarów i materiałów	312
Przychody ze sprzedaży produktów i usług	14 215
Przychody z najmu	-
Przychody ze sprzedaży	14 527
Koszt własny sprzedaży towarów, materiałów	247
Koszt własny sprzedaży produktów i usług	12 185
Koszt własny przychodów z najmu	-
Koszt własny sprzedaży	12 432
Zysk brutto ze sprzedaży	2 095
Pozostałe przychody operacyjne	1
Koszty sprzedaży i dystrybucji	631
Koszty ogólnego zarządu	363
Pozostałe koszty operacyjne	84
Zysk z działalności operacyjnej	1 018
Przychody finansowe	-
Koszty finansowe	2
Zysk / strata brutto	1 016
Podatek dochodowy	201
Zysk netto z działalności gospodarczej	815

Wynik na działalności zaniechanej i sprzedaży zorganizowanej części przedsiębiorstwa prezentują poniższe tabele:

<i>Rachunek zysków i strat</i>	<i>Rok 2010 okres bieżący od 01.01.2010 do 28.02.2010</i>
Działalność zaniechana	
Przychody ze sprzedaży dla klientów zewnętrznych	1 245
Przychody ze sprzedaży wewnętrznej	-
Przychody ze sprzedaży	1 245
Koszt własny sprzedaży	825
Zysk/strata brutto ze sprzedaży (A-B)	420
Koszty sprzedaży i dystrybucji	367
Koszty ogólnego zarządu	196
Wynik na pozostałych kosztach/przychodach operacyjnych	61
Zysk/strata z działalności operacyjnej	(82)
Wynik na przychodach/kosztach finansowych	-
Zysk/strata przed opodatkowaniem	(82)
Podatek dochodowy	55
Zysk netto z działalności zaniechanej	(137)

Pozycje bilansowe	<i>stan na 28.02.2010</i>
Aktywa obrotowe	6 088
Aktywa trwałe	4 565
<i>w tym: przypisana wartość firmy</i>	<i>4 012</i>
Aktywa segmentu	10 653
Zobowiązania krótkoterminowe	10 726
<i>w tym rozliczenia międzyokresowe</i>	<i>-</i>
Zobowiązania długoterminowe	53
Rezerwy na zobowiązania	-
Zobowiązania wewnętrzne	9 113
Zobowiązania segmentu	19 892

Wynik na transakcji sprzedaży ZCP

Wg stanu na 28-02-2010

Aktywa ZCP razem	10 653
<i>w tym:</i>	
Rozliczenia międzyokresowe	0
Należności od Comp S.A.	0
Przypisana wartość firmy	4 012
Pasywa ZCP razem	10 653
<i>w tym</i>	

Wynik finansowy za 01-02/2010	(137)
Zobowiązania	1 666
Rozrachunki wewnętrzne	192
Aktywa netto (koszt transakcji)	9 179
Przychody z transakcji	16 036
wynik na transakcji brutto	6 857
podatek dochodowy od transakcji	2 034
wynik netto na transakcji	4 823

SPRAWOZDANIE Z PRZEPLÝWÓW PIENIĘŻNYCH Z DZIAŁALNOŚCI ZANIECHANEJ	Rok 2010 okres bieżący od 01.01.2010 do 28.02.2010
Przeplýwy środków pieniężnych z działalności operacyjnej	
Zysk (strata) brutto	(82)
Korekty razem	(470)
Przeplýwy netto z działalności operacyjnej	(552)
Przeplýwy środków pieniężnych z działalności inwestycyjnej	
Wpływy	-
Wydatki	50
Przeplýwy pieniężne netto z działalności inwestycyjnej	(50)
Przeplýwy środków pieniężnych z działalności finansowej	
Wpływy	-
Wydatki	53
Przeplýwy pieniężne netto z działalności finansowej	(53)
Przeplýwy pieniężne netto razem	(655)
Bilansowa zmiana stanu środków pieniężnych, w tym:	(655)
Środki pieniężne na początek okresu	886
Środki pieniężne na koniec okresu	231

Nota nr 36**Koszt wytworzenia środków trwałych w budowie, środków trwałych na własne potrzeby**

Nie występują istotne koszty wytworzenia środków trwałych w budowie i środków trwałych na własne potrzeby

Nota nr 37**Poniesione i planowane nakłady inwestycyjne**

Nakłady inwestycyjne	Planowane na 2010 rok	Poniesione w 2010 roku
Niefinansowe aktywa trwałe	8 100	8 219
Zakupy spółek	9 100	25 241
Badania i rozwój	4 100	2 811
Razem	21 300	36 271

W 2010 roku Grupa Comp planuje dokonać inwestycji w rzeczowe aktywa trwałe (niefinansowe) oraz wartości niematerialne na poziomie blisko 9 mln złotych, w prace badawczo-rozwojowe na poziomie blisko 4 mln zł

Powyższe dane nie zawierają informacji o planowanych inwestycjach kapitałowych.

Nakłady na prace badawczo rozwojowe

Treść	rok 2010 okres bieżący od 01.01.2010 do 31.12.2010	rok 2009 okres poprzedni od 01.01.2009 do 31.12.2009
projekty rozwijające produkty kryptograficzne	2 811	3 108
razem nakłady	2 811	3 108
<i>w tym</i>		
nakłady na nowe inwestycje (prace rozwojowe)	2 794	2 615
koszty prac badawczych i certyfikacji	-	441
utrzymanie i rozwój inwestycji zakończonych	17	52

Nota nr 38**Transakcje z podmiotami powiązanymi za okres 1 stycznia 2010 r. do 31 grudnia 2010 r.**

Transakcje Spółki Comp S.A. oraz spółek zależnych z podmiotami powiązanymi, za okres od 01.01.2010 do 31.12.2010 oraz stan wzajemnych zobowiązań i należności z tymi jednostkami na dzień 31 grudnia 2010 r. przedstawiają się następująco:

	Sprzedaż Comp S.A. do jednostek powiązanych	Zakupy Comp S.A. od jednostek powiązanych	pozostałe transakcje z jednostkami powiązanymi	należności Comp S.A. od jednostek powiązanych	zobowiązania Comp S.A. wobec jednostek powiązanych
Transakcje z podmiotami powiązanymi	148	906	16 211	2 855	921
Transakcje z jednostkami stowarzyszonymi	148	906	16 211	748	901
TechLab 2000 Sp. z o.o.	0	16	0	0	2
Novitus S.A.	148	890	16 211	748	899
Transakcje z innymi podmiotami powiązanymi	0	0	0	2 107	20
Jacek Papaj - Prezes Zarządu	0	0	0	2 107	19
Andrzej Wąsowski-Wiceprezes zarządu	0	0	0	0	1

Nota nr 39**Wspólne przedsięwzięcia.**

Na dzień 31 grudnia 2010 roku Spółki Grupy nie była uczestnikiem wspólnych przedsięwzięć wynikających z porozumień.

Nota nr 40**Zatrudnienie**

Przeciętne zatrudnienie w Grupie Comp wynosiło:

Zatrudnienie w grupie	Rok 2010 okres bieżący od 01.01.2010 do 31.12.2010	Rok 2009 okres poprzedni od 01.01.2009 do 31.12.2009
Zarząd Jednostki Dominującej	4	5
Zarządy Jednostek Zależnych	10	11
Pion Prezesa Zarządu (doradcy)	2	2
Pion handlowy	109	110
Pion techniczny	354	361
Pion wdrożeń i szkoleń	17	19
Pion administracji i kontroli	53	51
Pion logistyki	52	32
Pion finansowy	36	34

Pion rozwiązań biznesowych i technologicznych	64	44
Wydział usług systemowych, dział wdrożeń i integracji systemów	-	17
Dział marketingu i PR	5	5
Dział realizacji projektów	5	19
Dział zarządzania jakością	-	-
Dział rozliczeń	3	3
Inne	4	3
Razem	718	716

Zatrudnienie w spółkach/grupach przeciętne w okresie	Rok 2010 okres bieżący od 01.01.2010 do 31.12.2010	Rok 2009 okres poprzedni od 01.01.2009 do 31.12.2009
Comp S.A.	513	556
Pacomp sp. z o.o.	34	32
Grupa Enigma Systemy Ochrony Informacji	51	26
Grupa Safe Computing	62	45
Meritum Sp. z o.o.	6	2
Big Vent S.A.	21	24
CSS Beskidy Sp. z o.o.	31	31
Razem	718	716

Nota nr 41**Wynagrodzenia, nagrody i wartość świadczeń wypłacane osobom zarządzającym i nadzorującym Jednostkę Dominującą w roku 2010**

Wynagrodzenia wypłacone osobom zarządzającym i nadzorującym Comp S.A. z tytułu pełnienia funkcji we władzach spółki wynosiło odpowiednio:

Wynagrodzenia i nagrody w Comp S.A. wypłacone osobom zarządzającym i nadzorującym Spółkę	wynagrodzenie z tyt. umowy o pracę	wynagrodzenie z tyt. umów cyw. Prawnych i umów o zarządzanie	inne świadczenia
Zarząd	3 274	30	7
Jacek Papaj - Prezes Zarządu	954	-	1
Andrzej Olaf Wąsowski - Wiceprezes Zarządu	880	-	5
Krzysztof Morawski – Wiceprezes Zarządu	830	-	-
Tomasz Bajtyngier - Członek Zarządu	385	-	1
Andrzej Wawer - Członek Zarządu	225	30	-
Rada Nadzorcza	0	180	0
Robert Tomaszewski	-	36	-
Tomasz Bogutyn	-	24	-
Jacek Pulwarski	-	12	-
Włodzimierz Hausner	-	24	-
Włodzimierz Beliński	-	12	-
Ryszard Bartkowiak	-	12	-
Jacek Klimczak	-	24	-
Marcin Wierzbicki	-	24	-
Sławomir Lachowski	-	12	-
Razem	3 274	210	7

Nota nr 42

Informacje o wartości niespłaconych zaliczek, kredytów, pożyczek i gwarancji, poręczeń lub innych umów zobowiązujących do świadczeń na rzecz spółki przez osoby zarządzające i nadzorujące Comp S.A.

Informacje o wartości niespłaconych zaliczek, kredytów, pożyczek i gwarancji, poręczeń lub innych umów zobowiązujących do świadczeń na rzecz spółki przez osoby zarządzające i nadzorujące Comp S.A.	Stan na 31.12.2010		Stan na 31.12.2009	
	Pożyczki	Zaliczki	Pożyczki	Zaliczki
Zarząd	0	2 107	0	372
Jacek Papaj - Prezes Zarządu	0	2 107	0	371
Andrzej Olaf Wąsowski - Wiceprezes Zarządu	0	0	0	0
Krzysztof Morawski - Członek Zarządu	0	0	0	1
Tomasz Bajtyngier - Członek Zarządu	0	0	0	0
Andrzej Wawer - Członek Zarządu	0	0	0	0
Rada Nadzorcza	0	0	0	0
Razem	0	2 107	0	372

Nota nr 43

Znaczące zdarzenia po dniu bilansowym

W dniu 14 stycznia 2011 roku Sąd Rejonowy dla m. st. Warszawy XIII Wydział Gospodarczy KRS dokonał wpisu podwyższenia kapitału zakładowego spółki Enigmy Systemy Ochrony Informacji Sp. z o.o. o kwotę 163,5 tys. zł poprzez ustanowienie nowych 327 udziałów. Nowe udziały zostały objęte przez Safe Computing Sp. z o.o.

W tym samym dniu Sąd Rejonowy dokonał także rejestracji połączenia spółek Enigma Systemy Ochrony Informacji Sp. z o.o. oraz Safe Technologies S.A. Połączenie zostało dokonane w trybie art. 492 par. 1 pkt 1 KSH przez przeniesienie całego majątku Safe Technologies S.A. na Enigma Systemy Ochrony Informacji Sp. z o.o.

W dniu 4 lutego 2011 roku Urząd Ochrony Konkurencji i Konsumentów wydał zgodę na podstawie Art. 18 w związku z Art. 13 ust. 1 oraz ust. 2 pkt 2 ustawy z dnia 16 lutego 2007 roku o ochronie konkurencji i konsumentów (Dz. U. nr 50, poz. 331 ze zmianami) na koncentrację przedsiębiorstw polegającej na przejęciu przez Spółkę kontroli nad Novitus S.A. z siedzibą w Nowym Sączu, o czym Spółka informowała raportem bieżącym numer 4/2011 z dnia 7 lutego 2011 roku.

W dniu 11 lutego 2011 roku Spółka otrzymała wydaną w dniu 10 lutego 2011 roku opinię niezależnego biegłego rewidenta wyznaczonego przez sąd rejonowy z badania planu połączenia Spółki z Novitus S.A., o czym Spółka informowała w raporcie bieżącym numer 5/2011, do którego dołączona jest treść wydanej opinii.

W dniu 18 kwietnia 2011 roku Comp S.A. przejął kontrolę nad spółką Novitus S.A. Przejęcie kontroli nastąpiło w związku z zawarciem szeregu transakcji zakupu akcji Novitus S.A. Przed zawarciem transakcji Comp S.A. posiadał 2.688.624 akcje Novitus S.A., co dawało 47,82% udział w kapitale zakładowym i głosach na WZA Novitus S.A. Po zawarciu transakcji Comp S.A. posiada 2.851.624 akcje Novitus S.A. co stanowi 50,72% udział w kapitale zakładowym i głosach na WZA Novitus S.A. O fakcie tym Spółka informowała raportem bieżącym 10/2011 w dniu 18 kwietnia 2011 roku.

W związku z opisanym powyżej przejęciem kontroli nad Novitus S.A., Spółka przejęła również pośrednio kontrolę nad spółkami zależnymi Novitus S.A., w tym Insoft Sp. z o.o. z siedzibą w Krakowie, ZUK Elzab S.A. z siedzibą w Zabrze oraz spółkami zależnymi od ZUK Elzab S.A. – Geneza System S.A. z siedzibą w Tarnowskich Górach, Elzab Sotf Sp. z o.o. z siedzibą w Zabrze, Orhmet Sp. z o.o. z siedzibą w Warszawie i Micra Metripond KFT z siedzibą w Hódmezővásárhely na ternie Węgier. Dokładny opis grupy kapitałowej Novitus S.A. oraz ZUK Elzab S.A. umieszczony jest w sprawozdaniach ww. spółek, które są spółkami

publicznymi, których akcje notowane są na rynku regulowanym prowadzonym przez Giełdę Papierów Wartościowych w Warszawie S.A.

W dniu 20 kwietnia 2011 roku Spółka za pośrednictwem Domu Inwestycyjnego BRE Banku S.A. ogłosiła wezwanie do zapisywania się na sprzedaż akcji ZUK Elzab S.A. Przedmiotem Wezwania są następujące akcje o wartości nominalnej 1,36 zł każda spółki ZUK Elzab S.A.:

- akcje zwykłe na okaziciela Elzab, oznaczone przez KDPW kodem PLELZAB00010, oraz
- akcje imienne uprzywilejowane co do głosu Elzab oznaczone przez KDPW kodem PLELZAB00036,

Jednej Akcji na okaziciela objętej Wezwaniem odpowiada 1 głos na walnym zgromadzeniu akcjonariuszy spółki Elzab, natomiast jednej Akcji imiennej odpowiada 5 głosów na walnym zgromadzeniu akcjonariuszy spółki Elzab.

W wyniku Wezwania Spółka zamierza uzyskać 0,02% ogólnej liczby głosów na walnym zgromadzeniu akcjonariuszy Elzab, czemu odpowiadają 2.983 głosy na walnym zgromadzeniu akcjonariuszy Elzab. Treść wezwania Spółka opublikowała raportem bieżącym 11/2011 w dniu 20 kwietnia 2011 roku.

W dniu 22 kwietnia 2011 roku odbyło się NWZA Spółki, na którym uchwalono uchwały związane z wyrażeniem zgody przez Akcjonariuszy Spółki na połączenie Spółki z Novitus S.A. z siedzibą w Nowym Sączu. Treść uchwał Spółka opublikowała raportem bieżącym 12/2011 w dniu 22 kwietnia 2011 roku.

Po dacie bilansu Comp S.A. udzieliła pożyczek spółkom zależnym na łączną kwotę 6 mln zł.

Nota nr 44

Połączenie z innymi jednostkami

Wyczenie wartości firmy powstałej w wyniku połączenia jednostek zaprezentowano w notcie 13c not objaśniających do Skonsolidowanego Sprawozdania z Sytuacji Finansowej.

Wskazanie skutków zmian w strukturze aktywów jednostki gospodarczej, w tym w wyniku połączenia jednostek gospodarczych, przejęcia lub sprzedaży jednostek grupy kapitałowej Spółki, inwestycji długoterminowych, podziału, restrukturyzacji i zaniechania działalności;

Poniżej zaprezentowane zostały zmiany w strukturze aktywów Grupy Kapitałowej w okresie sprawozdawczym.

Struktura aktywów obrotowych oraz aktywów trwałych Grupy Kapitałowej Comp

Wyszczególnienie	stan na 31.12.2009	struktura [1]	stan na 31.12.2010	struktura [2]	Zmiana [2-1]
Środki pieniężne i ich ekwiwalenty	30 413	22%	17 136	11%	-11%
Aktywa finansowe przeznaczone do obrotu	-	0%	-	0%	0%
Aktywa finansowe utrzymywane do terminu wymagalności	-	0%	-	0%	0%
Aktywa finansowe dostępne do sprzedaży	-	0%	-	0%	0%
Należności z tytułu dostaw i usług	77 166	57%	90 804	57%	0%
Inne należności	11 549	8%	14 659	9%	1%
Zapasy	9 090	7%	12 819	8%	1%
Kontrakty długoterminowe	-	0%	13 290	9%	9%
Rozliczenia międzyokresowe	7 552	6%	9 787	6%	0%
Aktywa obrotowe	135 770	100%	158 495	100%	
Środki pieniężne zastrzeżone	193	0%	645	0%	0%
Aktywa finansowe utrzymywane do terminu wymagalności	157	0%	-	0%	0%
Aktywa finansowe dostępne do sprzedaży	-	0%	-	0%	0%
Należności długoterminowe	271	0%	147	0%	0%
Aktywa z tytułu odroczonego podatku dochodowego	2 948	1%	4 957	2%	1%
Inwestycje w udziały i akcje	68 378	24%	76 466	25%	1%

Pozostałe inwestycje	152	0%	152	0%	0%
Wartości niematerialne	193 431	68%	205 394	68%	0%
Rzeczowe aktywa trwałe	18 970	7%	13 963	5%	-2%
Aktywa trwałe	284 500	100%	301 724	100%	

Struktura całości aktywów Grupy Kapitałowej Comp

Wyszczególnienie	stan na 31.12.2009	struktura	stan na 31.12.2010	struktura	zmiany	zmiany w strukturze
AKTYWA	420 270	100%	460 219	100%	39 949	
A Aktywa obrotowe	135 770	32%	158 495	34%	22 725	2%
I Środki pieniężne i ekwiwalenty środków pieniężnych	30 413	7%	17 136	4%	(13 277)	-4%
II Aktywa finansowe przeznaczone do obrotu	-	0%	-	0%	-	0%
III Aktywa finansowe utrzymywane do terminu wymagalności	-	0%	-	0%	-	0%
IV Aktywa finansowe przeznaczone do sprzedaży	-	0%	-	0%	-	0%
V Należności z tytułu dostaw i usług	77 166	18%	90 804	20%	13 638	1%
VI Inne należności i pożyczki	11 549	3%	14 659	3%	3 110	0%
VII Zapasy	9 090	2%	12 819	3%	3 729	1%
VIII Kontrakty długoterminowe	-	0%	13 290	3%	13 290	3%
IX Rozliczenia międzyokresowe	7 552	2%	9 787	2%	2 235	0%
B Aktywa trwałe	284 500	68%	301 724	66%	17 224	-2%
I Środki pieniężne zastrzeżone	193	0%	645	0%	452	0%
II Aktywa finansowe utrzymywane do terminu wymagalności	157	0%	-	0%	(157)	0%
III Aktywa finansowe dostępne do sprzedaży	-	0%	-	0%	-	0%
IV Należności długoterminowe	271	0%	147	0%	(124)	0%
V Aktywa z tytułu odroczonego podatku dochodowego	2 948	1%	4 957	1%	2 009	0%
VI Inwestycje w udziały i akcje	68 378	16%	76 466	17%	8 088	0%
VII Pozostałe inwestycje	152	0%	152	0%	-	0%
VIII Wartości niematerialne	193 431	46%	205 394	45%	11 963	-1%
IX Rzeczowe aktywa trwałe	18 970	5%	13 963	3%	(5 007)	-1%

Struktura aktywów i pasywów Grupy Kapitałowej Comp

Pozycja Skonsolidowanego Sprawozdania z Sytuacji Finansowej:	stan na 31.12.2010	struktura w %	stan na 31.12.2009	struktura w %
Aktywa obrotowe	158 495	34,44%	135 770	32,31%
Aktywa trwałe	301 724	65,56%	284 500	67,69%
Aktywa razem	460 219	100%	420 270	100%
Zobowiązania krótkoterminowe	104 313	22,67%	76 635	18,23%
Zobowiązania długoterminowe	22 596	4,91%	7 505	1,79%
Zobowiązania razem	126 909	27,58%	84 140	20,02%
Kapitał własny	333 310	72,42%	336 130	79,98%
Pasywa razem	460 219	100%	420 270	100%

Nota nr 45

Zobowiązania publicznoprawne

tytuł zobowiązania	kwota	termin płatności
Podatek od towarów i usług	4 874	25.01.2011
Podatek dochodowy CIT	3 056	31.03.2011
Podatek dochodowy PIT	502	20.01.2011
ZUS	1 133	15.01.2011
PFRON	42	20.01.2011
Pozostałe zobowiązania publiczno -prawne	1 350	-
Razem	10 957	

Nota nr 46

Zestawienie zmian pomiędzy skonsolidowanym sprawozdaniem Grupy Comp za rok 2010 a skonsolidowanym sprawozdaniem za IV kwartał 2010 r.

Różnice pomiędzy danymi finansowymi w publikowanym sprawozdaniu za IV kwartał 2010 r. a sprawozdaniem za rok 2010. wynikają głównie z dodatkowych księgowych dokumentów dotyczących roku 2010, które wpłynęły do Spółki po publikacji sprawozdania kwartalnego. Ponadto na zmiany w poszczególnych pozycjach mają wpływ korekty prezentacyjne.

Najistotniejsze zmiany to:

- zaprezentowanie rozwiązanej części kapitału rezerwowego utworzonego na wykup akcji własnych w kwocie 23 496 tys. zł stanowiącej równowartość nabytych akcji własnych Spółki i związana z tym korekta w innych pozycjach „zysków zatrzymanych”,
- zmiana prezentacji kontraktów długoterminowych (umowy o budowę).

Zmiany w sprawozdaniu z przepływów pieniężnych wynikają zasadniczo z dwóch korekt:

- korekty ujęcia środków pieniężnych z kredytu bankowego rachunku obrotowym, umieszczone na subkoncie firmy jako środki pieniężne własne (1.424 tys. zł)
- korekty rachunku przepływów w związku z wyłączeniem z poszczególnych pozycji rachunku przepływów pozycji dotyczących działalności zaniechanej.

Wybrane dane finansowe skonsolidowanego sprawozdania finansowego	IV kwartał 2010 narastająco okres od 01.01.2010 do 31.12.2010	Różnice	Rok 2010 okres bieżący od 01.01.2010 do 31.12.2010	Odchylenie
I. Przychody netto ze sprzedaży	258 681	1 236	259 917	0,5%
II. Zysk (strata) z działalności operacyjnej	23 576	(41)	23 535	-0,2%
III. Zysk (strata) brutto	26 975	(127)	26 848	-0,5%
IV. Zysk (strata) netto	25 431	(154)	25 277	-0,6%
V. Zysk (strata) netto przypadający akcjonariuszom jednostki dominującej	25 580	(153)	25 427	-0,6%
VI. Całkowity dochód	25 729	(121)	25 608	-0,5%
VII. Przepływy pieniężne netto z działalności operacyjnej	2 139	(5 775)	(3 636)	158,8%
VIII. Przepływy pieniężne netto z działalności inwestycyjnej	(14 000)	4 796	(9 204)	-52,1%
IX. Przepływy pieniężne netto z działalności finansowej	(2 840)	2 403	(437)	-549,9%
X. Przepływy pieniężne netto, razem	(14 701)	1 424	(13 277)	-10,7%
XI. Liczba akcji	4 747 899	-	4 747 899	0,0%
XII. Średnia ważona liczba akcji	4 554 027	-	4 554 027	0,0%
XIII. Zysk (strata) na jedną akcję zwykłą (w zł / EUR)	5,39	(0)	5,36	-0,6%
XIV. Rozwodniony zysk (strata) na jedną akcję zwykłą (w zł / EUR)	5,62	(0)	5,58	-0,7%

Wybrane dane finansowe skonsolidowanego sprawozdania finansowego	stan na 31.12.2010 koniec kwartału	Różnice	stan na 31.12.2010 rok	Odchylenie
XV. Aktywa razem	460 411	(192)	460 219	0,0%
XVI. Zobowiązania i rezerwy na zobowiązania	127 052	(143)	126 909	-0,1%
XVII. Zobowiązania długoterminowe	23 350	(754)	22 596	-3,3%
XVIII. Zobowiązania krótkoterminowe	103 702,00	611	104 313	0,6%
XIX. Kapitał własny	333 359	(49)	333 310	0,0%
XX. Kapitał własny przypadający akcjonariuszom jednostki dominującej	332 043	(48)	331 995	0,0%
XXI. Kapitał podstawowy (akcyjny)	11 870	-	11 870	0,0%
XXII. Liczba akcji	4 747 899	(332 352)-	4 415 547	-7,5%
XXIII. Rozwodniona liczba akcji	4 747 899	-	4 747 899	0,0%
XXIV. Wartość księgowa na jedną akcję (w zł / EUR)	70,21	(0)	70,20	0,0%
XXV. Rozwodniona wartość księgowa na jedną akcję (w zł / EUR)	70,21	(0,01)	70,20	0,0%

Nota nr 47**Analiza ryzyk****Ryzyko walutowe**

Celem zarządzania ryzykiem walutowym jest zabezpieczanie płatności wyrażonych w walutach obcych przed niekorzystnymi skutkami zmiany kursów walutowych (zapewniając odpowiedni poziom marży na kontraktach handlowych) oraz osiągania korzyści z pojawiających się dodatnich różnic kursowych.

Transakcja typu forward są zawierane pod konkretne zobowiązania kontraktowe i nie mają charakteru spekulacyjnego.

Grupa Kapitałowa Comp S.A. nie ponosi istotnego ryzyka walutowego. Większość transakcji jest zawierana w polskich złotych.

Walutowość wg stanu w przeliczeniu na złote na 31.12.2010 r.

	Aktywa	Zobowiązania
Dolar Amerykański	74	3 664
EURO	2 671	399
Funt Brytyjski	422	0
Złoty polski	457 052	122 846
Suma	460 219	126 909

Żaden z dostawców zagranicznych nie osiągnął istotnego udziału w zakupach Grupy. Z punktu widzenia ryzyka walutowego struktura dostaw jest bardzo rozproszona.

Ekspozycja Grupy na ryzyko walutowe dotyczy zobowiązań krótkoterminowych (udział zobowiązań denominowanych w walutach obcych na koniec okresu sprawozdawczego wynosił 4,35 %) oraz należności krótkoterminowych (udział należności denominowanych w walutach obcych wynosił na koniec okresu sprawozdawczego 0,21 %).

Ryzyko stóp procentowych

Celem zarządzania ryzykiem stóp procentowych jest doprowadzenie do sytuacji, w której oprocentowanie aktywów przewyższałoby oprocentowanie pasywów.

Grupa posiada zarówno aktywa jak i zobowiązania narażone na zmiany rynkowych stóp procentowych.

Ekspozycja Grupy na zmiany stóp procentowych dotyczy zobowiązań z tytułu kredytów bankowych, zobowiązań z tytułu pożyczek oraz odsetek należnych od depozytów bankowych i obligacji skarbowych. Oprocentowanie tych instrumentów jest zmienne i opiera się dla obligacji skarbowych na średniej rentowności 52-tyg. bonów skarbowych oraz dla pozostałych instrumentów na stawkach WIBOR.

Aktywa o zmiennym oprocentowaniu stan na 31.12.2010 r.:

Środki bieżące na rachunku bankowym (środki avista)	12 821
Depozyty bankowe	3 732
Środki pieniężne zastrzeżone	645
Obligacje skarbowe	1 712
SUMA	18 910

Pasywa o zmiennym oprocentowaniu stan na 31.12.2010 r.:

Zobowiązania finansowe i pożyczki	44.661
Zob. z tyt. Leasingu finansowego	2.873
SUMA	47.534

Grupa nie korzysta z żadnych form zabezpieczania przed ryzykiem stóp procentowych. Podstawowym instrumentem ograniczania ryzyka stóp procentowych jest synchronizacja wielkości pozycji bilansowych wrażliwych na zmiany stóp procentowych według terminów zapadalności aktywów i wymagalności pasywów.

Koncentracja ryzyka jest wysoka i jest całkowicie zależna od zmienności stóp procentowych na rynku finansowym w Polsce.

Ryzyko płynności

Ryzyko płynności wynika z niedopasowania kwot i terminów zapadalności aktywów i wymagalności pasywów.

Celem zarządzania ryzykiem płynności jest finansowanie niedoborów środków pieniężnych lub odpowiednie zagospodarowanie ich nadmiaru. Cel ten jest realizowany poprzez stałą analizę zapotrzebowania na środki pieniężne oraz źródeł jego pokrycia.

Grupa utrzymuje odpowiednią ilość kapitału rezerwowego w postaci depozytów bankowych oraz linii kredytowych.

Ryzyko kredytowe

Grupa nie jest narażona na istotne ryzyko kredytowe wobec pojedynczego kontrahenta lub grupy kontrahentów o podobnych cechach. Żaden z odbiorców Grupy bądź grupa powiązanych odbiorców nie uzyskał istotnego udziału w ogólnych przychodach Grupy.

Dodatkowo Grupa ogranicza ryzyko kredytowe poprzez zawieranie transakcji wyłącznie z podmiotami o dobrej sytuacji finansowej. Ryzyko nieściągalności należności jest ograniczane poprzez bieżące monitorowanie stanu należności i podejmowanie ewentualne działania windykacyjne.

W odniesieniu do aktywów finansowych Grupy maksymalna ekspozycja na ryzyko kredytowe jest równa wartości bilansowej danego instrumentu.

Ryzyko zmiany ceny

Grupa nie posiada instrumentów finansowych narażonych na ryzyko ze względu na zmiany cen towarów, instrumentów o charakterze kapitałowym lub inne ryzyko rynkowe poza opisanym w pozostałych punktach.

Nota nr 48

Analiza wrażliwości

Wyliczenie wskaźników zmienności:

Zmienność kursów walut wyliczono jako odchylenie standardowe na próbie średnich kursów NBP na początek i koniec każdego miesiąca w 2010 r. Dodatkowo przyjęto założenie, że zmienność kursów walut w 2011 r. będzie podobna.

Oprocentowanie aktywów finansów oraz zobowiązań jest oparte na stawkach WIBOR, za wyjątkiem obligacji skarbowych, których oprocentowanie ustalane jest na podstawie rentowności 52-tygodniowych bonów skarbowych. Zmienność tych stawek wyznaczono jako odchylenie standardowe na próbie średnich stawek WIBOR1M na koniec każdego miesiąca w 2010 roku. Dodatkowo przyjęto założenie, że zmienność tych stawek w 2011 r. będzie podobna.

na dzień	1 USD	1 EUR	1 GBP	WIBOR 1M	Bony 52-tyg.
29-01-10	2,9083	4,0616	4,6971	3,6200	3,8380
26-02-10	2,9251	3,9768	4,4615	3,6300	3,8830
31-03-10	2,8720	3,8622	4,3491	3,6300	3,9090
30-04-10	2,9305	3,9020	4,5042	3,6100	3,6960
31-05-10	3,3132	4,0770	4,8047	3,6200	3,8480
30-06-10	3,3946	4,1458	5,0947	3,6400	4,0720
30-07-10	3,0731	4,0080	4,7997	3,6000	3,9760
31-08-10	3,1583	4,0038	4,8714	3,6000	3,9390
30-09-10	2,9250	3,9870	4,6458	3,6100	3,9180
29-10-10	2,8873	3,9944	4,5950	3,6200	4,0560
30-11-10	3,1308	4,0734	4,8638	3,6100	4,1340
31-12-10	2,9641	3,9603	4,5938	3,6600	4,1740
średnia	3,0402	4,0044	4,6901	3,6208	3,9536
odchylenie standardowe	16,75%	7,48%	19,90%	1,66%	13,08%

W tabeli poniżej przedstawiono obliczenia dotyczące wpływu powyższych wskaźników na poszczególne pozycje aktywów i pasywów.

Ryzyko stop procentowych jest iloczynem wartości księgowych pozycji bilansowych oraz wartości wskaźnika i jego zmienności. Ryzyko walutowe jest uzależnione od wartości pozycji bilansowych denominowanych w walutach oraz wyliczonej zmienności kursów odpowiednich walut.

Analiza wrażliwości

	Wartość księgową na 31-12-2010	Nazwa Wskaźnika	Średnia wartość wskaźnika w 2010 r.	Zmienność	Wpływ na wynik finansowy przed opodatkowaniem	Wpływ na kapitał własny
Ryzyko stopy procentowej						
<u>Aktywa o zmiennym oprocentowaniu</u>						
Środki bieżące na rachunku bankowym (środki avista)	12 821	WIBOR1M	3,62%	1,66%	+/-7,69	-
Środki pieniężne zastrzeżone	645	WIBOR1M	3,62%	1,66%	+/-0,39	-
Depozyty bankowe	3 732	WIBOR1M	3,62%	1,66%	+/-2,24	-
Udzielone pożyczki krótkoterminowe	1 712	WIBOR1M	3,62%	1,66%	+/-1,03	-
Obligacje skarbowe	-	Bony 52 -tyg.	3,95%	13,08%	+/-0	-
SUMA	18 910				11	0

Zobowiązania o zmiennym oprocentowaniu						
Zobowiązania finansowe i pożyczki	44 661	WIBOR1M	3,62%	1,66%	+/_26,78	-
Leasing finansowy	2.873	WIBOR1M	3,62%	1,66%	+/_1,72	-
SUMA	47 534				29	0
Ryzyko walutowe						
Aktywa denominowane w walucie						
Środki na rachunku bankowym denominowane w USD	33	kurs USD/PLN	3,04	16,75%	+/_5,53	-
Środki na rachunku bankowym denominowane w EUR	2 582	kurs EUR/PLN	4,00	7,48%	+/_193,11	-
Środki na rachunku bankowym denominowane w GBP	319	kurs GBP/PLN	4,69	19,90%	+/_63,49	-
Środki pieniężne zastrzeżone denominowane w EUR	0	kurs EUR/PLN	4,00	7,48%	+/_0	-
Należności krótkoterminowe denominowane w USD	41	kurs USD/PLN	3,04	16,75%	+/_6,87	-
Należności krótkoterminowe denominowane w EUR	89	kurs EUR/PLN	4,00	7,48%	+/_6,66	-
Należności krótkoterminowe denominowane w GBP	103	kurs GBP/PLN	4,69	19,90%	+/_20,5	-
SUMA	3 167				296	0
Pasywa denominowane w walucie						
Zobowiązania krótkoterminowe denominowane w USD	3 664	kurs USD/PLN	3,04	16,75%	+/_613,81	-
Zobowiązania krótkoterminowe denominowane w EUR	399	kurs EUR/PLN	4,00	7,48%	+/_29,84	-
Zobowiązania krótkoterminowe denominowane w GBP	0	kurs GBP/PLN	4,69	19,90%	+/_0	-
SUMA	4 063				644	0

Analiza wiekowa krótkoterminowych kredytów bankowych i pożyczek (wg umownych terminów zapadalności):

KRÓTKOTERMINOWE KREDYTY I POŻYCZKI	stan na 31.12.2010
1. Zobowiązania nieprzeterminowane	28 041
a) do 1 miesiąca	16 532
b) powyżej 1 miesiąca do 3 miesięcy	850
c) powyżej 3 miesięcy do 6 miesięcy	3 338
d) powyżej 6 miesięcy do 1 roku	2 438
e) powyżej 1 roku	4 883
2. Zobowiązania przeterminowane	2 542
RAZEM	30 583

Analiza wiekowa zobowiązań handlowych:

ZOBOWIĄZANIA HANDLOWE	stan na 31.12.2010
1. Zobowiązania nieprzeterminowane	32 902
a) do 1 miesiąca	30 362
b) powyżej 1 miesiąca do 3 miesięcy	2 499
c) powyżej 3 miesięcy do 6 miesięcy	41
d) powyżej 6 miesięcy do 1 roku	0
e) powyżej 1 roku	0
2. Zobowiązania przeterminowane	6 964
RAZEM	39 866

Analiza wiekowa długoterminowych kredytów bankowych i pożyczek (wg umownych terminów zapadalności):

DŁUGOTERMINOWE KREDYTY I POŻYCZKI	stan na 31.12.2010
1. Zobowiązania nieprzeterminowane	14 078
a) do roku	0
b) powyżej 1 roku do 3 lat	13 959
c) powyżej 3 do 5 lat	119
d) powyżej 5 lat	0
2. Zobowiązania przeterminowane	0
RAZEM	14 078

Analiza wiekowa zobowiązań z tytułu leasingu finansowego:

ZOBOWIĄZANIA Z TYTUŁU LEASINGU FINANSOWEGO	stan na 31.12.2010
a) do roku	652
b) powyżej 1 roku do 3 lat	2 044
c) powyżej 3 do 5 lat	177
d) powyżej 5 lat	0
RAZEM	2 873

Skonsolidowane sprawozdanie finansowe zostało zaakceptowane przez Zarząd Spółki dnia 29 kwietnia 2011 r. oraz podpisane w imieniu Zarządu przez:

Data	Imię i nazwisko	Funkcja	Podpis
27.04.2011	Jacek Papaj	Prezes Zarządu	
27.04.2011	Andrzej Olaf Wąsowski	Wiceprezes Zarządu	
27.04.2011	Krzysztof Morawski	Wiceprezes Zarządu	
27.04.2011	Andrzej Wawer	Członek Zarządu	

Podpis osoby, której powierzono prowadzenie ksiąg rachunkowych:

Data	Imię i nazwisko	Funkcja	Podpis
27.04.2011	Bogumiła Lewandowska	Główna Księgowa	

Sprawozdanie Zarządu z działalności Grupy Kapitałowej Comp S.A. w 2010 r.

1. Informacje ogólne o Spółce i Grupie Kapitałowej

Szczegółowe informacje o Spółce zostały przedstawione we Wstępie do Skonsolidowanego Sprawozdania Finansowego.

2. Opis struktury głównych lokat kapitałowych i głównych inwestycji kapitałowych dokonanych w ramach Grupy Kapitałowej

Grupa Comp nie posiada lokat kapitałowych poza krótkoterminowymi lokatami w środki pieniężne w wysokości 3.732 tys. zł.

W sprawozdaniu skonsolidowanym prezentowane inwestycje kapitałowe to udziały w spółkach wycenianych metodą praw własności w wysokości 76.466 tys. zł.

3. Charakterystyka polityki w zakresie kierunków rozwoju Grupy Kapitałowej Comp S.A.

Grupa Kapitałowa zamierza dokonywać rozwoju równocześnie na kilku rynkach – co pozwoli zdywersyfikować źródła przychodów i w znaczący sposób uniezależnić się od zmian koniunktury na poszczególnych rynkach.

Administracja publiczna.

Ze względu na fakt że istotną część budżetów informatycznych w sektorze publicznym stanowią będą fundusze unijne Spółka posiadając ugruntowaną pozycję na rynku publicznym, ma szansę na pozyskiwanie zamówień współfinansowanych z funduszy unijnych.

Grupa Kapitałowa dysponując ogólnopolską infrastrukturą oraz bardzo dużym potencjałem wykonawczym zamierza ubiegać się o duże kontrakty.

Rozwój aplikacji własnych i rozwiązań także sprzyja oferowaniu szerokiej gamy produktów specjalnych.

Korporacje.

Kolejnym rynkiem dla Grupy Kapitałowej jest rynek bezpieczeństwa korporacyjnego, w którym jak dla rynku administracji publicznej Spółka zamierza wprowadzać swoje rozwiązania i usługi.

Outsourcing jako model świadczenia usług.

Grupa Kapitałowa zamierza się rozwijać jako podmiot, który jest w stanie odpowiadać na szerokie potrzeby informatyczne klientów oraz posiada umiejętność łączenia kompetencji technicznych z wyczuciem biznesowym.

Grupa Kapitałowa dysponuje ogólnopolską infrastrukturą i wykwalifikowanymi specjalistami z bardzo szerokiego zakresu technologii i produktów.

Stwarza to możliwość kreowania kompleksowej i zgodnej z wymaganiami klientów oferty outsourcingowej.

4. Notowania akcji Comp SA

Notowania akcji Spółki w 2010 roku przedstawione są na poniższym wykresie:

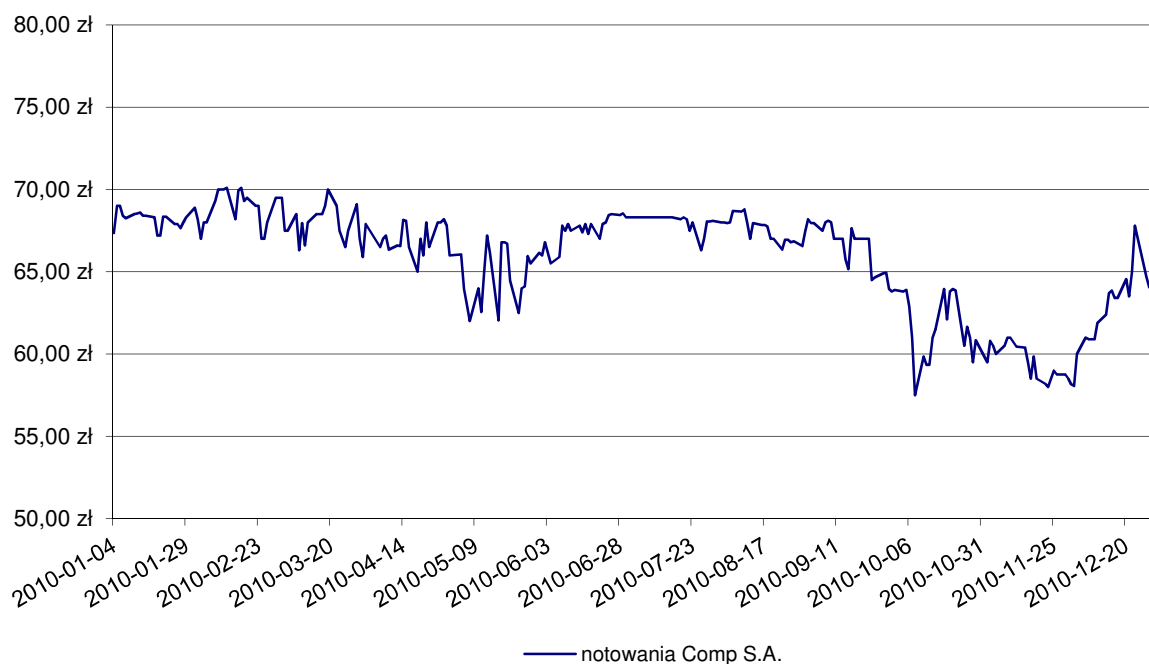

5. Czynniki Ryzyka w działalności Grupy Kapitałowej Comp

5.1. Czynniki ryzyka związane z działalnością operacyjną Grupy Kapitałowej

Ryzyko walutowe

W działalności Comp S.A. część dostaw pochodzi bezpośrednio lub pośrednio z importu. Zarząd Spółki stosuje politykę niwelowania negatywnych skutków wahań kursu walut, w taki sposób, iż w wielu przypadkach wartość realizowanych kontraktów jest zawierana w tej samej walucie, co rozliczenie z dostawcą, a płatność następuje wg kursu z dnia wystawienia faktury. Ryzyko walutowe w działaniu spółek zależnych jest niewielkie ze względu na niewielką skalę operacji przeprowadzanych w walutach obcych.

Ryzyko związane ze zmianami tempa wzrostu rynku technologii informatycznych w Polsce

Dotychczasowy wzrost rynku technologii informatycznych w Polsce był wysoki i zdecydowanie przewyższał wzrost produktu krajowego brutto. Mimo publikowanych w analizach branżowych optymistycznych prognoz dotyczących dalszego rozwoju tego segmentu, należy wskazać na dużą wrażliwość tego rynku na wahania koniunktury gospodarczej, które w sposób bezpośredni ograniczają politykę inwestycyjną przedsiębiorców, w tym nakłady na informatyzację.

W celu ograniczenia ryzyka związanego z ewentualnym spadkiem dynamiki wzrostu na rynku technologii informatycznych Comp S.A. podejmuje działania polegające na oferowaniu nowych usług i rozwiązań, dywersyfikując swoją ofertę, a także stara się równomiernie rozkładać sprzedaż na kilka różnych obszarów rynkowych, zmniejszając uzależnienie od koniunktury jednego sektora. Takie działania poprawiają pozycję Comp S.A. względem konkurencji i pozwolą na kontynuowanie rozwoju nawet w sytuacji pogorszenia koniunktury. Inną formą ochrony przed wahaniami rynkowymi jest zawieranie przez Spółkę kontraktów długoterminowych oraz duży udział usług i szkoleń w sprzedaży Spółki, zapewniających finansowanie bieżącej działalności nawet w okresach przejściowych zapaści branży.

Ryzyko związane z rozwojem i wdrażaniem nowych technologii

Dynamiczna ewolucja technologii informatycznych oraz rozwój metod przesyłania i przetwarzania danych powoduje konieczność nadążania za nowymi standardami. Spółki IT zmuszone są do dbałości o nowoczesność oferowanych rozwiązań i ciągle doszkalanie swoich kluczowych kadr technicznych/informatycznych.

Comp S.A., której działalność jest w znaczącym stopniu uzależniona od dynamicznego rozwoju i wdrażania nowych technologii, jest obciążona ryzykiem wynikającym z nienadążania nad rozwojem rynku w tym zakresie.

Comp S.A. nieustannie analizuje pojawiające się na rynku nowe trendy w zakresie rozwoju technologii informatycznych oraz możliwych sposobów ich wykorzystania oraz nawiązuje i utrzymuje relacje handlowe z wiodącymi dostawcami. W oparciu o te relacje prowadzone są szkolenia kadry technicznej Spółki we wdrażaniu nowych rozwiązań. Comp S.A. dba o zachowanie wysokiego poziomu technologicznego rozwiązań własnych. Szczególną dbałością w zakresie zapewnienia nowoczesności Spółka otacza systemy bezpieczeństwa.

Ryzyko związane z utratą kluczowych pracowników

Działalność Comp S.A. prowadzona jest przede wszystkim w oparciu o wiedzę i doświadczenie wysoko kwalifikowanej kadry pracowniczej. Jest to cecha charakterystyczna dla przedsiębiorstw działających na rynku technologii informatycznych. Główną metodą pozyskiwania wysoko wykwalifikowanych pracowników jest oferowanie im konkurencyjnych warunków pracy i płacy. Istnieje potencjalne ryzyko odejścia pracowników o kluczowym znaczeniu, co mogłoby spowodować opóźnienia w realizacji zobowiązań firmy wobec jej klientów czy w rozwoju własnych produktów.

Spółka, chcąc przeciwdziałać temu zagrożeniu, podejmuje działania polegające na:

- tworzeniu i wdrażaniu efektywnych systemów motywacyjnych,
- budowaniu więzi pomiędzy organizacją a pracownikami,
- monitorowaniu rynku pracy i w miarę możliwości oferowaniu konkurencyjnych warunków zatrudnienia.

5.2. Czynniki ryzyka związane z otoczeniem, w jakim Spółki z Grupy Kapitałowej prowadzą działalność**Ryzyko związane z koniunkturą w sektorze informatycznym**

Rozwój rynku technologii informatycznych jest silnie związany z rozwojem gospodarczym kraju oraz kondycją przedsiębiorstw, które są odbiorcami produktów i usług IT. Spadek tempa wzrostu produktu krajowego brutto może ograniczyć popyt na oferowane przez spółki z Grupy Kapitałowej Comp produkty i usługi oraz spowodować zmniejszenie marży na sprzedaży.

Rozwój sektora IT, w którym działają spółki z Grupy Kapitałowej Comp, jest silnie związany z koniunkturą gospodarczą kraju. Na realizację założonych przez Grupę Kapitałową celów strategicznych i osiągane przez nią wyniki finansowe wpływają między innymi czynniki makroekonomiczne, niezależne od działań Grupy Kapitałowej.

Comp S.A. ma ograniczony wpływ na rozwój rynku, jednakże negatywne skutki koniunkturalne stara się zminimalizować poprzez dywersyfikację obszarów swojej działalności na specjalizowanych rynkach niszowych.

Ryzyko konkurencji

Polski rynek informatyczny coraz silniej przyciąga międzynarodowe korporacje. Firmy te mogą wykorzystywać kompetencje oraz zaplecze i doświadczenia biznesowe swych organizacji. Przystąpienie Polski do Unii Europejskiej wiąże się z ułatwieniem dostępu do krajowego rynku dla kolejnych konkurentów. Nasilająca się konkurencja może doprowadzić do obniżenia marż i spadku rentowności Grupy Kapitałowej.

Comp S.A. zdając sobie sprawę z tych zagrożeń podejmuje szereg działań mających na celu ich ograniczenie.

Przykładem realizacji takich działań jest koncentracja przez Spółki z Grupy Kapitałowej Comp, działalności w niszowych segmentach usług informatycznych i obsługa wybranych grup klientów. Dodatkowym atutem jest

duże doświadczenie w zakresie ochrony informacji oraz posiadanie własnych, certyfikowanych technologii do budowy systemów bezpieczeństwa.

Ryzyko wynikające z konsolidacji branży

Procesy konsolidacyjne w branży informatycznej prowadzą do umocnienia pozycji rynkowej kilku największych podmiotów, co ogranicza możliwość rozwoju małych i średnich przedsiębiorstw rynku IT. Najsilniejsze krajowe firmy dążą do przejęcia firm słabszych, szczególnie z sektora MSP, obsługujących niszowe segmenty rynku informatycznego. Dzięki temu największe podmioty poszerzają swoje kompetencje lub uzyskują dostęp do nowych grup odbiorców.

Ryzyko związane ze zmianami regulacji podatkowych

Regulacje prawne w Polsce zmieniają się bardzo często. Dotyczy to między innymi uregulowań i interpretacji przepisów podatkowych. Każda zmiana przepisów może spowodować wzrost kosztów działalności spółek wpływając na wyniki finansowe oraz powodować trudności w ocenie skutków przyszłych zdarzeń czy decyzji. Dodatkowo, przepisy nie zawsze są jednoznaczne.

Należy podkreślić, że częste zmiany regulacji podatkowych wiążą się z dodatkowymi przychodami dla Spółki. Każda zmiana regulacji prawnych prowadzi do konieczności wykonania prac programistycznych i wdrożeniowych u klientów, co wiąże się z potencjalnymi dodatkowymi przychodami.

6. Podstawowe wielkości ekonomiczno – finansowe

6.1. Skonsolidowane Sprawozdanie z Sytuacji Finansowej

Pozycja	stan na 31.12.2010	% sumy bilansowej	stan na 31.12.2009	% sumy bilansowej
Aktywa obrotowe	158 495	34%	130 767	31%
Aktywa trwałe	301 724	66%	289 503	69%
Aktywa razem	460 219	100%	420 270	100%
Zobowiązania krótkoterminowe	104 313	23%	76 635	18%
Zobowiązania długoterminowe	22 596	5%	7 505	2%
Zobowiązania razem	126 909	28%	84 140	20%
Kapitał własny	333 310	72%	336 130	80%
Pasywa razem	460 219	100%	420 270	100%

Szczegółowe struktura aktywów znajduje się w nocie nr 44 Not objaśniających do skonsolidowanego sprawozdania finansowego.

6.2. Skonsolidowane Sprawozdanie z Całkowitych Dochodów

Pozycja	Rok 2010 okres bieżący od 01.01.2010 do 31.12.2010	Dynamika	Rok 2009 okres porównywalny od 01.01.2009 do 31.12.2009
Przychody ze sprzedaży	259 917	7,97%	240 731
Koszt własny sprzedaży	168 904	22,54%	137 832
Zysk/strata brutto ze sprzedaży	91 013	-11,55%	102 899
Zysk/strata z działalności operacyjnej (EBIT)	23 535	6,07%	22 188
EBITDA	34 664	7,14%	32 353
Zysk/strata brutto	26 848	9,89%	24 432
Zysk netto	25 277	20,37%	21 000
Całkowity dochód	25 608	1,76%	25 166

6.3. Skonsolidowane Sprawozdanie z Przepływów Pieniężnych

Pozycja	Rok 2010 okres bieżący od 01.01.2010 do 31.12.2010	Rok 2009 okres porównywalny od 01.01.2009 do 31.12.2009
Przepływy pieniężne netto z działalności operacyjnej	(3 636)	45 236
Przepływy pieniężne netto z działalności inwestycyjnej	(9 204)	(27 241)
Przepływy pieniężne netto z działalności finansowej	(437)	(10 377)
Bilansowa zmiana stanu środków pieniężnych	(13 277)	7 618

6.4. Podstawowe wskaźniki finansowe

Wskaźniki	Rok 2010 okres bieżący od 01.01.2010 do 31.12.2010	Rok 2009 okres porównywalny od 01.01.2009 do 31.12.2009
1. Rentowność sprzedaży brutto	35%	43%
2. Rentowność EBIT	9%	9%
3. Rentowność EBITDA	12%	13%
4. Rentowność netto	10%	9%
5. Rentowność kapitału własnego ROE	8%	6%
6. Rentowność aktywów ROA	5%	5%
7. Wskaźnik płynności bieżącej	1,5	1,8
8. Wskaźnik płynności szybkiej	1,4	1,7
9. Wskaźnik ogólnego zadłużenia	38%	25%
10. Cykl rotacji zapasów w dniach	16,8	17,9
11. Cykl rotacji należności w dniach	116,3	174,4
12. Cykl rotacji zobowiązań w dniach	53,4	85,1

Zasady wyliczenia wskaźników:

- 1 zysk brutto na sprzedaży/przychody ze sprzedaży
 - 2 zysk na działalności operacyjnej/przychody ze sprzedaży
 - 3 zysk na działalności operacyjnej +amortyzacja/przychody ze sprzedaży
 - 4 zysk netto/przychody ze sprzedaży
 - 5 zysk netto/kapitały własne
 - 6 zysk netto/aktywa razem
 - 7 aktywa obrotowe/zobowiązania krótkoterminowe
 - 8 aktywa obrotowe - zapasy/zobowiązania krótkoterminowe
 - 9 zobowiązania/pasywa razem
 - 10 zapasy* x ilość dni w okresie/(koszt własny sprzedaży+ koszty sprzedaży+ koszty ogólnego zarządu)
 - 11 należności z tytułu dostaw i usług* x ilość dni w okresie /przychody ze sprzedaży
 - 12 zobowiązania z tytułu dostaw i usług* x ilość dni w okresie/(koszt własny sprzedaży+ koszty sprzedaży+ koszty ogólnego zarządu)
- * (stan na początek + stan na koniec)/2

7. Perspektywy rozwoju Spółki w najbliższym roku obrotowym i latach następnych oraz charakterystyka zewnętrznych i wewnętrznych czynników istotnych dla rozwoju przedsiębiorstwa Spółki oraz opis perspektyw rozwoju działalności Spółki co najmniej do końca roku obrotowego następującego po roku obrotowym, za który sporządzono sprawozdanie finansowe zamieszczone w raporcie rocznym, z uwzględnieniem elementów strategii rynkowej przez nią wypracowanej

W roku 2011 działalność gospodarcza Comp S.A. oraz Spółek Grupy będzie prowadzona jako kontynuacja głównych kierunków strategicznego rozwoju z lat ubiegłych, a mianowicie:

- poszerzanie zakresu usług serwisowych i outsourcingowych,
- rozwój kompetencji w zakresie bezpieczeństwa teleinformatycznego,
- wyszukiwanie nisz rynkowych,

- inwestowanie w nowatorskie rozwiązania informatyczne.

Taka strategia przynosi efekty ekonomiczne i ugruntowuje pozycję Spółki na rynku jako specjalisty od wysoko kwalifikowanych systemów bezpieczeństwa i kompleksowych systemów teleinformatycznych.

Ważnym elementem strategii rozwoju realizowanym w 2011 roku będzie również realizację przewidywanego połączenia Comp S.A. i Novitus S.A., co pozwoli na dalszą integrację oferty produktowej w sektorze handlu i usług, a także lepsze wykorzystanie zasobów technologicznych obu organizacji.

8. Zatrudnienie w Grupie Comp

Informacje dot. zatrudnienia w Grupie Comp znajdują się w notcie nr 40 not objaśniających do skonsolidowanego sprawozdania finansowego.

9. Prace badawczo rozwojowe

W ciągu ostatnich lat Spółka Comp S.A wraz ze spółkami z Grupy Kapitałowej prowadziła intensywne prace badawczo – rozwojowe w dziedzinie modernizacji istniejących produktów własnych oraz opracowania i wprowadzenia do produkcji i sprzedaży nowych produktów w kluczowej dla Comp S.A dziedzinie bezpieczeństwa specjalnego i kryptografii.

Większość nakładów ponoszonych obecnie przez Spółkę na prace badawcze i rozwojowe wiąże się z rozwijaniem nowych projektów, których charakter ze względu na specyfikę niszy w której operuje Spółka (bezpieczeństwo specjalne), a także ze względu na zachowanie konkurencyjnej pozycji na rynku nie pozwala na opisywanie ich charakteru przed wprowadzeniem gotowych wyrobów do sprzedaży.

10. Informacje o podstawowych produktach, towarach lub usługach wraz z ich określeniem wartościowym i ilościowym oraz udziałem poszczególnych produktów, towarów i usług (jeżeli są istotne) albo ich grup w sprzedaży Spółki ogółem, a także zmianach w tym zakresie w danym roku obrotowym,

Struktura przychodów ze sprzedaży Grupy Comp

Wyszczególnienie	Rok 2010 okres bieżący od 01.01.2010 do 31.12.2010	
	tys. zł	%
Sprzedaż materiałów	1 603	0,62%
Sprzedaż towarów	87 030	33,48%
Sprzedaż produktów	22 284	8,57%
Sprzedaż usług	149 000	57,33%
Przychody ze sprzedaży	259 917	100%

Dla potrzeb analizy zarządczej zastosowano podział wg linii biznesowych prowadzonych w ramach Spółki i Grupy Kapitałowej od początku 2009 roku. Grupa nie prezentuje podziału wg segmentów geograficznych ze względu na fakt, że istotna większość (około 98 procent) przychodów Grupy to przychody uzyskiwane w Polsce, a aktywność handlowa spółek z Grupy skoncentrowana jest na terenie Polski.

Działalność Grupy zorganizowana jest wg następujących Segmentów:

Segmenty	Zakres działalności Segmentu	Udział segmentu w przychodach	Udział segmentu w sumie wyniku segmentów
Segment - Bezpieczeństwo	Dostarczenie kompleksowych usług projektowych, wdrożeniowych, doradczych i szkoleniowych dotyczących zarządzania bezpieczeństwem teleinformatycznym.	29%	49%
Segment Systemów Komputerowych	Dostarczanie kompleksowych rozwiązań informatycznych wraz z usługami konsultingowymi opartych o systemy pamięci masowych, systemy backupu i archiwizacji danych, sieci Storage Area Network oraz systemy wysokiej dostępności.	16%	15%
Segment - Sieci	Dostarczenie zoptymalizowanej i bezpiecznej infrastruktury sieciowej zapewniającej nieprzerwane funkcjonowanie procesów biznesowych przedsiębiorstwa oraz ochronę danych i zapewnienie odpowiednich warunków środowiskowych (bezpieczeństwo korporacyjne)	25%	32%
Segment Usług	Świadczenie kompleksowych usług outsourcingowych w zakresie prowadzenia przez klientów infrastruktury IT oraz serwisowych sprzętu komputerowego i biurowego	26%	2%
Pozostałe	-	5%	2%

Dla potrzeb klasyfikacji przychodów i przypisywania kosztów do działalności poszczególnych Segmentów oraz przypisania składników aktywów i zobowiązań do poszczególnych Segmentów prowadzona jest ewidencja księgową wg obowiązującego w Spółce schematu organizacyjnego.

Do poszczególnych Segmentów zostały przypisane następujące składniki aktywów:

- Środki trwałe,
- Wartości niematerialne (z wyłączeniem wartości firmy z połączenia),
- Należności z tytułu dostaw i usług,
- Zapasy.

W podziale na segmenty operacyjne klasyfikowane są również zobowiązania z tytułu dostaw i usług.

Dla potrzeb kalkulacji wyników finansowych poszczególnych Segmentów prowadzona jest ewidencja księgową:

- wg miejsc powstawania kosztów (MPK),
- przychodów i kosztów związanych z realizowanymi kontraktami handlowymi.

Analiza finansowa przeprowadzana jest na poziomie wyniku operacyjnego – wyłączone z kalkulacji pozostałe przychody i koszty operacyjne, przychody i koszty finansowe oraz podatek dochodowy.

W wynikach Segmentów nie uwzględnia się również kosztów Back Office.

W pozycji „pozostałe” zaprezentowano połączone wyniki Segmentów operacyjnych, których udział w przychodach Grupy wynosi poniżej 10 proc przychodów.

Transakcje przeprowadzane pomiędzy segmentami operacyjnymi przeprowadzane są na zasadach rynkowych. Dla dokumentowania tych transakcji stosuje się faktury lub rachunki wewnętrzne (w przypadku transakcji przeprowadzanych pomiędzy segmentami wewnątrz jednej spółki). Obroty te w procesie sporządzania sprawozdania finansowego zostają wyłączone zgodnie z zasadami przyjętymi dla konsolidacji sprawozdań finansowych.

Ze względu na przeprowadzoną transakcję sprzedaży zorganizowanej części przedsiębiorstwa – oddziału (Segment Systemów Sprzedaży) w 2010 r. wyniki działalności operacyjnej tego segmentu do momentu sprzedaży są zaprezentowane razem wynikiem na sprzedaży zorganizowanej części przedsiębiorstwa w pozycji Zysk/Strata na Działalności Zaniechanej.

Wyniki Segmentu Systemów Sprzedaży za rok 2009 zaprezentowane są także w pozycji Zysk/Strata na Działalności Zaniechanej.

Okres od 01.01.2010 do 31.12.2010	Segment - Bezpieczeństwo	Segment Systemów Komputerowych	Segment - Sieci	Segment Usług	Pozostałe	RAZEM
Przychody ze sprzedaży	79 990	43 940	70 764	73 182	12 744	280 620
Wyłączenia (transakcje wewnętrzne)	(11 946)	(4 862)	(1 390)	(1 033)	(1 472)	(20 703)
Przychody ze sprzedaży po wyłączeniach	68 044	39 078	69 374	72 149	11 272	259 917
Koszty operacyjne	49 357	34 605	51 434	71 688	12 048	219 132
Wyłączenia (transakcje wewnętrzne)	(10 756)	(4 529)	(1 176)	(488)	(1 958)	(18 907)
Koszty operacyjne po wyłączeniach	38 601	30 076	50 258	71 200	10 090	200 225
WYNIK SEGMENTU	29 443	9 002	19 116	949	1 182	59 692
Inne Koszty / Przychody Operacyjne	x	x	x	x	x	(36 157)
Zysk / Strata na działalności operacyjnej	x	x	x	x	x	23 535
Przychody / Koszty Finansowe	x	x	x	x	x	(1 750)
Udział w stratach/zyskach jednostek stowarzyszonych	x	x	x	x	x	5 063
Zysk / Strata brutto	x	x	x	x	x	26 848
Podatek dochodowy	x	x	x	x	x	(6 394)
Zysk netto z działalności gospodarczej	x	x	x	x	x	20 454
Zysk/Strata za rok obrotowy na działalności zaniechanej	x	x	x	x	x	4 823
Zysk netto za rok obrotowy	x	x	x	x	x	25 277
Zysk / Strata przypadający na udziałowców niekontrolujących	x	x	x	x	x	(150)
ZYSK / STRATA PRZYPADAJĄCA NA AKCJONARIUSZY COMP S.A.	x	x	x	x	x	25 427

AMORTYZACJA	2 457	394	2 701	709	1 555	7 816
--------------------	--------------	------------	--------------	------------	--------------	--------------

Stan na 31.12.2010	Segment - Bezpieczeństwo	Segment Systemów Komputerowych	Segment - Sieci	Segment Usług	Pozostałe	RAZEM
Aktywa segmentu	26 480	18 972	97 118	22 707	6 537	171 814
Aktywa nieprzypisane	x	x	x	x	x	288 405
Aktywa razem	x	x	x	x	x	460 219
Pasywa segmentu	1 950	10 788	6 876	15 083	2 254	36 951
Pasywa nieprzypisane	x	x	x	x	x	423 268
Pasywa razem	x	x	x	x	x	460 219

Stan na 31.12.2010	Segment - Bezpieczeństwo	Segment Systemów Komputerowych	Segment - Sieci	Segment Usług	Pozostałe	RAZEM
Niefinansowe aktywa trwałe	1 090	659	2 216	289	3 965	8 219
Zakupy spółek	-	-	21 200	-	4 041	25 241
Badania i rozwój	2 811	-	-	-	-	2 811
Nakłady inwestycyjne razem	3 901	659	23 416	289	8 006	36 271

Dane porównywalne:

Okres od 01.01.2009 do 31.12.2009	Segment - Bezpieczeństwo	Segment Systemów Komputerowych	Segment - Sieci	Segment Usług	Pozostałe	RAZEM
Przychody ze sprzedaży	85 127	53 387	54 986	60 636	12 070	266 206
Wyłączenia (transakcje wewnętrzne)	(17 109)	(5 573)	(801)	(279)	(1 296)	(25 058)
Przychody ze sprzedaży po wyłączeniach	68 021	47 814	54 185	60 356	10 770	241 146
Koszty operacyjne	53 164	45 100	39 648	56 536	12 526	206 974
Wyłączenia (transakcje wewnętrzne)	(16 323)	(4 995)	(1 077)	(238)	(656)	(23 289)
Koszty operacyjne po wyłączeniach	36 841	40 105	38 571	56 298	11 870	183 685
WYNIK SEGMENTU	31 180	7 709	15 614	4 058	(1 100)	57 461
Inne Koszty / Przychody Operacyjne	x	x	x	x	x	(35 273)
Zysk / Strata na działalności operacyjnej	x	x	x	x	x	22 188
Przychody / Koszty Finansowe	x	x	x	x	x	(2 185)
Udział w stratach/zyskach jednostek stowarzyszonych	x	x	x	x	x	4 429
Zysk / Strata brutto	x	x	x	x	x	24 432
Podatek dochodowy	x	x	x	x	x	(4 247)
Zysk netto z działalności gospodarczej	x	x	x	x	x	20 185
Zysk/Strata za rok obrotowy na działalności zaniechanej	x	x	x	x	x	815
Zysk netto za rok obrotowy	x	x	x	x	x	21 000
Zysk / Strata przypadający na udziałowców niekontrolujących	x	x	x	x	x	769
ZYSK / STRATA PRZYPADAJĄCA NA AKCJONARIUSZY COMP S.A.	x	x	x	x	x	20 231

Stan na 31.12.2009	Segment - Bezpieczeństwo	Segment Systemów Komputerowych	Segment - Sieci	Segment Usług	Pozostałe	RAZEM
Aktywa segmentu	18 819	23 040	91 193	15 980	4 433	153 465
Aktywa nieprzypisane	x	x	x	x	x	266 805
Aktywa razem	x	x	x	x	x	420 270
Pasywa segmentu	1 800	10 250	331	6 596	2 140	21 117
Pasywa nieprzypisane	x	x	x	x	x	399 153
Pasywa razem	x	x	x	x	x	420 270

11. informacje o zmianach rynków zbytu, z uwzględnieniem podziału na rynki krajowe i zagraniczne, oraz informacje o zmianach źródeł zaopatrzenia w materiały do produkcji, w towary i usługi, z określeniem uzależnienia od jednego lub więcej odbiorców i dostawców, a w przypadku gdy udział jednego odbiorcy lub dostawcy osiąga co najmniej 10% przychodów ze sprzedaży ogółem - nazwy (firmy) dostawcy lub odbiorcy, jego udział w sprzedaży lub zaopatrzeniu oraz jego formalne powiązania ze Spółką,

Struktura przychodów ze sprzedaży Comp S.A. wg segmentów rynku:

Wyszczególnienie:	rok 2010 okres bieżący od 01.01.2010 do 31.12.2010	
	kwota	%
Administracja (w tym służby mundurowe)	77 251	38,1%
Telekomunikacja	24 339	12,0%
Przemysł, Transport i Energetyka	29 644	14,6%
Finanse i bankowość	13 866	6,8%

Handel i usługi	10 432	5,1%
Informatyczny	45 969	22,7%
Ubezpieczenia	-	0,0%
Pozostałe	1 109	0,5%
Przychody netto ze sprzedaży	202 610	100%

Struktura przychodów ze sprzedaży Grupy Comp wg segmentów rynku:

Wyszczególnienie:	rok 2009 okres bieżący od 01.01.2009 do 31.12.2009	
	kwota	%
Administracja (w tym służby mundurowe)	84 336	32,4%
Telekomunikacja	26 706	10,3%
Przemysł, Transport i Energetyka	33 488	12,9%
Finanse i bankowość	20 328	7,8%
Handel i usługi	28 688	11,0%
Informatyczny	61 258	23,6%
Ubezpieczenia	1 093	0,4%
Pozostałe	4 019	1,5%
Przychody netto ze sprzedaży	259 917	100%

W 2010 roku 94% przychodów ze sprzedaży pochodziła z rynku krajowego.

W związku ze skierowaniem podstawowych elementów oferty produktowej Spółki do dużych przedsiębiorstw oraz szeroko rozumianej administracji państwowej, istotna wysokość sprzedaży występuje w województwie mazowieckim. Oferta Spółki w zakresie systemów bezpieczeństwa skierowana jest przede wszystkim do administracji państwowej i telekomunikacji. Sezonowe wahania udziału poszczególnych rynków w sprzedaży wynikają z projektowego i przetargowego charakteru prowadzonej działalności. Spółka realizuje również projekty wieloletnie, których realizacja ma wpływ na udział poszczególnych segmentów rynku w sprzedaży.

12. informacje o umowach znaczących dla działalności Grupy Kapitałowej Spółki, w tym znanych Spółce i podmiotom należącym do Grupy Kapitałowej Spółki umowach zawartych pomiędzy akcjonariuszami (wspólnikami) oraz umowach ubezpieczenia, współpracy lub kooperacji,

Według najlepszej wiedzy Spółki nie zostały w tym czasie zawarte inne znaczące umowy dla działalności Spółki pomiędzy akcjonariuszami (wspólnikami) oraz znaczące umowy ubezpieczenia, współpracy lub kooperacji.

Wykaz aktualnych polis ubezpieczeniowych jednostki dominującej:

L P	Ubezpieczyciel	Nr polisy	Przedmiot ubezpieczenia	Ryzyko	Okres ubezpieczenia	suma ubezpieczenia/ tys. PLN	Uwagi
1	Ergo Hestia S.A	901004710 425	Ubezpieczenia komunikacyjne	AC,OC	2010-01-30 - 2011-01-29	458	
2	Compensa S.A.		Ubezpieczenia komunikacyjne samochodów w leasingu	OC	2010-2011	ustawowa	
				AC		1 693	
				NNW		290	
3	Allianz Polska S.A	3421811	Ubezpieczenie komunikacyjne samochodu w leasingu	OC	2010-12-28 - 2011-12-27	ustawowa	
				AC		164	
				NNW		10	
4	Chartis Europe S.A. dawniej AIG	020200136 4	Grupowe Ubezpieczenie Następst Nieszczęśliwych Wypadków	Śmierć	2010-01-30 - 2011-01-29	22	Data płatności składki: 17-02-2010
				Inwalidztwo		22	
				Koszty pogrzebu		5	
				Koszty przekwalifikowania		6	
				Koszty zakupu wózka inwalidzkiego		6	

				Maksymalna łączna kwota ubezpieczenia z tytułu Wypadku podczas planowanego lotu		40	
				Maksymalna łączna kwota ubezpieczenia z tytułu nieszczęśliwego wypadku		40	
5	Allianz Polska S.A	000-10-430-05871309	Ubezpieczenie Odpowiedzialności Cywilnej z tytułu prowadzenia działalności gospodarczej z włączeniem OC za produkt .	odpowiedzialność deliktowa i kontraktowa + OC za produkt	2010-02-01 - 2011-01-31	5 000	Współubezpieczone są spółki zależne
6	Chartis Europe S.A. dawniej AIG PTU S.A.	202005242	Ubezpieczenie NNW-zagraniczne podróże służb.-300 osobo/dni delegacji	Śmierć	2010-05-01 - 2011-04-30	75	Współubezpieczone są spółki zależne
				Inwalidztwo		75	
				Koszty przekwalifikowania		6	
				Koszty pogrzebu		5	
				Koszty zakupu wózka inwalidzkiego		6	
				Koszty leczenia i nieprzewidziane koszty podróży. Koszty akcji ratowniczej. Assistance		2	
				Podlimit na koszty leczenia stomatologicznego		1	
				Koszty obsługi prawnej		20	
				Mienie osobiste		4	
				Anulowanie, skrócenie lub opóźnienie podróży		4	
				ochrona mienia pozostawionego w miejscu zamieszkania podczas podróży - HOME PROTECTION		15	
				Odpowiedzialność Cywilna		250	
				Maksymalna łączna kwota ubezpieczenia z tytułu wypadku podczas planowanego lotu		42	
				Maksymalna łączna kwota ubezpieczenia z tytułu nieszczęśliwego wypadku		42	
7	CHARTIS dawniej AIG	2361000225	OC Członków Organów Spółek	1. szkody poniesione przez wszystkich Ubezpieczonych	2010-10-16 do 2011-10-15	10 000	Współubezpieczone są spółki zależne
				2. Podlimit sumy ubezpieczenia (reprezentacja w Postępowaniach przygotow. i wyjaśniających)		10 000	
				3. Podlimit sumy ubezpieczenia (Przypadek Zanieczyszczenia)		10 000	
8	Aviva TUO S.A.	BCF 300217344452	I. Ubezpieczenie mienia od wszystkich ryzyk utraty lub uszkodzenia	Pożar, wypadek, rabunek, kradzież, inne	2010-01-01 do 2010-12-31	38 148	
			II. Ubezpieczenie sprzętu elektronicznego od wszystkich ryzyk			10 576	
			III. Ubezpieczenie mienia w transporcie			105 000	

Wykaz aktualnych polis ubezpieczeniowych spółek Grupy

LP	Ubezpieczyciel	Przedmiot ubezpieczenia	Nr polisy	Okres ubezpieczenia	Ryzyko	suma ubezpieczenia w tys. zł	Uwagi
1	Inter-Risk Towarzystwo Ubezpieczeń S.A.	Ubezpieczenie mienia od wszystkich ryzyk utraty lub uszkodzenia	280001	2010-12-15 do 2011-10-14	Pożar, wypadek, rabunek, kradzież i inne	347	
2	Warta S.A.	Ubezpieczenie Odpowiedzialności Cywilnej z tytułu prowadzenia działalności gospodarczej	908200036093	2010-05-21 do 2011-05-20	Odpowiedzialność deliktowa i kontraktowa	200	
			900614333187	2010-07-02 do 2011-07-01		150	
		Ubezpieczenie mienia od wszystkich ryzyk utraty lub uszkodzenia	900614333187	2010-07-02 do 2011-07-01	Dewastacja, szkody elektryczne, utrata danych i inne	922	łącznie wysokość ubezpieczenia
			900614333196	2010-07-16 do 2011-07-01	Dewastacja, szkody elektryczne, utrata danych i inne	44	
3	Compensa S.A.	Ubezpieczenie mienia od wszystkich ryzyk utraty lub uszkodzenia	19033 4008339	2010-03-31 do 2011-03-30	Pożar, wypadek, rabunek, kradzież i inne	1 735	łącznie wysokość ubezpieczenia
4	Allianz Polska S.A.	Ubezpieczenie Odpowiedzialności Cywilnej w związku z wykonywaniem usług certyfikacyjnych	000-10-434-05876379	2010-10-09 do 2011-10-08	OC w związane z wykonywaniem usług certyfikacyjnych	1 000 eur	maksymalna kwota ubezpieczenia
		Ubezpieczenie mienia od wszystkich ryzyk utraty lub uszkodzenia	566-10-093-00189238	2010-08-29 do 2011-08-28	Uszkodzenia, zniszczenia w miejscu i poza miejscem ubezpieczenia	1 734	
		Ubezpieczenie Odpowiedzialności Cywilnej z tytułu prowadzenia działalności gospodarczej	566-10-461-00132516	2010-08-29 do 2011-08-28	Odpowiedzialność deliktowa i kontraktowa	100	
5	Aviva TUO S.A.	Ubezpieczenie mienia od wszystkich ryzyk utraty lub uszkodzenia	BCF 300217344452	2010-01-01 do 2010-12-31	Pożar, wypadek, rabunek, kradzież i inne	2 658	
6	Allianz Polska S.A.	Ubezpieczenia komunikacyjne samochodu własnego	00010115 39125111	2010-08-13 do 2011-08-14	OC	ustawowa	
					AC, NNW	216	

7	UNIQA S.A.	Ubezpieczenia komunikacyjne samochodów w leasingu	996L-115167 996L-115084	Roczny okres ubezpieczenia	OC	ustawowa	
					AC	169	
					NNW	20	
8	Generali TU S.A.	Ubezpieczenia komunikacyjne samochodów w leasingu	000000071F E000009972	Roczny okres ubezpieczenia	OC	ustawowa	
					AC	218	
					NNW	20	
9	Ergo Hestia S.A.	Ubezpieczenia komunikacyjne samochodu własnego	29300004601	2010-01-10 do 2011-01-09	OC	ustawowa	
					AC	49	
					NNW	5	
		Ubezpieczenia komunikacyjne samochodów w leasingu	901005396829 901005263488 536000009124 539000005572 539000005571 430000130223	Roczny okres ubezpieczenia	OC	ustawowa	
AC, NNW	478						
10	PZU S.A.	Ubezpieczenia komunikacyjne samochodów własnych	25138583 5884921 24215339 25135490 25135492 25135518 25135519 1118234 1118235 00176578 00176580 00176579 TPP 4428735 TPP 4021231	Roczny okres ubezpieczenia	OC	ustawowa	
					AC	337	
					NNW	154	
		Ubezpieczenia komunikacyjne samochodów w leasingu	22006/3356653 EFE10109000 EFE 10003239 ZRE100002429 WLE 10000409 PK 24962519	Roczny okres ubezpieczenia	OC	ustawowa	
					AC	557	
					NNW	50	
11	Inter-Risk Towarzystwo Ubezpieczeń S.A.	Ubezpieczenia komunikacyjne samochodu własnego	KM-A nr 030599	2010-01-20 do 2011-01-20	OC	ustawowa	
					AC	60	
					NNW	5	
12	Warta S.A.	Ubezpieczenia komunikacyjne samochodu w leasingu	908000009503	2010-06-18 do 2011-06-17	OC	ustawowa	
					AC	298	
					NNW	30	
		Ubezpieczenia komunikacyjne samochodów własnych	90662 0561942 90663 0305918	Roczny okres ubezpieczenia	OC	ustawowa	
					AC	51	
					NNW	6	

13. Wskazanie postępowań toczących się przed sądem, organem właściwym dla postępowania arbitrażowego lub organem administracji publicznej w zakresie opisanym w Par. 91 punkt 5.5) a) i b) Rozporządzenia Ministra Finansów z dnia 19 lutego 2009 roku w sprawie informacji bieżących i okresowych przekazywanych przez emitentów papierów wartościowych oraz warunków uznawania za równoważne informacji wymaganych przepisami prawa państwa niebędącego państwem członkowskim.

Według najlepszej wiedzy Zarządu Spółki na dzień sporządzenia sprawozdania nie toczą się tego rodzaju postępowania.

14. Informacje o powiązaniach organizacyjnych lub kapitałowych Spółki z innymi podmiotami oraz określenie jej głównych inwestycji krajowych i zagranicznych (papiery wartościowe, instrumenty finansowe, wartości niematerialne i prawne oraz nieruchomości), w tym inwestycji kapitałowych dokonanych poza jej grupą jednostek powiązanych oraz opis metod ich finansowania,

Informacja o powiązaniach inwestycyjnych Comp S.A. znajduje się we Wprowadzeniu do skonsolidowanego sprawozdania finansowego - Informacje o Grupie Kapitałowej.

Informacja o nakładach inwestycyjnych Comp S.A. znajduje się w nocie nr 37 Not objaśniających do skonsolidowanego sprawozdania finansowego.

15. Informacje o istotnych transakcjach zawartych przez Spółkę lub jednostkę od niej zależną z podmiotami powiązanymi na warunkach innych niż rynkowe, wraz z kwotami oraz informacjami określającymi charakter tych transakcji

Wszystkie transakcje z podmiotami powiązanymi zostały zawarte na zasadach rynkowych.

Transakcje Comp S.A. z podmiotami powiązanymi przedstawiają się następująco:

	<i>Sprzedaż Comp S.A. do jednostek powiązanych</i>	<i>Zakupy Comp S.A. od jednostek powiązanych</i>	<i>pozostałe transakcje z jednostkami powiązanymi</i>	<i>należności Comp S.A. od jednostek powiązanych</i>	<i>zobowiązania Comp S.A. wobec jednostek powiązanych</i>
Transakcje z podmiotami powiązanymi	3 642	15 530	16 813	14 170	5 445
Transakcje z jednostkami zależnymi od Comp S.A.	3 494	14 624	602	11 315	4 524
<i>Pacomp Sp. z o.o.</i>	30	3 010	5	0	1 427
<i>Enigma Systemy Ochrony Informacji Sp. z o.o.</i>	1 353	7 210	251	6 569	1 057
<i>Safe Computing Sp. z o.o.</i>	975	49	188	3 943	0
<i>Safe Technologies S.A.</i>	36	5	4	3	0
<i>Meritum – Doradztwo i Szkolenia Sp. z o.o.</i>	0	777	0	0	138
<i>Big Vent S.A.</i>	1 078	3 554	154	798	1 892
<i>Computer Service Support Beskidy Sp. z o.o.</i>	22	15	0	2	0
<i>M2 Net S.A.</i>	0	4	0	0	10
Transakcje z jednostkami stowarzyszonymi	148	906	16 211	748	901
<i>TechLab 2000 Sp. z o.o.</i>	0	16	0	0	2
<i>Novitus S.A.</i>	148	890	16 211	748	899
Transakcje z innymi podmiotami powiązanymi	0	0	0	2 107	20
<i>Jacek Papaj - Prezes Zarządu</i>	0	0	0	2 107	19
<i>Andrzej Wąsowski-Wiceprezes zarządu</i>	0	0	0	0	1

Transakcje Pacomp Sp. z o.o. z podmiotami powiązanymi przedstawiają się następująco:

	<i>Sprzedaż Pacomp Sp. z o.o. do jednostek powiązanych</i>	<i>Zakupy Pacomp Sp. z o.o. od jednostek powiązanych</i>	<i>pozostałe transakcje z jednostkami powiązanymi</i>	<i>należności Pacomp Sp. z o.o. od jednostek powiązanych</i>	<i>zobowiązania Pacomp Sp. z o.o. wobec jednostek powiązanych</i>
Transakcje z podmiotami powiązanymi	3 553	31	5	1 494	0
Transakcje z jednostkami zależnymi od Comp S.A.	543	1	0	67	0
<i>Enigma Systemy Ochrony Informacji Sp. z o.o.</i>	543	1	0	67	0
Transakcje z jednostką dominującą - Comp S.A.	3 010	30	5	1 427	0
Transakcje z jednostkami stowarzyszonymi	0	0	0	0	0
Transakcje z innymi podmiotami powiązanymi	0	0	0	0	0

Transakcje Enigma Systemy Ochrony Informacji Sp. z o.o. z podmiotami powiązanymi przedstawiają się następująco:

	<i>Sprzedaż Enigma Systemy Ochrony Informacji Sp. z o.o. do jednostek powiązanych</i>	<i>Zakupy Enigma Systemy Ochrony Informacji Sp. z o.o. od jednostek powiązanych</i>	<i>pozostałe transakcje z jednostkami powiązanymi</i>	<i>należności Enigma Systemy Ochrony Informacji Sp. z o.o. od jednostek powiązanych</i>	<i>zobowiązania Enigma Systemy Ochrony Informacji Sp. z o.o. wobec jednostek powiązanych</i>
Transakcje z podmiotami powiązanymi	7 264	2 187	251	2 335	6 679
Transakcje z jednostkami zależnymi od Comp S.A.	54	834	0	1 278	110
<i>Pacomp Sp. z o.o.</i>	1	543	0	0	67
<i>Meritum – Doradztwo i Szkolenia Sp. z o.o.</i>	0	80	0	0	43
<i>Safe Technologies S.A.</i>	53	211	0	92	0
<i>M2 Net S.A.</i>	0	0	0	1 186	0
Transakcje z jednostką dominującą - Comp S.A.	7 210	1 353	251	1 057	6 569
Transakcje z jednostkami stowarzyszonymi	0	0	0	0	0
Transakcje z innymi podmiotami powiązanymi	0	0	0	0	0

Transakcje M2 Net S.A. (spółka z Grupy Enigma Systemy Ochrony Informacji) z podmiotami powiązanymi przedstawiają się następująco:

	<i>Sprzedaż M2 Net S.A. do jednostek powiązanych*</i>	<i>Zakupy M2 Net S.A. od jednostek powiązanych*</i>	<i>pozostałe transakcje z jednostkami powiązanymi *</i>	<i>należności M2 Net S.A. od jednostek powiązanych</i>	<i>zobowiązania M2 Net S.A. wobec jednostek powiązanych</i>
Transakcje z podmiotami powiązanymi	4	0	0	10	1 296
Transakcje z jednostkami zależnymi od Comp S.A.	0	0	0	0	1 296
<i>Enigma Systemy Ochrony Informacji Sp. z o.o.</i>	0	0	0	0	1 186
<i>Safe Computing Sp. z o.o.</i>	0	0	0	0	110
Transakcje z jednostką dominującą - Comp S.A.	4	0	0	10	0
Transakcje z jednostkami stowarzyszonymi	0	0	0	0	0
Transakcje z innymi podmiotami powiązanymi	0	0	0	0	0

* za okres włączenia do Grupy Kapitałowej

Transakcje Safe Computing Sp. z o.o. z podmiotami powiązanymi przedstawiają się następująco:

	<i>Sprzedaż Safe Computing Sp. z o.o. do jednostek powiązanych</i>	<i>Zakupy Safe Computing Sp. z o.o. od jednostek powiązanych</i>	<i>pozostałe transakcje z jednostkami powiązanymi</i>	<i>należności Safe Computing Sp. z o.o. od jednostek powiązanych</i>	<i>zobowiązania Safe Computing Sp. z o.o. wobec jednostek powiązanych</i>
Transakcje z podmiotami powiązanymi	56	981	188	710	3 943
Transakcje z jednostkami zależnymi od Comp S.A.	7	6	0	710	0
<i>Big Vent S.A.</i>	0	6	0	0	0
<i>Safe Technologies S.A.</i>	7	0	0	600	0
<i>M2 Net S.A.</i>	0	0	0	110	0
Transakcje z jednostką dominującą - Comp S.A.	49	975	188	0	3 943
Transakcje z jednostkami stowarzyszonymi	0	0	0	0	0
Transakcje z innymi podmiotami powiązanymi	0	0	0	0	0

Transakcje Safe Technologies S.A. (spółka z Grupy Safe Computing) z podmiotami powiązаныmi przedstawiają się następująco:

	<i>Sprzedaż Safe Technologies S.A. do jednostek powiązanych</i>	<i>Zakupy Safe Technologies S.A. od jednostek powiązanych</i>	<i>pozostałe transakcje z jednostkami powiązаныmi</i>	<i>należności Safe Technologies S.A. od jednostek powiązanych</i>	<i>zobowiązania Safe Technologies S.A. wobec jednostek powiązanych</i>
Transakcje z podmiotami powiązаныmi	6	96	214	0	695
Transakcje z jednostkami zależnymi od Comp S.A.	1	60	210	0	692
<i>Enigma Systemy Ochrony Informacji Sp. z o.o.</i>	1	53	210	0	92
<i>Safe Computing Sp. z o.o.</i>	0	7	0	0	600
Transakcje z jednostką dominującą - Comp S.A.	5	36	4	0	3
Transakcje z jednostkami stowarzyszonymi	0	0	0	0	0
Transakcje z innymi podmiotami powiązаныmi	0	0	0	0	0

Transakcje Meritum – Doradztwo i Szkolenia Sp. z o.o. z podmiotami powiązаныmi, przedstawiają się następująco:

	<i>Sprzedaż Meritum – Doradztwo i Szkolenia Sp. z o.o. do jednostek powiązanych</i>	<i>Zakupy Meritum – Doradztwo i Szkolenia Sp. z o.o. od jednostek powiązanych</i>	<i>pozostałe transakcje z jednostkami powiązаныmi</i>	<i>należności Meritum – Doradztwo i Szkolenia Sp. z o.o. od jednostek powiązanych</i>	<i>zobowiązania Meritum – Doradztwo i Szkolenia Sp. z o.o. wobec jednostek powiązanych</i>
Transakcje z podmiotami powiązаныmi	857	0	0	181	0
Transakcje z jednostkami zależnymi od Comp S.A.	80	0	0	43	0
<i>Enigma Systemy Ochrony Informacji Sp. z o.o.</i>	80	0	0	43	0
Transakcje z jednostką dominującą - Comp S.A.	777	0	0	138	0
Transakcje z jednostkami stowarzyszonymi	0	0	0	0	0
Transakcje z innymi podmiotami powiązаныmi	0	0	0	0	0

Transakcje Big Vent S.A. z podmiotami powiązаныmi, przedstawiają się następująco:

	<i>Sprzedaż Big Vent S.A. do jednostek powiązanych</i>	<i>Zakupy Big Vent S.A. od jednostek powiązanych</i>	<i>pozostałe transakcje z jednostkami powiązаныmi</i>	<i>należności Big Vent S.A. od jednostek powiązanych</i>	<i>zobowiązania Big Vent S.A. wobec jednostek powiązanych</i>
Transakcje z podmiotami powiązаныmi	3 560	1 078	154	1 892	798
Transakcje z jednostkami zależnymi od Comp S.A.	6	0	0	0	0
<i>Safe Computing Sp. z o.o.</i>	6	0	0	0	0
Transakcje z jednostką dominującą - Comp S.A.	3 554	1 078	154	1 892	798
Transakcje z jednostkami stowarzyszonymi	0	0	0	0	0
Transakcje z innymi podmiotami powiązаныmi	0	0	0	0	0

Transakcje Computer Service Support Beskidy Sp. z o.o. z podmiotami powiązanymi, przedstawiają się następująco:

	<i>Sprzedaż Computer Service Support Beskidy Sp. z o.o. do jednostek powiązanych</i>	<i>Zakupy Computer Service Support Beskidy Sp. z o.o.. od jednostek powiązanych</i>	<i>pozostałe transakcje z jednostkami powiązanymi</i>	<i>należności Computer Service Support Beskidy Sp. z o.o. od jednostek powiązanych</i>	<i>zobowiązania Computer Service Support Beskidy Sp. z o.o. wobec jednostek powiązanych</i>
Transakcje z podmiotami powiązanymi	15	22	0	0	2
Transakcje z jednostkami zależnymi od Comp S.A.	0	0	0	0	0
Transakcje z jednostką dominującą - Comp S.A.	15	22	0	0	2
Transakcje z jednostkami stowarzyszonymi	0	0	0	0	0
Transakcje z innymi podmiotami powiązanymi	0	0	0	0	0

16. Informacje o zaciągniętych i wypowiedzianych w danym roku obrotowym umowach dotyczących kredytów i pożyczek, z podaniem kwoty, rodzaju i wysokości stopy procentowej, waluty i terminu wymagalności

W dniu 8 stycznia 2010 r. została spłacona pożyczka udzielona przez Comp S.A. spółce stowarzyszonej Novitus S.A. na kwotę 5.000 tys. zł.

W dniu 1 marca 2010 kwota łączna pożyczek otrzymanych od Comp S.A. w wysokości 6 400 tys. zł została skonwertowana na kapitał zakładowy w spółce Safe Computing Sp. z o.o.

W dniu 14 lipca 2010 r. Comp S.A. udzieliła pożyczki na kwotę 4.000 tys. zł spółce zależnej Safe Computing Sp. z o.o. Pożyczka została zwrócona z końcem września 2010 r.

W dniu 22 września 2010 r. Comp S.A. udzieliła pożyczki na kwotę 1.000 tys. zł spółce zależnej Safe Computing Sp. z o.o. Pożyczka została zwrócona w terminie przed końcem grudnia 2010 r.

W dniu 21 października 2010 r. Comp S.A. udzieliła pożyczki na kwotę 2.500 tys. zł spółce zależnej Safe Computing Sp. z o.o. z terminem spłaty do 30 listopada 2010 r. 29 listopada strony podpisały aneks przedłużający termin spłaty pożyczki do dnia 30 kwietnia 2011 roku

W dniu 21 grudnia 2010 Comp S.A. udzieliła pożyczki w kwocie 6.000 tys. zł spółce zależnej Enigma Sp. z o.o.. Termin spłaty pożyczki określono na 31 marca 2011 Zabezpieczeniem pożyczki jest weksel własny „In blanco” wraz z deklaracją wekslową.

Wszystkie pożyczki zostały udzielone na warunkach rynkowych, w polskich złotych

Ponadto Spółki Grupy Kapitałowej udzieliły pożyczek z Zakładowego Funduszu Świadczeń Socjalnych przeznaczonych na cele mieszkaniowe pracowników.

W dniu 30.08.2010 r. wygasł kredyt odnawialny na rachunku bieżącym w HSBC Bank Polska S.A Umowa nie została przedłużona.

W dniu 30/06.2010 r. została spłacona ostatnia transza kredytu inwestycyjnego w BRE Bank S.A. i z tym dniem umowa kredytowa wygasła.

W dniu 10.06.2010 r. została zawarta umowa kredytu inwestycyjnego na zakup akcji własnych z Raiffeisen Bank Polska S.A. Umowa została zawarta na kwotę 18.000 tys. zł. W dniu 02.07.2010 r., zgodnie z aneksem, została pomniejszona wartość kredytu do kwoty 16.751 tys. zł. Od 31.07.2011 r. będą spłacane raty kapitałowe tego kredytu.

Szczegółowe informacje o zaciągniętych kredytach znajdują się w nocie 18d not objaśniających do skonsolidowanego sprawozdania finansowego.

Poza tym w roku 2009 nie zostały zaciągnięte i wypowiedziane inne umowy kredytowe i dot. pożyczek.

17. Informacje o udzielonych w danym roku obrotowym pożyczkach, ze szczególnym uwzględnieniem pożyczek udzielonych jednostkom powiązanim Spółki, z podaniem co najmniej ich kwoty, rodzaju i wysokości stopy procentowej, waluty i terminu wymagalności

<i>stan na dzień 31-12-2010</i>	<i>kwota udzielonej pożyczki</i>	<i>kwota pozostała do spłaty na dzień bilansowy</i>	<i>termin wymagalności</i>
<u>Pożyczki dla osób fizycznych</u>			
Długoterminowe:	198	80	
pracownicy	198	80	Ostatnie do 31.12.2013
Krótkoterminowe :	1 603	1 705	
Zarządy spółek	1 530	1 663	Ostatnie do 31.12.2010
pracownicy	73	42	Ostatnie do 31.12.2011
Pożyczki z ZFŚS	964	578	
razem	2 765	2 363	
<u>Pożyczki dla firm</u>			
Długoterminowe	-	-	
Krótkoterminowe :	9 100	8 552	
<i>Enigma Systemy Ochrony Informacji Sp. z o.o.</i>	6 000	6 013	31.03.2011
<i>Safe Computing Sp. z o.o.</i>	2 500	2 532	30.04.2011
<i>TechLab 2000 Sp. z o.o.*</i>	600	7	
Razem	9 100	8 552	
Razem pożyczki	11 865	10 915	

*należność została objęta odpisem aktualizacyjnym

18. Informacje o udzielonych i otrzymanych w danym roku obrotowym poręczeniach i gwarancjach, ze szczególnym uwzględnieniem poręczeń i gwarancji udzielonych jednostkom powiązanim Spółki

Szczegółowy wykaz gwarancji i zabezpieczeń znajduje się w notach objaśniających do należności i zobowiązań warunkowych.

19. W przypadku emisji papierów wartościowych w okresie objętym raportem - opis wykorzystania przez emitenta wpływów z emisji,

W roku 2010 Comp S.A., ani spółka stowarzyszona Novitus S.A. nie przeprowadzały emisji akcji.

20. Objaśnienie różnic pomiędzy wynikami finansowymi wykazanymi w raporcie rocznym a wcześniej publikowanymi prognozami wyników na dany rok

Spółka nie publikowała prognoz wyników na rok 2010.

21. Ocena, wraz z jej uzasadnieniem, dotycząca zarządzania zasobami finansowymi, ze szczególnym uwzględnieniem zdolności wywiązywania się z zaciągniętych zobowiązań, oraz określenie ewentualnych zagrożeń i działań, jakie Spółka podjęła lub zamierza podjąć w celu przeciwdziałania tym zagrożeniom,

W 2010 roku Grupa Kapitałowa Comp posiadała zasoby finansowe - środki własne, kredyty krótkoterminowe oraz kredyty inwestycyjne przeznaczone na zakup akcji Novitus S.A. oraz akcji własnych, umożliwiające w pełni wywiązywanie się z zaciągniętych zobowiązań finansowych, bez zagrożenia utraty płynności finansowej.

Na koniec 2010 roku Grupa dysponowała środkami pieniężnymi w wysokości 17.136 tys. złotych. Powyższe aktywa zostały sfinansowane ze środków pieniężnych wygenerowanych z działalności.

Na 31 grudnia 2010 roku Grupa Comp korzystała z kredytów krótkoterminowych i inwestycyjnych, łączne zadłużenie z tytułu tych kredytów wynosiło 44.661 tys. zł.

Wskaźniki płynności, jakie Grupa osiągnęła na 31 grudnia 2010 roku wyniosły:

- wskaźnik płynności szybki: 1,4
- wskaźnik płynności bieżącej: 1,5

Spółka na dzień bilansowy nie posiada transakcji zabezpieczających.

Grupa w ramach zabezpieczenia płynności finansowej, posiadała w 2010 roku oraz nadal posiada możliwość korzystania z kredytów krótkoterminowych, których potencjalna wielkość do wykorzystania w pełni zaspokaja potrzeby Grupy.

Szczegółowe zestawienie kredytów bankowych znajduje się w nocie nr 18d not objaśniających do skonsolidowanego sprawozdania finansowego.

22. Ocena możliwości realizacji zamierzeń inwestycyjnych, w tym inwestycji kapitałowych, w porównaniu do wielkości posiadanych środków, z uwzględnieniem możliwych zmian w strukturze finansowania tej działalności,

W najbliższym czasie Spółka nie planuje inwestycji wykraczających poza bieżącą zdolność finansowania.

Spółka prowadzi inwestycje związane z rozwojem nowych produktów i kompetencji finansując je na bieżąco ze środków własnych.

23. Ocena czynników i nietypowych zdarzeń mających wpływ na wynik z działalności za rok obrotowy, z określeniem stopnia wpływu tych czynników lub nietypowych zdarzeń na osiągnięty wynik,

W 2010 roku nie zaszły żadne nietypowe zdarzenia, które miały wpływ na osiągnięty przez Spółkę i Grupę Kapitałową Spółki, poza postępowaniem kontrolnym UKS.

W wyniku decyzji pokontrolnej UKS zysk netto został pomniejszony o kwotę 1.038 tys.. Kwota ta stanowi odniesione przez Grupę w koszty podatkowe koszty emisji akcji serii J i K. Kontrolujący zakwestionowali to odliczenie. Jednak NSA w lutym 2011 r w składzie 7 sędziów wydało orzeczenie, że koszty emisji akcji mogą być uznane za koszty podatkowe, z wyłączeniem kosztów bezpośrednio związanych z tą emisją, tj. kosztów, bez których emisja nie mogłaby dojść do skutku. Jeśli Dyrektor Izby Skarbowej, na którego decyzję w tej sprawie Spółka obecnie oczekuje przychyli się do stanowiska NSA, kwota rezerwy zostanie rozwiązana.

24. Zmiany w podstawowych zasadach zarządzania przedsiębiorstwem Spółki i jej Grupą Kapitałową,

W 2010 roku Spółka nie zmieniła w istotny sposób zasad zarządzania przedsiębiorstwem i grupą kapitałową.

25. Wszelkie umowy zawarte między Spółką a osobami zarządzającymi, przewidujące rekompensatę w przypadku ich rezygnacji lub zwolnienia z zajmowanego stanowiska bez ważnej przyczyny lub gdy ich odwołanie lub zwolnienie następuje z powodu połączenia Spółki przez przejęcie.

W przypadku zwolnienia członków Zarządu Comp S.A. bez ważnej przyczyny przysługuje im rekompensata w wysokości 12 krotności średniego wynagrodzenia miesięcznego.

26. Wartość wynagrodzeń, nagród lub korzyści, w tym wynikających z programów motywacyjnych lub premiovych opartych na kapitale Spółki, w tym programów opartych na obligacjach z prawem pierwszeństwa, zamiennych, warrantach subskrypcyjnych (w pieniądzu, naturze lub jakiegokolwiek innej formie), wypłaconych, należnych lub potencjalnie należnych, odrębnie dla każdej z osób zarządzających i nadzorujących Spółki w przedsiębiorstwie Spółki, bez względu na to, czy odpowiednio były one zaliczane w koszty, czy też wynikały z podziału zysku; w przypadku gdy Spółką jest jednostka dominująca, lub znaczący inwestor – oddzielnie informacje o wartości wynagrodzeń i nagród otrzymywanych z tytułu pełnienia funkcji we władzach jednostek podporządkowanych, jeżeli odpowiednie informacje zostały przedstawione w sprawozdaniu finansowym – obowiązek uznaje się za spełniony poprzez wskazanie miejsca ich zamieszczenia w sprawozdaniu finansowym.

Spółka nie wprowadziła żadnych systemów motywacyjnych opartych na kapitale Spółki.

Szczegóły dot. wynagrodzeń wypłaconych osobom zarządzającym i nadzorującym Comp S.A. podano w notcie nr 41 objaśniającej do sprawozdania finansowego.

Dodatkowo, w stosunku do wartości wynagrodzeń i innych korzyści osób zarządzających i nadzorujących Spółki, przedstawionych w sprawozdaniu finansowym, osoby te otrzymały w 2010 roku następujące wynagrodzenia, nagrody i korzyści:

<i>Imię i Nazwisko</i>	<i>Spółka</i>	<i>kwota</i>	<i>tytuł wypłaty</i>
Krzysztof Morawski	Safe Computing Sp. z o.o.	90	Wynagrodzenie z tytułu pełnienia funkcji członka Zarządu
Krzysztof Morawski	Big Vent S.A.	1	Wynagrodzenie z tytułu pełnienia funkcji członka Rady Nadzorczej
Jacek Papaj	Big Vent S.A.	1	Wynagrodzenie z tytułu pełnienia funkcji Przewodniczącego Rady Nadzorczej
Jacek Papaj	Novitus S.A.	36	Wynagrodzenie z tytułu pełnienia funkcji Przewodniczącego Rady Nadzorczej
Robert Tomaszewski	Novitus S.A.	256	Wynagrodzenie z tytułu pełnienia funkcji Członka Zarządu
Andrzej Wawer	Novitus S.A.	269	Wynagrodzenie z tytułu pełnienia funkcji Członka Zarządu

27. Określenie łącznej liczby i wartości nominalnej wszystkich akcji (udziałów) Spółki oraz akcji i udziałów w jednostkach powiązanych Spółki, będących w posiadaniu osób zarządzających i nadzorujących (dla każdej osoby oddzielnie),

<i>Imię i nazwisko</i>	<i>Funkcja w Comp</i>	<i>Nazwa spółki</i>	<i>Liczba posiadanych akcji (udziałów)</i>	<i>Łączna wartość nominalna akcji/ udziałów (zł)</i>	<i>Udział w kapitale zakładowym (%)</i>	<i>Udział w ogólnej liczbie głosów (%)</i>
Robert Tomaszewski	Przewodniczący Rady Nadzorczej	Comp S.A.	15 000	37 500	0,32%	0,32%
Tomasz Marek Bogutyn	Wiceprzewodniczący Rady Nadzorczej	Comp S.A.	1 000	2 500	0,02%	0,02%
Włodzimierz Hausner	Członek Rady Nadzorczej	Comp S.A.	750	1 875	0,02%	0,02%
Włodzimierz Bieliński	Członek Rady Nadzorczej	Comp S.A.	1 000	2 500	0,02%	0,02%
Jacek Klimczak	Członek Rady Nadzorczej	Comp S.A.	-	-	-	-
Sławomir Lachowski	Członek Rady Nadzorczej	Comp S.A.	-	-	-	-
Marcin Wierzbicki	Członek Rady Nadzorczej	Comp S.A.	-	-	-	-
Jacek Papaj	Prezes Zarządu	Comp S.A.	817 808	2 044 520	17,22%	17,22%
Andrzej Olaf Wąsowski	Wiceprezes Zarządu	Comp S.A.	93 500	233 750	1,97%	1,97%

Krzysztof Morawski	Wiceprezes Zarządu	Comp S.A.	3 000	7 500	0,06%	0,06%
Andrzej Wawer	Członek Zarządu	Comp S.A.	900	2 250	0,02%	0,02%

Według wiedzy Zarządu Spółki w okresie od przekazania ostatniego raportu okresowego (Skonsolidowany rozszerzony Raport kwartalny za 4 kwartał 2010 roku z dnia 28 lutego 2011 roku) nie nastąpiły zmiany w stanie posiadania akcji Spółki przez osoby zarządzające i nadzorujące.

Według wiedzy Zarządu Spółki, na dzień przekazania niniejszego sporządzenia niniejszego sprawozdania finansowego stan posiadania akcji (udziałów) Spółki oraz akcji i udziałów w jednostkach powiązanych Spółki, będących w posiadaniu osób zarządzających i nadzorujących nie uległ zmianom w stosunku do przedstawionego powyżej stanu na dzień 31 grudnia 2010 roku.

28. Informacje o znanych Spółce umowach (w tym również zawartych po dniu bilansowym), w wyniku których mogą w przyszłości nastąpić zmiany w proporcjach posiadanych akcji przez dotychczasowych akcjonariuszy i obligatariuszy.

Spółce nie są znane żadne tego rodzaju umowy poza planowanym połączeniem spółek Comp S.A. i Novitus S.A., w wyniku którego nastąpi zmiana w proporcjach posiadanych akcji przez dotychczasowych akcjonariuszy.

29. Informacja o systemie kontroli programów akcji pracowniczych.

Spółka nie posiada programów akcji pracowniczych.

30. Opis podstawowych cech stosowanych w spółce systemów kontroli wewnętrznej i zarządzania ryzykiem w odniesieniu do procesu sporządzania sprawozdań finansowych

Spółki Grupy Kapitałowej posiadają odpowiednie procedury dotyczące sprawowania kontroli wewnętrznej poprzez zestawy instrukcji dotyczących:

- prowadzenia gospodarki magazynowej;
- prowadzenia kasy;
- obiegu dokumentów Finansowo-Księgowych;
- kwalifikacji i gospodarowania rzeczowymi aktywami trwałymi oraz niskocennymi rzeczowymi składnikami aktywów długotrwałego użytkowania;
- inwentaryzacji aktywów i pasywów.

Dodatkowo w jednostce dominującej jest dokumentacja opisująca przyjęte przez nią zasady (politykę) rachunkowości, w szczególności dotycząca: określenia roku obrotowego i wchodzących w jej skład okresów sprawozdawczych, metod wyceny aktywów i pasywów oraz ustalania wyniku finansowego, sposobu prowadzenia ksiąg rachunkowych, systemu ochrony danych i ich zbiorów. Dokumentacja polityki rachunkowości została opracowana zgodnie z ustawą o rachunkowości, a w zakresie wyceny aktywów i pasywów oraz prezentacji sprawozdania finansowego, zgodnie z wymogami Międzynarodowych Standardów Sprawozdawczości Finansowej w kształcie zatwierdzonym przez UE.

W Spółkach Grupy stosowany są komputerowe systemy ewidencji księgowej, w którym dokonywane są księgowania wszystkich zdarzeń gospodarczych. Systemy posiada zabezpieczenia hasłowe przed dostępem osób nieuprawnionych oraz funkcyjne ograniczenia dostępu.

Księgi rachunkowe, dowody księgowe, dokumentację przyjętego sposobu prowadzenia rachunkowości oraz zatwierdzone sprawozdania finansowe Grupy są przechowywane zgodnie z rozdziałem 8 ustawy o rachunkowości.

31. Informacja o:

- a) dacie zawarcia przez Spółkę umowy, z podmiotem uprawnionym do badania sprawozdań finansowych, o dokonanie badania lub przeglądu sprawozdania finansowego lub skonsolidowanego sprawozdania finansowego oraz okresie, na jaki została zawarta ta umowa,
- b) wynagrodzeniu podmiotu uprawnionego do badania sprawozdań finansowych, wypłaconym lub należnym za rok obrotowy odrębnie za:
- badanie rocznego sprawozdania finansowego,
 - inne usługi poświadczające, w tym przegląd sprawozdania finansowego,
 - usługi doradztwa podatkowego,
 - pozostałe usługi
- c) informacje określone w lit. a i b należy podać także dla poprzedniego roku obrotowego.

<i>tytuł wypłaty (kwoty netto bez VAT)</i>	<i>Za badanie roku 2010</i>	<i>Za badanie roku 2009</i>
- badanie rocznego sprawozdania finansowego	155	139
- inne usługi poświadczające, w tym przegląd sprawozdania finansowego,	67	59
- usługi szkoleniowe,	-	13
Razem	222	211

Umowa z audytorem zawarta została 2 sierpnia 2010 roku i dotyczy badanie sprawozdań finansowych za 2010 rok

Podpisy wszystkich członków zarządu Comp S.A.

Data	Imię i nazwisko	Funkcja	Podpis
27.04.2011	Jacek Papaj	Prezes Zarządu	
27.04.2011	Andrzej Olaf Wąsowski	Wiceprezes Zarządu	
27.04.2011	Krzysztof Morawski	Wiceprezes Zarządu	
27.04.2011	Andrzej Wawer	Członek Zarządu	